



23PROC013865392 2023-11-30

ΕΛΛΗΝΙΚΗ ΔΗΜΟΚΡΑΤΙΑ
ΥΠΟΥΡΓΕΙΟ ΕΡΓΑΣΙΑΣ ΚΑΙ ΚΟΙΝΩΝΙΚΗΣ ΑΣΦΑΛΙΣΗΣ
ΔΗΜΟΣΙΑ ΥΠΗΡΕΣΙΑ ΑΠΑΣΧΟΛΗΣΗΣ
ΠΕΡΙΦΕΡΕΙΑΚΗ ΔΙΕΥΘΥΝΣΗ Κ. & Δ. ΜΑΚΕΔΟΝΙΑΣ
ΤΜΗΜΑ: ΠΡΟΜΗΘΕΙΩΝ Ταχ. Δ/ση : Δωδεκανήσου 10 <sup>Α</sup> Τ.Κ: 54626
Πληροφορίες : Σκάκα Σοφία, Ακρίβου Όλγα Τηλ.: 2313 322525, 2313 322520 Email: <a href="mailto:promthe@dypa.gov.gr">promthe@dypa.gov.gr</a>

ΘΕΣ/ΝΙΚΗ 30-11-2023

Αριθμ.Πρωτ: 1392558

ΑΔΑ: 64ΠΜ4691Ω2-918

ΑΔΑΜ:

ΑΡ.ΔΙΑΚ.: 8/2023

ΑΡ.ΦΑΚ. : 35/2023

**ΔΙΑΚΗΡΥΞΗ ΔΗΜΟΣΙΟΥ ΑΝΟΙΚΤΟΥ ΗΛΕΚΤΡΟΝΙΚΟΥ ΔΙΑΓΩΝΙΣΜΟΥ**

που αφορά στην ΠΡΟΜΗΘΕΙΑ ΚΑΙ ΕΓΚΑΤΑΣΤΑΣΗ ΣΥΣΤΗΜΑΤΟΣ ΨΥΞΗΣ - ΘΕΡΜΑΝΣΗΣ ΣΤΟ ΚΠΑ2 ΘΕΣΣΑΛΟΝΙΚΗΣ, προϋπολογισμού 55.000,00 ευρώ πλέον ΦΠΑ, ήτοι 68.200,00 ευρώ συμπεριλαμβανομένου ΦΠΑ 24%

**Α.Σ. 272159**

ΔΙΑΔΙΚΤΥΑΚΗ ΠΥΛΗ ΔΙΕΝΕΡΓΕΙΑΣ ΤΗΣ ΔΙΑΓΩΝΙΣΤΙΚΗΣ ΔΙΑΔΙΚΑΣΙΑΣ <a href="http://www.promitheus.gov.gr">www.promitheus.gov.gr</a> του Ε.Σ.Η.ΔΗ.Σ.	ΚΑΤΑΛΗΚΤΙΚΗ ΗΜΕΡΟΜΗΝΙΑ & ΩΡΑ ΥΠΟΒΟΛΗΣ ΠΡΟΣΦΟΡΩΝ <b>18/12/2023 και ώρα 15:00 μμ</b>
Προϋπολογισμός- χρηματοδότηση :	<b>55.000,00 ευρώ πλέον ΦΠΑ, ήτοι 68.200,00 ευρώ συμπεριλαμβανομένου του ΦΠΑ.</b> Το έργο χρηματοδοτείται από τον προϋπολογισμό της Δ.ΥΠ.Α.
Διάρκεια Σύμβασης :	Η συνολική διάρκεια της σύμβασης ορίζεται σε δύο (2) μήνες και νοείται το χρονικό διάστημα από την ημερομηνία υπογραφής της σύμβασης.
Ημερομηνία αποσφράγισης προσφορών :	<b>22/12/2023</b>
Ημερομηνία Ανάρτησης στη Διαδικτυακή πύλη του Ε.Σ.Η.ΔΗ.Σ :	<b>30/11/2023</b>
Ημερομηνία Ανάρτησης στη Διαδικτυακή πύλη του ΚΗΜΔΗΣ :	<b>30/11/2023</b>

**Έχοντας υπόψη** την κείμενη νομοθεσία και τις κατ' εξουσιοδότηση αυτής εκδοθείσες κανονιστικές πράξεις, όπως ισχύουν και ιδίως τις διατάξεις :

- 1) του **N. 4412/2016** (Α' 147) "Δημόσιες Συμβάσεις Έργων, Προμηθειών και Υπηρεσιών (προσαρμογή στις Οδηγίες 2014/24/ΕΕ και 2014/25/ΕΕ)" ως ισχύουν,
- 2) του **N. 4727/2020** (Α' 184) «Ψηφιακή Διακυβέρνηση (Ενσωμάτωση στην Ελληνική Νομοθεσία της Οδηγίας (ΕΕ) 2016/2102 και της Οδηγίας (ΕΕ) 2019/1024) – Ηλεκτρονικές Επικοινωνίες (Ενσωμάτωση στο Ελληνικό Δίκαιο της Οδηγίας (ΕΕ))
- 3) του **N. 4622/2019** (Α' 133) «Επιτελικό Κράτος: οργάνωση, λειτουργία & διαφάνεια της Κυβέρνησης, των κυβερνητικών οργάνων & της κεντρικής δημόσιας διοίκησης» και ιδίως του άρθ. 37
- 4) του **N.4601/2019** (Α' 44) «Εταιρικοί μετασχηματισμοί και εναρμόνιση του νομοθετικού πλαισίου με τις διατάξεις της Οδηγίας 2014/55/ΕΕ του Ευρωπαϊκού Κοινοβουλίου και του Συμβουλίου της 16ης Απριλίου 2014 για την έκδοση ηλεκτρονικών τιμολογίων στο πλαίσιο δημόσιων συμβάσεων και λοιπές διατάξεις»
- 5) του **N.4624/2019** (Α' 137) «Αρχή Προστασίας Δεδομένων Προσωπικού Χαρακτήρα, μέτρα εφαρμογής του Κανονισμού (ΕΕ) 2016/679 του Ευρωπαϊκού Κοινοβουλίου και του Συμβουλίου της 27ης Απριλίου 2016 για την προστασία των φυσικών προσώπων έναντι της επεξεργασίας δεδομένων προσωπικού χαρακτήρα και ενσωμάτωση στην εθνική νομοθεσία της Οδηγίας (ΕΕ) 2016/680 του Ευρωπαϊκού Κοινοβουλίου και του Συμβουλίου της 27ης Απριλίου 2016 και άλλες διατάξεις»
- 6) του **N.4635/2019** (Α'167) «Επενδύω στην Ελλάδα και άλλες διατάξεις» και ιδίως των άρθρων 85 επ.
- 7) του **N.4270/2014** (Α' 143) «Αρχές δημοσιονομικής διαχείρισης και εποπτείας (ενσωμάτωση της Οδηγίας 2011/85/ΕΕ) – δημόσιο λογιστικό και άλλες διατάξεις» ως ισχύει,
- 8) του **N.4152/2013** (ΦΕΚ Α' 107) «Επείγοντα μέτρα εφαρμογής των νόμων 4046/2012,4093/2012 και 4127/2013»,
- 9) του **v. 4013/2011** (ΦΕΚ Α/204) «Σύσταση ενιαίας Ανεξάρτητης Αρχής Δημοσίων Συμβάσεων και Κεντρικού Ηλεκτρονικού Μητρώου Δημοσίων Συμβάσεων...» σε συνδυασμό με τις διατάξεις του **N. 4912/2022** (Α' 56) «Ενιαία Αρχή Δημοσίων Συμβάσεων και άλλες διατάξεις του Υπουργείου Δικαιοσύνης»
- 10) του **N. 3419/2005** (Α' 297) «Γενικό Εμπορικό Μητρώο (Γ.Ε.ΜΗ.) και εκσυγχρονισμός της Επιμελητηριακής Νομοθεσίας»
- 11) του **N. 4919/2022** (Α' 71) Σύσταση εταιρειών μέσω των Υπηρεσιών Μιας Στάσης (Υ.Μ.Σ.) και τήρηση του Γενικού Εμπορικού Μητρώου (Γ.Ε.ΜΗ.) Ενσωμάτωση της Οδηγίας (ΕΕ) 2019/1151 του Ευρωπαϊκού Κοινοβουλίου και του Συμβουλίου της 20ής Ιουνίου 2019 για την τροποποίηση της Οδηγίας (ΕΕ) 2017/1132, όσον αφορά τη χρήση ψηφιακών εργαλείων και διαδικασιών στον τομέα του εταιρικού δικαίου (L 186) και λοιπές επείγουσες διατάξεις.
- 12) της Οδηγίας 2014/24/ΕΕ του Ευρωπαϊκού Κοινοβουλίου και του Συμβουλίου της 26ης Φεβρουαρίου 2014 σχετικά με τις δημόσιες προμήθειες και την κατάργηση της οδηγίας 2004/18/ΕΚ, ως ισχύει
- 13) του **N.2859/2000** (ΦΕΚ Α' 248) «Κύρωση Κώδικα Φόρου Προστιθέμενης Αξίας»,
- 14) του **N.2690/1999** (ΦΕΚ Α' 45) "Κύρωση του Κώδικα Διοικητικής Διαδικασίας και άλλες διατάξεις" και ιδίως των άρθρων 1,2, 7, 11 και 13 έως 15
- 15) του **Π.Δ. 39/2017** (ΦΕΚ Α/64) «Κανονισμός εξέτασης Προδικαστικών Προσφυγών ενώπιον της Α.Ε.Π.Π.»,
- 16) του **Π.Δ. 80/2016** (ΦΕΚ Α/145) «Ανάληψη υποχρεώσεων από τους Διατάκτες»,
- 17) του **Π.Δ. 28/2015** (ΦΕΚ Α/34) «Κωδικοποίηση διατάξεων για την πρόσβαση σε δημόσια έγγραφα και στοιχεία»,
- 18) της υπ' αριθμ. της υπ' αριθμ. **Κ.Υ.Α. 52445 ΕΞ 2023** (Β' 2385/12.04.2023) «Υποχρέωση υποβολής ηλεκτρονικών τιμολογίων από τους οικονομικούς φορείς»,

- 19) της υπ' αριθμ. **102080/24-10-2022** (B'5623/02.11.2022) απόφασης του Υπουργού Ανάπτυξης και Επενδύσεων «*Ρύθμιση θεμάτων σχετικά με την εξέταση επανορθωτικών μέτρων από την Επιτροπή της παρ. 9 του άρθρου 73 του ν. 4412/2016*»,
- 20) Την **Αριθμ. 76928/13-07-2021** Απόφαση των Υπουργών Ανάπτυξης και Επενδύσεων και Επικρατείας "Ρύθμιση ειδικότερων θεμάτων λειτουργίας και διαχείρισης του Κεντρικού Ηλεκτρονικού Μητρώου Δημοσίων Συμβάσεων (ΚΗΜΔΗΣ)" (ΦΕΚ Β'3075).
- 21) της υπ' αριθμ. **Κ.Υ.Α. 64233/08.06.2021** (B'2453/ 09.06.2021) των Υπουργών Ανάπτυξης και Επενδύσεων και Ψηφιακής Διακυβέρνησης με θέμα «*Ρυθμίσεις τεχνικών ζητημάτων που αφορούν την ανάθεση των Δημοσίων Συμβάσεων Προμηθειών και Υπηρεσιών με χρήση των επιμέρους εργαλείων και διαδικασιών του Εθνικού Συστήματος Ηλεκτρονικών Δημοσίων Συμβάσεων (ΕΣΗΔΗΣ)*»
- 22) της αριθμ. **Κ.Υ.Α. οικ. 98979 ΕΞ 2021** (B' 3766) «*Ηλεκτρονική Τιμολόγηση στο πλαίσιο των Δημόσιων Συμβάσεων δυνάμει του ν. 4601/2019*» (Α'44)
- 23) της αριθμ. **Κ.Υ.Α. 63446/2021** (B' 2338/02.06.2020) «*Καθορισμός Εθνικού Μορφότυπου ηλεκτρονικού τιμολογίου στο πλαίσιο των Δημοσίων Συμβάσεων*».
- 24) του **N.2121/1993** (Α' 25) «*Πνευματική Ιδιοκτησία, Συγγενικά Δικαιώματα και Πολιτιστικά Θέματα*»
- 25) του **Κανονισμού (ΕΕ) 2016/679** του ΕΚ και του Συμβουλίου, της 27ης Απριλίου 2016, για την προστασία των φυσικών προσώπων έναντι της **επεξεργασίας των δεδομένων προσωπικού χαρακτήρα** και για την ελεύθερη κυκλοφορία των δεδομένων αυτών και την κατάργηση της οδηγίας 95/46/ΕΚ (Γενικός Κανονισμός για την Προστασία Δεδομένων) (Κείμενο που παρουσιάζει ενδιαφέρον για τον ΕΟΧ) OJ L 119,
- 26) του **Κανονισμού (ΕΕ, Ευρατόμ) αριθ. 2018/1046** του Ευρωπαϊκού Κοινοβουλίου και του Συμβουλίου της 18ης Ιουλίου 2018 σχετικά με τους δημοσιονομικούς κανόνες που εφαρμόζονται στον γενικό προϋπολογισμό της Ένωσης, την τροποποίηση των κανονισμών (ΕΕ) αριθ. 1296/2013, (ΕΕ) αριθ. 1301/2013, (ΕΕ) αριθ. 1303/2013, (ΕΕ) αριθ. 1304/2013, (ΕΕ) αριθ. 1309/2013, (ΕΕ) αριθ. 1316/2013, (ΕΕ) αριθ. 223/2014, (ΕΕ) αριθ. 283/2014 και της απόφασης αριθ. 541/2014/ΕΕ και για την κατάργηση του κανονισμού (ΕΕ, Ευρατόμ) αριθ. 966/2012 (L 193/1).
- 27) Τον Κανονισμό (ΕΕ) 2022/576 για την τροποποίηση του Κανονισμού (ΕΕ) αριθ. 833/2014 σχετικά με περιοριστικά μέτρα λόγω ενεργειών της Ρωσίας που αποσταθεροποιούν την κατάσταση στην Ουκρανία.
- 28) του **N.5005/2022** (Α' 236) «*Ενίσχυση δημοσιότητας και διαφάνειας στον έντυπο και ηλεκτρονικό Τύπο - Σύσταση ηλεκτρονικών μητρώων εντύπου και ηλεκτρονικού Τύπου - Διατάξεις αρμοδιότητας της Γενικής Γραμματείας Επικοινωνίας και Ενημέρωσης και λοιπές επείγουσες ρυθμίσεις*»,
- 29) του **N. 4921/2022** (ΦΕΚ Α/75) «*Δουλειές Ξανά: Αναδιοργάνωση Δημόσιας Υπηρεσίας Απασχόλησης και ψηφιοποίηση των υπηρεσιών της, αναβάθμιση δεξιοτήτων εργατικού δυναμικού και διάγνωσης των αναγκών εργασίας και άλλες διατάξεις*»
- 30) του άρθρου **35 N.4144/2013** (ΦΕΚ Α' 88), με τις οποίες ο ΟΑΕΔ κατέστη καθολικός διάδοχος των καταργηθέντων Ν.Π.Δ.Δ. ΟΕΕ & ΟΕΚ
- 31) του **Π.Δ. 11/2022** (ΦΕΚ Α' 25) Οργανισμός του «*Οργανισμού Απασχόλησης Εργατικού Δυναμικού*» (Ο.Α.Ε.Δ.).
- 32) του **Π.Δ 77/2023**(ΦΕΚ Α' 130) Σύσταση Υπουργείου και μετονομασία Υπουργείων -Σύσταση , κατάργηση και μετονομασία Γενικών και Ειδικών Γραμματειών -Μεταφορά αρμοδιοτήτων, υπηρεσιακών μονάδων, θέσεων προσωπικού και εποπτευών φορέων.
- 33) των σε εκτέλεση των ανωτέρω νόμων εκδοθεισών κανονιστικών πράξεων, των λοιπών διατάξεων που αναφέρονται ρητά ή απορρέουν από τα οριζόμενα στα συμβατικά τεύχη της παρούσας, καθώς και του συνόλου των διατάξεων του ασφαλιστικού, εργατικού, κοινωνικού, περιβαλλοντικού και φορολογικού δικαίου που διέπει την ανάθεση και εκτέλεση της παρούσας σύμβασης, έστω και αν δεν αναφέρονται ρητά παραπάνω

- 34)** Το αριθμ. πρωτ. 1080060/11-11-2022 πρωτογενές αίτημα της Υπηρεσίας (ΑΔΑΜ 22REQ011595161)
- 35)** τις με αριθ 3368/84/26-09-2023 & 3580/88/10-10-2023 **αποφάσεις** του Δ.Σ. της Δ.ΥΠ.Α με τις οποίες εγκρίνεται η ανάγκη, η διενέργεια και το σχέδιο του τεύχους του Ανοικτού Ηλεκτρονικού Διαγωνισμού με κριτήριο ανάθεσης την πλέον συμφέρουσα από οικονομική άποψη προσφορά **βάσει τιμής**, για την **ΠΡΟΜΗΘΕΙΑ ΚΑΙ ΕΓΚΑΤΑΣΤΑΣΗ ΣΥΣΤΗΜΑΤΟΣ ΨΥΞΗΣ - ΘΕΡΜΑΝΣΗΣ ΣΤΟ ΚΠΑ2 ΘΕΣ/ΝΙΚΗΣ** συνολικού προϋπολογισμού **55.000,00 ευρώ πλέον ΦΠΑ (24%)** , ήτοι **68.200,00 ευρώ συμπεριλαμβανομένου του ΦΠΑ (24%)**.

### ΠΡΟΚΗΡΥΣΣΟΥΜΕ

1. Ηλεκτρονικό Δημόσιο Ανοιχτό κάτω των ορίων Διαγωνισμό για ανάδειξη αναδόχου που θα αναλάβει την «**ΠΡΟΜΗΘΕΙΑ ΚΑΙ ΕΓΚΑΤΑΣΤΑΣΗ ΣΥΣΤΗΜΑΤΟΣ ΨΥΞΗΣ - ΘΕΡΜΑΝΣΗΣ ΣΤΟ ΚΠΑ2 ΘΕΣ/ΝΙΚΗΣ**» με κριτήριο ανάθεσης την πλέον συμφέρουσα από οικονομική άποψη προσφορά **βάσει της τιμής**, σύμφωνα με τα όσα περιγράφονται αναλυτικά στις ΕΝΟΤΗΤΕΣ και στα ΠΑΡΑΡΤΗΜΑΤΑ της παρούσας Διακήρυξης της Σύμβασης, και τα οποία αποτελούν αναπόσπαστο μέρος αυτής.

Η εκτιμώμενη αξία της σύμβασης ανέρχεται στο ποσό των **55.000,00€** πλέον του ΦΠΑ ή **68.200,00€** συμπ/νου του ΦΠΑ

Η δαπάνη θα βαρύνει αντίστοιχα τις πιστώσεις των προϋπολογισμών της Δ.ΥΠ.Α. στον **ΚΑΕ 9746 57.040,00 € και στον ΚΑΕ 0887 11.160,00 € έτους 2024.**

**2. Για λόγους συμβατότητας, ακεραιότητας και εφαρμογής ενιαίων πολιτικών ασφαλείας οι προσφορές πρέπει με ποινή αποκλεισμού να καλύπτουν το σύνολο των προκηρυσσόμενων ειδών και υπηρεσιών και η κατακύρωση θα γίνει σε έναν ανάδοχο.**

3. Εναλλακτικές προσφορές δεν γίνονται δεκτές.

4. Η **διάρκεια** της σύμβασης ορίζεται σε δύο (2) μήνες και νοείται το χρονικό διάστημα από την ημερομηνία υπογραφής της σύμβασης.

5. Οι υποβαλλόμενες στο διαγωνισμό προσφορές ισχύουν και δεσμεύουν τους προσφέροντες **για 180 ημέρες** προσμετρούμενες από την επομένη της ημερομηνίας ηλεκτρονικής αποσφράγισης. Προσφορά που ορίζει χρόνο ισχύος μικρότερο του παραπάνω αναφερόμενου απορρίπτεται ως μη κανονική (άρθρο 97 παρ. 1 του Ν. 4412/2016).

6. Δικαίωμα συμμετοχής στη διαδικασία σύναψης της παρούσας σύμβασης έχουν φυσικά ή νομικά πρόσωπα ή Ενώσεις/Κοινοπραξίες αυτών ή Συνεταιρισμοί, που πληρούν τους όρους της παρούσας Διακήρυξης.

Οι ενώσεις και οι κοινοπραξίες δεν υποχρεούνται να λάβουν ορισμένη νομική μορφή προκειμένου να υποβάλλουν την προσφορά.

**Απαγορεύεται επί ποινή αποκλεισμού η συμμετοχή στο διαγωνισμό ενός νομικού ή φυσικού προσώπου σε περισσότερες από μία συμμετοχές.**

7. Ο διαγωνισμός θα πραγματοποιηθεί με τη χρήση της πλατφόρμας του Εθνικού Συστήματος Ηλεκτρονικών Δημοσίων Συμβάσεων (ΕΣΗΔΗΣ), μέσω της διαδικτυακής πύλης

[www.promitheus.gov.gr](http://www.promitheus.gov.gr) του συστήματος, **ύστερα από προθεσμία τουλάχιστον δεκαπέντε (15) ημερών**, από την ημερομηνία καταχώρησης της διακήρυξης στο ΚΗΜΔΗΣ

#### 8. ΤΟΠΟΣ –ΧΡΟΝΟΣ ΔΙΕΝΕΡΓΕΙΑΣ ΔΙΑΓΩΝΙΣΜΟΥ

ΔΙΑΔΙΚΤΥΑΚΟΣ ΤΟΠΟΣ ΥΠΟΒΟΛΗΣ ΠΡΟΣΦΟΡΑΣ	ΗΜΕΡΟΜΗΝΙΑ ΑΝΑΡΤΗΣΗΣ ΤΗΣ ΔΙΑΚΗΡΥΞΗΣ ΣΤΗΝ ΠΥΛΗ ΕΣΗΔΗΣ	ΗΜΕΡΟΜΗΝΙΕΣ ΥΠΟΒΟΛΗΣ ΠΡΟΣΦΟΡΩΝ		ΗΜΕΡΟΜΗΝΙΑ ΗΛΕΚΤΡΟΝΙΚΗΣ ΑΠΟΣΦΡΑΓΙΣΗΣ ΠΡΟΣΦΟΡΩΝ
		ΕΝΑΡΞΗ	ΛΗΞΗ	
Διαδικτυακή πύλη <a href="http://www.promitheus.gov.gr">www.promitheus.gov.gr</a> του Ε.Σ.Η.Δ.Η.Σ.	30/11/2023  ΗΜΕΡΑ ΠΕΜΠΤΗ	30/11/2023  ΗΜΕΡΑ ΠΕΜΠΤΗ	18/12/2023  ΗΜΕΡΑ ΔΕΥΤΕΡΑ ΩΡΑ: 15:00μμ	22/12/2023 ΗΜΕΡΑ: ΠΑΡΑΣΚΕΥΗ ΩΡΑ: 10:00 πμ (Τέσσερις (4) εργάσιμες ημέρες μετά την καταληκτική ημερομηνία υποβολής προσφορών)

**Μετά την παρέλευση της καταληκτικής ημερομηνίας και ώρας, δεν υπάρχει η δυνατότητα υποβολής προσφοράς στο Σύστημα.**

Προσφορές που υποβάλλονται ή περιέχονται καθ' οιονδήποτε άλλο τρόπο, εκτός της ηλεκτρονικής πλατφόρμας ΕΣΗΔΗΣ ή μετά την παραπάνω ημερομηνία και ώρα, θεωρούνται εκπρόθεσμες και είτε επιστρέφονται χωρίς να αποσφραγιστούν, εφόσον αποσταλούν αποκλειστικά εγγράφως, είτε δεν γίνονται αποδεκτές μέσω ΕΣΗΔΗΣ, εφόσον αποσταλούν ηλεκτρονικά. Σε περιπτώσεις τεχνικής αδυναμίας λειτουργίας του ΕΣΗΔΗΣ, η αναθέτουσα αρχή ρυθμίζει τα της συνέχειας του διαγωνισμού με αιτιολογημένη απόφασή της.

Οι προσφορές υποβάλλονται από τους οικονομικούς φορείς ηλεκτρονικά, μέσω της διαδικτυακής πύλης [www.promitheus.gov.gr](http://www.promitheus.gov.gr) του Ε.Σ.Η.Δ.Η.Σ., μέχρι την καταληκτική ημερομηνία και ώρα που ορίζεται στην παρούσα διακήρυξη, στην ελληνική γλώσσα, σε ηλεκτρονικό φάκελο σύμφωνα με τα αναφερόμενα στην Κ.Υ.Α. 64233/08.06.2021 (Β'2453/09.06.2021) των Υπουργών Ανάπτυξης και Επενδύσεων και Ψηφιακής Διακυβέρνησης με θέμα «Ρυθμίσεις τεχνικών ζητημάτων που αφορούν την ανάθεση των Δημοσίων Συμβάσεων Προμηθειών και Υπηρεσιών με χρήση των επιμέρους εργαλείων και διαδικασιών του Εθνικού Συστήματος Ηλεκτρονικών Δημοσίων Συμβάσεων (ΕΣΗΔΗΣ)»

Τα πρωτότυπα έγγραφα, όπου απαιτείται, θα κατατίθενται στην Περ/κη Δ/νση Κ. & Δ. Μακεδονίας, Δωδεκανήσου 10<sup>Α</sup> – Θεσ/νίκη ΤΚ: 54626.

Ο χρόνος υποβολής της προσφοράς και οποιαδήποτε ηλεκτρονική επικοινωνία μέσω του συστήματος βεβαιώνεται αυτόματα από το σύστημα με υπηρεσίες χρονοσήμανσης, σύμφωνα με τα οριζόμενα στα άρθρα 36,37,258 και 259 του Ν. 4412/2016 και τις διατάξεις του άρθρου 10 της ως άνω κοινής υπουργικής απόφασης.

**9.** Για τη συμμετοχή στο διαγωνισμό οι ενδιαφερόμενοι οικονομικοί φορείς **απαιτείται να διαθέτουν ψηφιακή υπογραφή**, χορηγούμενη από πιστοποιημένη αρχή παροχής ψηφιακής υπογραφής. Ο κατάλογος των Αρχών που παρέχουν ψηφιακή υπογραφή και έχουν την έδρα τους στην Ελλάδα αναφέρονται στην ιστοσελίδα της Αρχής Τηλεπικοινωνιών και Ταχυδρομείων (<http://www.eet.gr/opencms/EETT/ElectronicCommunications/DigitalSignatures/Supervised.list.html>). Στη συνέχεια να εγγραφούν στο ηλεκτρονικό σύστημα (ΕΣΗΔΗΣ-Διαδικτυακή Πύλη-[www.promitheus.gov.gr](http://www.promitheus.gov.gr)) ακολουθώντας την διαδικασία εγγραφής που ορίζεται στις διατάξεις της Κ.Υ.Α. 64233/08.06.2021 (Β'2453/09.06.2021) των Υπουργών Ανάπτυξης και Επενδύσεων και Ψηφιακής Διακυβέρνησης με θέμα «Ρυθμίσεις τεχνικών



ζητημάτων που αφορούν την ανάθεση των Δημοσίων Συμβάσεων Προμηθειών και Υπηρεσιών με χρήση των επιμέρους εργαλείων και διαδικασιών του Εθνικού Συστήματος Ηλεκτρονικών Δημοσίων Συμβάσεων (ΕΣΗΔΗΣ)», ως αναλυτικά ορίζεται στο κεφάλαιο 2.4.2 της παρούσας Προκήρυξης «Χρόνος & Τρόπος Υποβολής των Προσφορών».

**10.** Η Αναθέτουσα αρχή διατηρεί το δικαίωμα να ματαιώσει ή να αναβάλει τη διαδικασία σύναψης δημόσιας σύμβασης, μετά από γνώμη του αρμοδίου οργάνου της, σύμφωνα με τα οριζόμενα στο άρθρο 106 του Ν. 4412/2016 και χωρίς υποχρέωση για καταβολή οποιασδήποτε αμοιβής ή αποζημίωσης εκ του λόγου αυτού στους υποψηφίους συμμετέχοντες.

**11.** Εάν ο προσφέρων δεν έχει ασκήσει εμπροθέσμως προσφυγή κατά της παρούσας διακήρυξης του διαγωνισμού, ή έχει απορριφθεί η ανωτέρω προσφυγή, θεωρείται ότι αποδέχεται πλήρως και ανεπιφυλάκτως, όλους τους όρους της παρούσας διακήρυξης και δεν δύναται, με την προσφορά του ή με οιονδήποτε άλλο τρόπο, να αποκρούσει ευθέως ή εμμέσως τους όρους της διακήρυξης.

**12.** Κατά τα λοιπά ο διαγωνισμός, θα διενεργηθεί σύμφωνα με τις διατάξεις της παρούσας καθώς και τις Ενότητες και Παραρτήματα που επισυνάπτονται στην παρούσα και αποτελούν αναπόσπαστο μέρος αυτής:

#### **ΜΕΡΟΣ Α'**

1. ΑΝΑΘΕΤΟΥΣΑ ΑΡΧΗ ΚΑΙ ΑΝΤΙΚΕΙΜΕΝΟ ΣΥΜΒΑΣΗΣ
2. ΓΕΝΙΚΟΙ ΚΑΙ ΕΙΔΙΚΟΙ ΟΡΟΙ ΣΥΜΜΕΤΟΧΗΣ
3. ΔΙΕΝΕΡΓΕΙΑ ΔΙΑΔΙΚΑΣΙΑΣ –ΑΞΙΟΛΟΓΗΣΗ ΠΡΟΣΦΟΡΩΝ
4. ΟΡΟΙ ΕΚΤΕΛΕΣΗΣ ΤΗΣ ΣΥΜΒΑΣΗΣ
5. ΕΙΔΙΚΟΙ ΟΡΟΙ ΕΚΤΕΛΕΣΗΣ ΤΗΣ ΣΥΜΒΑΣΗΣ
6. ΛΟΙΠΟΙ ΕΙΔΙΚΟΙ ΟΡΟΙ

#### **ΜΕΡΟΣ Β- ΠΑΡΑΡΤΗΜΑΤΑ**

**ΠΑΡΑΡΤΗΜΑ Ι:** ΤΕΧΝΙΚΕΣ ΠΡΟΔΙΑΓΡΑΦΕΣ

**ΠΑΡΑΡΤΗΜΑ ΙΙ :** ΥΠΟΔΕΙΓΜΑ ΟΙΚΟΝΟΜΙΚΗΣ ΠΡΟΣΦΟΡΑΣ

**ΠΑΡΑΡΤΗΜΑ ΙΙΙ:** ΥΠΟΔΕΙΓΜΑΤΑ ΕΓΓΥΗΤΙΚΩΝ ΕΠΙΣΤΟΛΩΝ

**ΠΑΡΑΡΤΗΜΑ ΙV:** ΕΝΗΜΕΡΩΣΗ ΓΙΑ ΤΗΝ ΠΡΟΣΤΑΣΙΑ ΠΡΟΣΩΠΙΚΩΝ ΔΕΔΟΜΕΝΩΝ

**ΠΑΡΑΡΤΗΜΑ V:** ΟΔΗΓΙΕΣ ΣΥΜΠΛΗΡΩΣΗΣ ΕΥΡΩΠΑΪΚΟΥ ΕΝΙΑΙΟΥ ΕΓΓΡΑΦΟΥ ΣΥΜΒΑΣΗΣ (ΕΕΕΣ)

**ΠΑΡΑΡΤΗΜΑ VI:** ΣΧΕΔΙΟ ΣΥΜΒΑΣΗΣ

**Ο ΠΡΟΪΣΤΑΜΕΝΟΣ ΤΗΣ ΠΕΡΙΦΕΡΕΙΑΚΗΣ ΔΙΕΥΘΥΝΣΗΣ  
Κ. & Δ. ΜΑΚΕΔΟΝΙΑΣ**

**ΚΑΝΕΛΛΙΔΗΣ ΔΗΜΗΤΡΙΟΣ**

## ΣΥΝΟΠΤΙΚΑ ΣΤΟΙΧΕΙΑ ΔΙΑΓΩΝΙΣΜΟΥ

ΑΝΑΘΕΤΟΥΣΑ ΑΡΧΗ	ΔΗΜΟΣΙΑ ΥΠΗΡΕΣΙΑ ΑΠΑΣΧΟΛΗΣΗΣ (Δ.ΥΠ.Α.)
ΕΙΔΟΣ ΔΙΑΓΩΝΙΣΜΟΥ	Ηλεκτρονικός Ανοικτός Διαγωνισμός
ΑΝΤΙΚΕΙΜΕΝΟ	<b>ΠΡΟΜΗΘΕΙΑ ΚΑΙ ΕΓΚΑΤΑΣΤΑΣΗ ΣΥΣΤΗΜΑΤΟΣ ΨΥΞΗΣ - ΘΕΡΜΑΝΣΗΣ ΣΤΟ ΚΠΑ2 ΘΕΣΣ/ΝΙΚΗΣ</b>
ΚΡΙΤΗΡΙΟ ΑΝΑΘΕΣΗΣ	Η πλέον συμφέρουσα από οικονομική άποψη προσφορά βάσει μόνο τιμής
ΚΩΔΙΚΟΣ ΑΡΙΘΜΟΣ ΕΙΔΟΣ/ CPV	39717200-3 & 45331220-4
ΚΩΔΙΚΟΙ NUTS ΤΟΠΟΥ ΕΚΤΕΛΕΣΗΣ	EL 522
ΑΦΜ	090010376
ΚΩΔΙΚΟΣ ΗΛΕΚΤΡΟΝΙΚΗΣ ΤΙΜΟΛΟΓΗΣΗΣ	1033.E00445.0001
ΠΡΟΫΠΟΛΟΓΙΣΜΟΣ	Ο προϋπολογισμός ανέρχεται στο ποσό των <b>55.000,00€ πλέον του ΦΠΑ (24%)</b> , ήτοι <b>68.200,00€ συμπτ/νου του ΦΠΑ (24%)</b> .
ΧΡΗΜΑΤΟΔΟΤΗΣΗ	<b>Φορέας χρηματοδότησης της παρούσας σύμβασης είναι ο προϋπολογισμός εξόδων της Δημόσιας Υπηρεσίας Απασχόλησης έτους 2024</b>
ΔΙΑΡΚΕΙΑ ΣΥΜΒΑΣΗΣ	Η συνολική διάρκεια της σύμβασης ορίζεται σε δύο (2) μήνες και νοείται το χρονικό διάστημα από την ημερομηνία υπογραφής της σύμβασης.
ΤΟΠΟΣ ΚΑΤΑΘΕΣΗΣ ΠΡΟΣΦΟΡΩΝ	<b>Ηλεκτρονική υποβολή:</b> Στη διαδικτυακή πύλη <a href="http://www.promitheus.gov.gr">www.promitheus.gov.gr</a> του Εθνικού Συστήματος Ηλεκτρονικών Δημοσίων Συμβάσεων (Ε.Σ.Η.ΔΗ.Σ). <b>ΕΝΤΥΠΑ ΔΙΚΑΙΟΛΟΓΗΤΙΚΑ ΚΑΤΑ ΠΕΡΙΠΤΩΣΗ :</b> ΔΗΜΟΣΙΑ ΥΠΗΡΕΣΙΑ ΑΠΑΣΧΟΛΗΣΗΣ (τ..ΟΑΕΔ), ΠΕΡ/ΚΗ Δ/ΝΣΗ Κ. & Δ. ΜΑΚΕΔΟΝΙΑΣ – ΔΩΔΕΚΑΝΗΣΟΥ 10 <sup>Α</sup> – ΘΕΣ/ΝΙΚΗ, ΤΚ:54626
ΗΜΕΡΟΜΗΝΙΑ ΕΝΑΡΞΗΣ ΥΠΟΒΟΛΗΣ ΠΡΟΣΦΟΡΩΝ	Ηλεκτρονική υποβολή: 30/11/2023
ΗΜΕΡΟΜΗΝΙΑ ΛΗΞΗΣ ΥΠΟΒΟΛΗΣ ΠΡΟΣΦΟΡΩΝ	Ηλεκτρονική υποβολή : 18/12/2023
ΗΜΕΡΟΜΗΝΙΑ ΗΛΕΚΤΡΟΝΙΚΗΣ ΑΠΟΣΦΡΑΓΙΣΗΣ ΠΡΟΣΦΟΡΩΝ	Η αποσφράγιση των προσφορών των υποψήφιων αναδόχων θα γίνει μέσω ηλεκτρονικού συστήματος του Ε.Σ.Η.ΔΗ.Σ , 22/12/2023 και ώρα 10:00πμ
Α/Α Συστήματος	<b>272159</b>

## **ΠΕΡΙΕΧΟΜΕΝΑ**

### **ΜΕΡΟΣ Α΄**

#### **1. ΑΝΑΘΕΤΟΥΣΑ ΑΡΧΗ ΚΑΙ ΑΝΤΙΚΕΙΜΕΝΟ ΣΥΜΒΑΣΗΣ**

##### **1.1 Στοιχεία Αναθέτουσας Αρχής**

##### **1.2 Στοιχεία Διαδικασίας – Χρηματοδότηση**

##### **1.3 Συνοπτική Περιγραφή φυσικού & οικονομικού αντικειμένου της σύμβασης**

##### **1.4 Θεσμικό Πλαίσιο**

##### **1.5 Προθεσμία Παραλαβής Προσφορών & Διενέργεια Διαγωνισμού**

##### **1.6 Δημοσιότητα**

##### **1.7 Αρχές εφαρμοζόμενες στη διαδικασία σύναψης σύμβασης**

#### **2. ΓΕΝΙΚΟΙ ΚΑΙ ΕΙΔΙΚΟΙ ΟΡΟΙ ΣΥΜΜΕΤΟΧΗΣ**

##### **2.1 Γενικές Πληροφορίες**

###### **2.1.1. Έγγραφα της σύμβασης**

###### **2.1.2. Επικοινωνία - Πρόσβαση στα έγγραφα της Σύμβασης**

###### **2.1.3. Παροχή Διευκρινίσεων**

###### **2.1.4. Γλώσσα**

###### **2.1.5. Εγγυήσεις**

###### **2.1.6 Προστασία προσωπικών Δεδομένων**

##### **2.2. Δικαίωμα Συμμετοχής - Κριτήρια Ποιοτικής Επιλογής**

###### **2.2.1. Δικαιούμενοι συμμετοχής**

###### **2.2.2. Εγγύηση συμμετοχής**

###### **2.2.3. Λόγοι αποκλεισμού**

###### **2.2.4. Καταλληλότητα άσκησης επαγγελματικής δραστηριότητας**

###### **2.2.5. Κανόνες απόδειξης ποιοτικής επιλογής**

###### **2.2.5.1. Προκαταρκτική απόδειξη κατά την υποβολή προσφορών**

###### **2.2.5.2. Αποδεικτικά μέσα**

##### **2.3 Κριτήρια Ανάθεσης**

###### **2.3.1 Κριτήριο Ανάθεσης**

##### **2.4 Κατάρτιση - Περιεχόμενο Προσφορών**

###### **2.4.1 Γενικοί όροι υποβολής προσφορών**

###### **2.4.2 Χρόνος και Τρόπος υποβολής προσφορών**

###### **2.4.3 Περιεχόμενα Φακέλου «Δικαιολογητικά Συμμετοχής - Τεχνική Προσφορά»**

###### **2.4.4. Περιεχόμενα Φακέλου «Οικονομική Προσφορά / Τρόπος σύνταξης και υποβολής Οικονομικών προσφορών**

###### **2.4.5 Χρόνος ισχύος των προσφορών**

###### **2.4.6 Λόγοι απόρριψης προσφορών**



**3. ΔΙΕΝΕΡΓΕΙΑ ΔΙΑΔΙΚΑΣΙΑΣ - ΑΞΙΟΛΟΓΗΣΗ ΠΡΟΣΦΟΡΩΝ**

**3.1 Αποσφράγιση και αξιολόγηση προσφορών**

3.1.1 Ηλεκτρονική αποσφράγιση προσφορών

3.1.2 Αξιολόγηση προσφορών

**3.2 Πρόσκληση υποβολής δικαιολογητικών κατακύρωσης - Δικαιολογητικά κατακύρωσης**

**3.3. Κατακύρωση - σύναψη σύμβασης**

**3.4 Προδικαστικές Προσφυγές - Προσωρινή Δικαστική Προστασία**

**3.5. Ματαίωση Διαδικασίας**

**4. ΟΡΟΙ ΕΚΤΕΛΕΣΗΣ ΤΗΣ ΣΥΜΒΑΣΗΣ**

**4.1 Εγγυήσεις (καλής εκτέλεσης, προκαταβολής, καλής λειτουργίας)**

**4.2 Συμβατικό πλαίσιο – Εφαρμοστέα νομοθεσία**

**4.3 Όροι εκτέλεσης της σύμβασης**

**4.4 Υπεργολαβία**

**4.5 Τροποποίηση σύμβασης κατά τη διάρκειά της**

**4.6 Δικαίωμα μονομερούς λύσης της σύμβασης**

**5. ΕΙΔΙΚΟΙ ΟΡΟΙ ΕΚΤΕΛΕΣΗΣ ΤΗΣ ΣΥΜΒΑΣΗΣ**

**5.1 Τρόπος πληρωμής**

**5.2 Κήρυξη οικονομικού φορέα εκπτώτου – Κυρώσεις**

**5.3 Διοικητικές προσφυγές κατά τη διαδικασία εκτέλεσης**

**5.4. Δικαστική επίλυση διαφορών**

**6. ΛΟΙΠΟΙ ΕΙΔΙΚΟΙ ΟΡΟΙ**

**6.1 Χρόνος Παράδοσης Προμήθειας**

**6.2 Παραλαβή - Χρόνος & Τρόπος Παραλαβής Προμήθειας**

**6.3 Αναπροσαρμογή τιμής**

**6.4 Απόρριψη συμβατικών υλικών – Αντικατάσταση**

**6.5 Λοιποί όροι**

**ΜΕΡΟΣ Β- ΠΑΡΑΡΤΗΜΑΤΑ**

**ΠΑΡΑΡΤΗΜΑ I: ΤΕΧΝΙΚΕΣ ΠΡΟΔΙΑΓΡΑΦΕΣ**

**ΠΑΡΑΡΤΗΜΑ II : ΥΠΟΔΕΙΓΜΑ ΟΙΚΟΝΟΜΙΚΗΣ ΠΡΟΣΦΟΡΑΣ**

**ΠΑΡΑΡΤΗΜΑ III: ΥΠΟΔΕΙΓΜΑΤΑ ΕΓΓΥΗΤΙΚΩΝ ΕΠΙΣΤΟΛΩΝ**

**ΠΑΡΑΡΤΗΜΑ IV – ΕΝΗΜΕΡΩΣΗ ΓΙΑ ΤΗΝ ΠΡΟΣΤΑΣΙΑ ΠΡΟΣΩΠΙΚΩΝ ΔΕΔΟΜΕΝΩΝ**

**ΠΑΡΑΡΤΗΜΑ V: ΟΔΗΓΙΕΣ ΣΥΜΠΛΗΡΩΣΗΣ ΕΥΡΩΠΑΪΚΟΥ ΕΝΙΑΙΟΥ ΕΓΓΡΑΦΟΥ ΣΥΜΒΑΣΗΣ (ΕΕΕΣ)**

**ΠΑΡΑΡΤΗΜΑ VI: ΣΧΕΔΙΟ ΣΥΜΒΑΣΗΣ**

**1. ΑΝΑΘΕΤΟΥΣΑ ΑΡΧΗ ΚΑΙ ΑΝΤΙΚΕΙΜΕΝΟ ΣΥΜΒΑΣΗΣ****1.1 Στοιχεία Αναθέτουσας Αρχής**

Επωνυμία	ΔΗΜΟΣΙΑ ΥΠΗΡΕΣΙΑ ΑΠΑΣΧΟΛΗΣΗΣ – ΠΕΡ/ΚΗ Δ/ΝΣΗ Κ. & Δ. ΜΑΚΕΔΟΝΙΑΣ
Ταχυδρομική διεύθυνση	ΔΩΔΕΚΑΝΗΣΟΥ 10 <sup>Α</sup>
Πόλη	ΘΕΣΣΑΛΟΝΙΚΗ
Ταχυδρομικός Κωδικός	54626
Χώρα	ΕΛΛΑΔΑ
Κωδικός NUTS	EL522
Τηλέφωνο	2313 322525, 2313 322520
Ηλεκτρονικό Ταχυδρομείο	<a href="mailto:promthe@dypa.gov.gr">promthe@dypa.gov.gr</a>
<b>Αρμόδιος για πληροφορίες επί τεχνικών θεμάτων</b>	Καλλινικίδης Δημήτριος 2310545096
Αρμόδιος για πληροφορίες επί της διακήρυξης	Σκάκα Σοφία, Ακρίβου Όλγα
Γενική Διεύθυνση στο διαδίκτυο (URL)	<a href="http://www.dypa.gov.gr">www.dypa.gov.gr</a>

**Είδος Αναθέτουσας Αρχής**

Η Αναθέτουσα Αρχή είναι ΝΠΔΔ και ανήκει στον Δημόσιο Τομέα. Η Αναθέτουσα Αρχή είναι η Δημόσια Υπηρεσία Απασχόλησης που ανήκει στους φορείς Γενικής Κυβέρνησης και συγκεκριμένα στον υποτομέα Οργανισμών Κοινωνικής Ασφάλισης.

**Κύρια δραστηριότητα Α.Α**

Η κύρια δραστηριότητα της Αναθέτουσας Αρχής είναι η παροχή Γενικών Δημοσίων Υπηρεσιών.

**Στοιχεία Επικοινωνίας**

α) Τα έγγραφα της σύμβασης είναι διαθέσιμα για ελεύθερη, πλήρη, άμεση & δωρεάν ηλεκτρονική πρόσβαση μέσω της διαδικτυακής πύλης [www.promitheus.gov.gr](http://www.promitheus.gov.gr) του Ε.Σ.Η.ΔΗ.Σ.

β) Οι προσφορές πρέπει να υποβάλλονται ηλεκτρονικά στην διεύθυνση: [www.promitheus.gov.gr](http://www.promitheus.gov.gr), όπως και κάθε είδους επικοινωνία ή ανταλλαγή πληροφοριών πραγματοποιείται μέσω του ΕΣΗΔΗΣ Προμήθειες και Υπηρεσίες (εφεξής ΕΣΗΔΗΣ), το οποίο είναι προσβάσιμο από τη Διαδικτυακή Πύλη ([www.promitheus.gov.gr](http://www.promitheus.gov.gr)) του ΟΠΣ ΕΣΗΔΗΣ

γ) Περαιτέρω πληροφορίες είναι διαθέσιμες από τη διεύθυνση: από το Τμήμα Προμηθειών της Περ/κης Δ/νσης Κ. & Δ. Μακεδονίας και στο διαδίκτυο (URL): <https://www.dypa.gov.gr> στο διαδίκτυο (URL): <https://www.dypa.gov.gr>

**1.2 Στοιχεία Διαδικασίας-Χρηματοδότηση****Είδος διαδικασίας**

Ο διαγωνισμός θα διεξαχθεί με την ανοικτή διαδικασία του άρθρου 27 του Ν.4412/16.

**Χρηματοδότηση της σύμβασης**

Φορέας χρηματοδότησης της παρούσας Σύμβασης είναι ο προϋπολογισμός της Δημόσιας Υπηρεσίας Απασχόλησης έτους 2024.

Για την παρούσα διαδικασία έχει εκδοθεί η με αρ. πρωτ. 1366266/24-11-2023 (ΑΔΑΜ 23REQ013825806, ΑΔΑ ΨΛΣΚ4691Ω2-ΓΔΥ) βεβαίωση πλήρωσης των προϋποθέσεων των περ. α) και β) του άρθρου 3 του πδ 80/2016 για δαπάνη που βαρύνει αποκλειστικά τα επόμενα έτη.

### **1.3 Συνοπτική Περιγραφή φυσικού και οικονομικού αντικείμενου της σύμβασης**

Αντικείμενο του διαγωνισμού είναι η «**ΠΡΟΜΗΘΕΙΑ ΚΑΙ ΕΓΚΑΤΑΣΤΑΣΗ ΣΥΣΤΗΜΑΤΟΣ ΨΥΞΗΣ - ΘΕΡΜΑΝΣΗΣ ΣΤΟ ΚΠΑ2 ΘΕΣ/ΝΙΚΗΣ**» με κριτήριο ανάθεσης την πλέον συμφέρουσα από οικονομική άποψη προσφορά βάσει τιμής, σύμφωνα με τα όσα περιγράφονται αναλυτικά στις ΕΝΟΤΗΤΕΣ και τα ΠΑΡΑΡΤΗΜΑΤΑ της παρούσας Διακήρυξης και τα οποία αποτελούν αναπόσπαστο μέρος αυτής.

Οι παρεχόμενες υπηρεσίες κατατάσσονται στους ακόλουθους κωδικούς του Κοινού Λεξιλογίου δημοσίων συμβάσεων: CPV: 39717200-3 & 45331220-4.

### **1.4 Θεσμικό πλαίσιο**

Η ανάθεση και εκτέλεση της σύμβασης διέπεται από την κείμενη νομοθεσία και τις κατ' εξουσιοδότηση αυτής εκδοθείσες κανονιστικές πράξεις, όπως ισχύουν και ιδίως οι διατάξεις και αποφάσεις που αναφέρονται ρητά στο προοίμιο της απόφασης της Αναθέτουσας Αρχής για την προκήρυξη του διαγωνισμού ή απορρέουν από τα οριζόμενα στα συμβατικά τεύχη της παρούσας, καθώς και το σύνολο των διατάξεων του ασφαλιστικού, εργατικού, κοινωνικού, περιβαλλοντικού και φορολογικού δικαίου, έστω και αν δεν αναφέρονται ρητά παραπάνω.

### **1.5 Προθεσμία παραλαβής προσφορών και διενέργεια διαγωνισμού**

Η καταληκτική ημερομηνία παραλαβής των προσφορών είναι η 18/12/2023 και ώρα 15:00μμ (ώρα Ανατολικής Ευρώπης)

Η διαδικασία θα διενεργηθεί με χρήση της πλατφόρμας του Εθνικού Συστήματος Ηλεκτρονικών Δημοσίων Συμβάσεων (ΕΣΗΔΗΣ) Προμήθειες και Υπηρεσίες του ΟΠΣ ΕΣΗΔΗΣ (Διαδικτυακή Πύλη [www.promitheus.gov.gr](http://www.promitheus.gov.gr)) την 22/12/2023 και ώρα 10:00 πμ (ώρα Ανατολικής Ευρώπης)

### **1.6 Δημοσιότητα**

#### **A) Δημοσίευση σε εθνικό επίπεδο**

Το πλήρες κείμενο της παρούσας Διακήρυξης καταχωρήθηκε :

1. στο Κεντρικό Ηλεκτρονικό Μητρώο Δημοσίων Συμβάσεων (ΚΗΜΔΗΣ).
2. στη διαδικτυακή πύλη του Εθνικού Συστήματος Ηλεκτρονικού Δημοσίου Συμβάσεων Ε.Σ.Η.ΔΗ.Σ.: <http://www.promitheus.gov.gr>, όπου έλαβε Συστημικό Αριθμό: 272159
3. στην ιστοσελίδα της αναθέτουσας αρχής, στη διεύθυνση (URL): [www.dypa.gov.gr](http://www.dypa.gov.gr) στη διαδρομή: Νέα & Ανακοινώσεις ► Προμήθειες – Διαγωνισμοί ► Ανοιχτοί Διαγωνισμοί

Η προκήρυξη (περίληψη της παρούσας Διακήρυξης), δημοσιεύτηκε:

1. Στον τοπικό τύπο.
2. Στον ιστότοπο <http://et.diavgeia.gov.gr/> (ΠΡΟΓΡΑΜΜΑ ΔΙΑΥΓΕΙΑ), όπως προβλέπεται στην περίπτωση (ιστ) της παρ. 3 του άρθρου 76 του Ν. 4727/2020 .

**B. Έξοδα δημοσιεύσεων**

Η δαπάνη των δημοσιεύσεων στον Ελληνικό Τύπο, θα βαρύνει σε κάθε περίπτωση τον Ανάδοχο (ν.3548/2007) ως ισχύει.

**1.7 Αρχές εφαρμοζόμενες στη διαδικασία σύναψης**

---

Οι οικονομικοί φορείς δεσμεύονται ότι:

α) τηρούν και θα εξακολουθήσουν να τηρούν κατά την εκτέλεση της σύμβασης, εφόσον επιλεγούν, τις υποχρεώσεις τους που απορρέουν από τις διατάξεις της περιβαλλοντικής, κοινωνικοασφαλιστικής και εργατικής νομοθεσίας, που έχουν θεσπιστεί με το δίκαιο της Ένωσης, το εθνικό δίκαιο, συλλογικές συμβάσεις ή διεθνείς διατάξεις περιβαλλοντικού, κοινωνικού και εργατικού δικαίου, οι οποίες απαριθμούνται στο Παράρτημα Χ του Προσαρτήματος Α του ν. 4412/2016. Η τήρηση των εν λόγω υποχρεώσεων ελέγχεται και βεβαιώνεται από τα όργανα που επιβλέπουν την εκτέλεση των δημοσίων συμβάσεων και τις αρμόδιες δημόσιες αρχές και υπηρεσίες που ενεργούν εντός των ορίων της ευθύνης και της αρμοδιότητάς τους.

β) δεν θα ενεργήσουν αθέμιτα, παράνομα ή καταχρηστικά καθ' όλη τη διάρκεια της διαδικασίας ανάθεσης, αλλά και κατά το στάδιο εκτέλεσης της σύμβασης, εφόσον επιλεγούν.

γ) λαμβάνουν τα κατάλληλα μέτρα για να διαφυλάξουν την εμπιστευτικότητα των πληροφοριών που έχουν χαρακτηριστεί ως τέτοιες.

## 2. ΓΕΝΙΚΟΙ ΚΑΙ ΕΙΔΙΚΟΙ ΟΡΟΙ ΣΥΜΜΕΤΟΧΗΣ

### 2.1 Γενικές Πληροφορίες

#### 2.1.1 Έγγραφα της σύμβασης

Τα έγγραφα της παρούσας διαδικασίας σύναψης είναι τα ακόλουθα:

- το Ευρωπαϊκό Ενιαίο Έγγραφο Σύμβασης [ΕΕΕΣ]
- η παρούσα διακήρυξη και τα παραρτήματά της που αποτελούν αναπόσπαστο μέρος αυτής
- οι συμπληρωματικές πληροφορίες που τυχόν παρέχονται στο πλαίσιο της διαδικασίας, ιδίως σχετικά με τις προδιαγραφές και τα σχετικά δικαιολογητικά
- το σχέδιο της σύμβασης με τα Παραρτήματά της

#### 2.1.2 Επικοινωνία - Πρόσβαση στα έγγραφα της Σύμβασης

Όλες οι επικοινωνίες σε σχέση με τα βασικά στοιχεία της διαδικασίας σύναψης της σύμβασης, καθώς και όλες οι ανταλλαγές πληροφοριών, ιδίως η ηλεκτρονική υποβολή, εκτελούνται με τη χρήση της πλατφόρμας του Εθνικού Συστήματος Ηλεκτρονικών Δημοσίων Συμβάσεων (ΕΣΗΔΗΣ), μέσω της Διαδικτυακής πύλης [www.promitheus.gov.gr](http://www.promitheus.gov.gr).

#### 2.1.3 Παροχή Διευκρινίσεων

Τα σχετικά αιτήματα παροχής διευκρινίσεων υποβάλλονται ηλεκτρονικά, μέσω της λειτουργικότητας της «Επικοινωνίας» του συστήματος, **το αργότερο μέχρι έξι (6) ημέρες** πριν την καταληκτική ημερομηνία υποβολής προσφορών και απαντώνται αντίστοιχα στο δικτυακό τόπο του διαγωνισμού μέσω της Διαδικτυακής πύλης [www.promitheus.gov.gr](http://www.promitheus.gov.gr) του Ε.Σ.Η.Δ.Η.Σ. Αιτήματα παροχής συμπληρωματικών πληροφοριών – διευκρινίσεων υποβάλλονται από εγγεγραμμένους στο σύστημα οικονομικούς φορείς, δηλαδή από εκείνους που διαθέτουν σχετικά διαπιστευτήρια που τους έχουν χορηγηθεί (όνομα χρήστη και κωδικό πρόσβασης) και απαραίτητα το ηλεκτρονικό αρχείο με το κείμενο των ερωτημάτων είναι ψηφιακά υπογεγραμμένο. Αιτήματα παροχής διευκρινίσεων που υποβάλλονται είτε με άλλο τρόπο είτε το ηλεκτρονικό αρχείο που τα συνοδεύει δεν είναι ψηφιακά υπογεγραμμένο, δεν εξετάζονται.

Η αναθέτουσα αρχή **παρατείνει** την προθεσμία παραλαβής των προσφορών (**αρ. 121 παρ. 5 του Ν.4412/2016**), ούτως ώστε όλοι οι ενδιαφερόμενοι οικονομικοί φορείς να μπορούν να λάβουν γνώση όλων των αναγκαίων πληροφοριών για την κατάρτιση των προσφορών στις ακόλουθες περιπτώσεις:

α) Όταν, για οποιονδήποτε λόγο, πρόσθετες πληροφορίες, αν και ζητήθηκαν από τον οικονομικό φορέα έγκαιρα δεν έχουν παρασχεθεί το αργότερο **τέσσερις (4) ημέρες** πριν από την προθεσμία που ορίζεται για την παραλαβή των προσφορών .

β) Όταν τα έγγραφα της σύμβασης υφίστανται σημαντικές αλλαγές.

Η διάρκεια της παράτασης θα είναι ανάλογη με τη σπουδαιότητα των πληροφοριών που ζητήθηκαν ή των αλλαγών.

Όταν οι πρόσθετες πληροφορίες δεν έχουν ζητηθεί έγκαιρα ή δεν έχουν σημασία για την προετοιμασία κατάλληλων προσφορών, η παράταση των προθεσμιών εναπόκειται στη διακριτική ευχέρεια της αναθέτουσας αρχής .

Η αναθέτουσα αρχή, με ειδικά αιτιολογημένη απόφασή της, δύναται να παρατείνει την προθεσμία παραλαβής των προσφορών, τηρουμένων σε κάθε περίπτωση των αρχών της ίσης μεταχείρισης και της διαφάνειας.

Τροποποίηση των όρων της διαγωνιστικής διαδικασίας (πχ αλλαγή/μετάθεση της καταληκτικής ημερομηνίας υποβολής προσφορών, καθώς και σημαντικές αλλαγές των εγγράφων της σύμβασης, σύμφωνα με την προηγούμενη παράγραφο) δημοσιεύεται στην ΕΕΕΕ (με το τυποποιημένο έντυπο Διορθωτικό) και στο ΚΗΜΔΗΣ.

#### 2.1.4 Γλώσσα

Επίσημη γλώσσα της διαδικασίας είναι η ελληνική και κάθε έγγραφο της σύμβασης έχει συνταχθεί στην ελληνική γλώσσα.

Τυχόν προδικαστικές προσφυγές υποβάλλονται στην ελληνική γλώσσα.

**Οι προσφορές**, τα στοιχεία που περιλαμβάνονται σε αυτές καθώς και τα αποδεικτικά έγγραφα σχετικά με την ύπαρξη ή μη λόγου αποκλεισμού και την πλήρωση των κριτηρίων επιλογής συντάσσονται στην ελληνική γλώσσα ή συνοδεύονται από επίσημη μετάφρασή τους στην ελληνική γλώσσα.

**Στα αλλοδαπά δημόσια έγγραφα και δικαιολογητικά** εφαρμόζεται η Συνθήκη της Χάγης της 5ης.10.1961, που κυρώθηκε με τον Ν.1497/1984 (Α` 188). **Τα αλλοδαπά ιδιωτικά έγγραφα** συνοδεύονται από μετάφρασή τους στην ελληνική γλώσσα, επικυρωμένη είτε από πρόσωπο αρμόδιο κατά τις κείμενες διατάξεις είτε από πρόσωπο κατά νόμο αρμόδιο της χώρας στην οποία έχει συνταχθεί το έγγραφο. **(άρθρο 92, παρ.4 του ν. 4412/2016).**

**Κάθε μορφής επικοινωνία με την αναθέτουσα αρχή, καθώς και μεταξύ αυτής και του αναδόχου, θα γίνονται υποχρεωτικά στην ελληνική γλώσσα.**

#### 2.1.5 Εγγυήσεις

Οι εγγυήσεις των παρ. 2.2.2 και 4.1 εκδίδονται από πιστωτικά ή χρηματοδοτικά ιδρύματα ή ασφαλιστικές επιχειρήσεις κατά την έννοια των περ. β` και γ` της παρ. 1 του άρθρου 14 του ν. 4364/2016 (Α` 13) που λειτουργούν νόμιμα στα κράτη μέλη της Ευρωπαϊκής Ένωσης ή του Ευρωπαϊκού Οικονομικού Χώρου ή στα κράτη μέρη της ΣΔΣ και έχουν, σύμφωνα με τις σχετικές διατάξεις, το δικαίωμα αυτό.

Μπορούν, επίσης, να εκδίδονται από το Τ.Μ.Ε.Δ.Ε. ή να παρέχονται με γραμμάτιο του Ταμείου Παρακαταθηκών και Δανείων με παρακατάθεση σε αυτό του αντίστοιχου χρηματικού ποσού. Αν συσταθεί παρακαταθήκη με γραμμάτιο παρακατάθεσης χρεογράφων στο Ταμείο Παρακαταθηκών και Δανείων, τα τοκομερίδια ή μερίσματα που λήγουν κατά τη διάρκεια της εγγύησης επιστρέφονται μετά από τη λήξη τους στον υπέρ ου η εγγύηση οικονομικό φορέα.

Οι εγγυητικές επιστολές εκδίδονται κατ' επιλογή των οικονομικών φορέων από έναν ή περισσότερους εκδότες της παραπάνω παραγράφου.

Οι εγγυήσεις αυτές περιλαμβάνουν **κατ' ελάχιστον** τα ακόλουθα στοιχεία:

α) την ημερομηνία έκδοσης, β) τον εκδότη, γ) την αναθέτουσα αρχή προς την οποία απευθύνονται, δ) τον αριθμό της εγγύησης, ε) το ποσό που καλύπτει η εγγύηση, στ) την πλήρη επωνυμία, τον Α.Φ.Μ. και τη διεύθυνση του οικονομικού φορέα υπέρ του οποίου εκδίδεται η εγγύηση (στην περίπτωση ένωσης αναγράφονται όλα τα παραπάνω για κάθε μέλος της ένωσης), ζ) τους όρους ότι: αα) η εγγύηση παρέχεται ανέκκλητα και ανεπιφύλακτα, ο δε εκδότης παραιτείται του δικαιώματος της διαιρέσεως και της διζήσεως (δεν εφαρμόζεται για τις εγγυήσεις που παρέχονται με γραμμάτιο του Ταμείου Παρακαταθηκών και Δανείων) και ββ) ότι σε περίπτωση κατάπτωσης αυτής, το ποσό της κατάπτωσης υπόκειται στο εκάστοτε ισχύον τέλος χαρτοσήμου, η) τα στοιχεία της σχετικής διακήρυξης και την καταληκτική ημερομηνία υποβολής προσφορών, θ) την ημερομηνία λήξης ή τον χρόνο ισχύος της εγγύησης, ι) την ανάληψη υποχρέωσης από τον εκδότη της εγγύησης να καταβάλει το ποσό της εγγύησης ολικά ή μερικά εντός πέντε (5) ημερών μετά από απλή έγγραφη ειδοποίηση εκείνου προς τον οποίο απευθύνεται και ια) στην περίπτωση των εγγυήσεων καλής εκτέλεσης, τον αριθμό και τον τίτλο της σχετικής σύμβασης.

Επισημαίνεται ότι οι εγγυήσεις που παρέχονται με γραμμάτιο του Ταμείου Παρακαταθηκών και Δανείων ή από το ΤΜΕΔΕ δεν συμμορφώνονται με τα υποδείγματα των εγγυητικών επιστολών του Παραρτήματος ΙΙΙ.



Η αναθέτουσα αρχή επικοινωνεί με τους εκδότες των εγγυητικών επιστολών προκειμένου να διαπιστώσει την εγκυρότητά τους.

### **Σχετικά υποδείγματα εγγυητικών στο ΠΑΡΑΡΤΗΜΑ ΙΙΙ της παρούσας.**

#### **2.1.6 Προστασία Προσωπικών Δεδομένων**

Η αναθέτουσα αρχή ενημερώνει το φυσικό πρόσωπο που υπογράφει την προσφορά ως Προσφέρων ή ως Νόμιμος Εκπρόσωπος Προσφέροντος, ότι η ίδια και τρίτοι, κατ'εντολή και για λογαριασμό της, θα επεξεργάζονται προσωπικά δεδομένα που περιέχονται στους φακέλους της προσφοράς και τα αποδεικτικά μέσα τα οποία υποβάλλονται σε αυτήν, στο πλαίσιο του παρόντος Διαγωνισμού, για τον σκοπό της αξιολόγησης των προσφορών και της ενημέρωσης έτερων συμμετεχόντων σε αυτόν, λαμβάνοντας κάθε εύλογο μέτρο για τη διασφάλιση του απορρήτου και της ασφάλειας της επεξεργασίας των δεδομένων και της προστασίας τους από κάθε μορφής αθέμιτη επεξεργασία, σύμφωνα με τις διατάξεις της κείμενης νομοθεσίας περί προστασίας προσωπικών δεδομένων, κατά τα αναλυτικά αναφερόμενα **στην αναλυτική ενημέρωση που επισυνάπτεται στην παρούσα.**

## **2.2 Δικαίωμα Συμμετοχής - Κριτήρια Ποιοτικής Επιλογής**

### **2.2.1 Δικαιούμενοι συμμετοχής**

1. Δικαίωμα συμμετοχής στη διαδικασία σύναψης της παρούσας σύμβασης έχουν φυσικά ή νομικά πρόσωπα και, σε περίπτωση ενώσεων οικονομικών φορέων, τα μέλη αυτών, που είναι εγκατεστημένα σε:

α) κράτος-μέλος της Ένωσης,

β) κράτος-μέλος του Ευρωπαϊκού Οικονομικού Χώρου (Ε.Ο.Χ.),

γ) τρίτες χώρες που έχουν υπογράψει και κυρώσει τη ΣΔΣ, στο βαθμό που η υπό ανάθεση δημόσια σύμβαση καλύπτεται από τα Παραρτήματα 1, 2, 4, 5, 6 και 7 και τις γενικές σημειώσεις του σχετικού με την Ένωση Προσαρτήματος Ι της ως άνω Συμφωνίας, καθώς και

δ) σε τρίτες χώρες που δεν εμπίπτουν στην περίπτωση γ' της παρούσας παραγράφου και έχουν συνάψει διμερείς ή πολυμερείς συμφωνίες με την Ένωση σε θέματα διαδικασιών ανάθεσης δημοσίων συμβάσεων.

Στο βαθμό που καλύπτονται από τα Παραρτήματα 1, 2, 4, 5 6 και 7 και τις γενικές σημειώσεις του σχετικού με την Ένωση Προσαρτήματος Ι της ΣΔΣ, καθώς και τις λοιπές διεθνείς συμφωνίες από τις οποίες δεσμεύεται η Ένωση, οι αναθέτουσες αρχές επιφυλάσσουν για τα έργα, τα αγαθά, τις υπηρεσίες και τους οικονομικούς φορείς των χωρών που έχουν υπογράψει τις εν λόγω συμφωνίες μεταχείριση εξίσου ευνοϊκή με αυτήν που επιφυλάσσουν για τα έργα, τα αγαθά, τις υπηρεσίες και τους οικονομικούς φορείς της Ένωσης.

2. Οικονομικός φορέας συμμετέχει είτε μεμονωμένα είτε ως μέλος ένωσης. Οι ενώσεις οικονομικών φορέων, συμπεριλαμβανομένων και των προσωρινών συμπράξεων, δεν απαιτείται να περιβληθούν συγκεκριμένη νομική μορφή για την υποβολή προσφοράς. Η αναθέτουσα αρχή μπορεί να απαιτήσει από τις ενώσεις οικονομικών φορέων να περιβληθούν συγκεκριμένη νομική μορφή, εφόσον τους ανατεθεί η σύμβαση.

3. Στις περιπτώσεις υποβολής προσφοράς από ένωση οικονομικών φορέων, όλα τα μέλη της ευθύνονται έναντι της αναθέτουσας αρχής αλληλέγγυα και εις ολόκληρον. Σε περίπτωση ανάθεσης της σύμβασης στην ένωση, η αλληλέγγυα και εις ολόκληρον ευθύνη όλων των μελών της ένωσης εξακολουθεί μέχρι πλήρους εκτέλεσης της Σύμβασης.

## 2.2.2 Εγγύηση συμμετοχής

**2.2.2.1.** Για την έγκυρη συμμετοχή στη διαδικασία σύναψης της παρούσας σύμβασης, κατατίθεται από τους συμμετέχοντες οικονομικούς φορείς (προσφέροντες) εγγυητική επιστολή συμμετοχής, ποσού **2% της εκτιμώμενης αξίας της σύμβασης εκτός ΦΠΑ**, ήτοι ποσού **χιλίων εκατό ευρώ (1.100,00 €)**.

Στην περίπτωση ένωσης οικονομικών φορέων, η εγγύηση συμμετοχής περιλαμβάνει και τον όρο ότι η εγγύηση καλύπτει τις υποχρεώσεις όλων των οικονομικών φορέων που συμμετέχουν στην ένωση.

**Η εγγύηση συμμετοχής πρέπει να ισχύει τουλάχιστον για τριάντα (30) ημέρες μετά τη λήξη του χρόνου ισχύος της προσφοράς** (παρ. 2.4.5 της παρούσας), ήτοι μέχρι 23/07/2024 άλλως η προσφορά απορρίπτεται. Η αναθέτουσα αρχή μπορεί, πριν τη λήξη της προσφοράς, να ζητά από τους προσφέροντες να παρατείνουν, πριν τη λήξη τους, τη διάρκεια ισχύος της προσφοράς και της εγγύησης συμμετοχής.

Οι πρωτότυπες εγγυήσεις συμμετοχής, πλην των εγγυήσεων που εκδίδονται ηλεκτρονικά, προσκομίζονται, με ευθύνη του οικονομικού φορέα, σε κλειστό φάκελο, το αργότερο πριν την ημερομηνία και ώρα αποσφράγισης των προσφορών που ορίζεται στα έγγραφα της σύμβασης, **άλλως η προσφορά απορρίπτεται ως απαράδεκτη μετά από γνώμη της Επιτροπής του Διαγωνισμού**.

Η απόφαση απόρριψης της προσφοράς της προηγούμενης παραγράφου εκδίδεται πριν από την έκδοση οποιασδήποτε άλλης απόφασης σχετικά με την αξιολόγηση των προσφορών της οικείας διαδικασίας ανάθεσης σύμβασης

**2.2.2.2.** Η εγγύηση συμμετοχής **επιστρέφεται** στον ανάδοχο με την προσκόμιση της εγγύησης καλής εκτέλεσης.

Για τα προηγούμενα στάδια της κατακύρωσης η εγγύηση συμμετοχής επιστρέφεται στους συμμετέχοντες στις κάτωθι περιπτώσεις:

**α)** λήξης του χρόνου ισχύος της προσφοράς και μη ανανέωσης αυτής και  
**β)** απόρριψης της προσφοράς τους και εφόσον δεν έχει ασκηθεί ενδικοφανής προσφυγή ή ένδικο βοήθημα ή έχει εκπνεύσει άπρακτη η προθεσμία άσκησης ενδικοφανούς προσφυγής ή ένδικων βοηθημάτων ή έχει λάβει χώρα παραίτηση από το δικαίωμα άσκησης αυτών ή αυτά έχουν απορριφθεί αμετακλήτως. **(παρ. 3 του άρθρου 72 Ν.4412/2016)**

**2.2.2.3.** Η εγγύηση συμμετοχής **καταπίπτει**, σύμφωνα με το άρθρο 72 παρ. 2 του Ν. 4412/2016, αν ο προσφέρων :

- αποσύρει την προσφορά του κατά τη διάρκεια ισχύος αυτής,
- παρέχει εν γνώσει του ψευδή στοιχεία ή πληροφορίες που αναφέρονται στα άρθρα 73 έως 78 του ν. 4412/2016
- δεν προσκομίσει εγκαίρως τα προβλεπόμενα από την παρούσα δικαιολογητικά
- δεν προσέλθει εγκαίρως για υπογραφή της σύμβασης.
- υποβάλει μη κατάλληλη προσφορά με την έννοια της περ. 46 της παρ. 1 του άρθρου 2 του ν. 4412/2016
- δεν ανταποκριθεί στη σχετική πρόσκληση της αναθέτουσας αρχής να εξηγήσει την τιμή ή το κόστος της προσφοράς του εντός της τεθείσας προθεσμίας και η προσφορά του απορριφθεί (άρθρο 88 σε συνδυασμό με άρθρο 72 Ν.4412/2016)
- στις περιπτώσεις των παρ. 3, 4 και 5 του άρθρου 103 Ν.4412/2016 περί πρόσκλησης για υποβολή δικαιολογητικών από τον προσωρινό ανάδοχο, αν, κατά τον έλεγχο των παραπάνω δικαιολογητικών, σύμφωνα με τις παραγράφους 3.2 και 3.4 της παρούσας, διαπιστωθεί ότι

τα στοιχεία που δηλώθηκαν στο ΕΕΕΣ είναι εκ προθέσεως απατηλά, ή ότι έχουν υποβληθεί πλαστά αποδεικτικά στοιχεία, ή αν, από τα παραπάνω δικαιολογητικά που προσκομίσθηκαν νομίμως και εμπροθέσμως, δεν αποδεικνύεται η μη συνδρομή των λόγων αποκλεισμού της παραγράφου 2.2.3 ή η πλήρωση μιας ή περισσότερων από τις απαιτήσεις των κριτηρίων ποιοτικής επιλογής.

### 2.2.3 Λόγοι αποκλεισμού

**Αποκλείεται** από τη συμμετοχή στην παρούσα διαδικασία σύναψης σύμβασης (διαγωνισμό) οικονομικός φορέας, εφόσον συντρέχει στο πρόσωπό του (εάν πρόκειται για μεμονωμένο φυσικό ή νομικό πρόσωπο) ή σε ένα από τα μέλη του (εάν πρόκειται για ένωση οικονομικών φορέων) ένας ή περισσότεροι από τους ακόλουθους λόγους:

#### 2.2.3.1. Όταν υπάρχει σε βάρος του αμετάκλητη καταδικαστική απόφαση για ένα από τα ακόλουθα εγκλήματα:

**α) συμμετοχή σε εγκληματική οργάνωση**, όπως αυτή ορίζεται στο άρθρο 2 της απόφασης-πλαίσιο 2008/841/ΔΕΥ του Συμβουλίου της 24ης Οκτωβρίου 2008, για την καταπολέμηση του οργανωμένου εγκλήματος (ΕΕ L 300 της 11.11.2008 σ.42), και τα εγκλήματα του άρθρου 187 του Π.Κ. (εγκληματική οργάνωση)

**β) ενεργητική δωροδοκία**, όπως ορίζεται στο άρθρο 3 της σύμβασης περί της καταπολέμησης της δωροδοκίας στην οποία ενέχονται υπάλληλοι των Ευρωπαϊκών Κοινοτήτων ή των κρατών-μελών της Ένωσης (ΕΕ C 195 της 25.6.1997, σ. 1) και στην παράγραφο 1 του άρθρου 2 της απόφασης-πλαίσιο 2003/568/ΔΕΥ του Συμβουλίου της 22ας Ιουλίου 2003, για την καταπολέμηση της δωροδοκίας στον ιδιωτικό τομέα (ΕΕ L 192 της 31.7.2003, σ. 54), καθώς και όπως ορίζεται στο εθνικό δίκαιο του οικονομικού φορέα, και τα εγκλήματα των άρθρων 159<sup>Α</sup> (δωροδοκία πολιτικών προσώπων), 236 (δωροδοκία υπαλλήλου), 237 παρ. 2-4 (δωροδοκία δικαστικών λειτουργών), 237<sup>Α</sup> παρ. 2 (εμπορία επιρροής – μεσάζοντες), 396 παρ. 2 (δωροδοκία στον ιδιωτικό τομέα) του Ποινικού Κώδικα,

**γ) απάτη** εις βάρος των οικονομικών συμφερόντων της Ένωσης, κατά την έννοια των άρθρων 3 και 4 της Οδηγίας (ΕΕ) 2017/1371 του Ευρωπαϊκού Κοινοβουλίου και του Συμβουλίου της 5ης Ιουλίου 2017 σχετικά με την καταπολέμηση, μέσω του ποινικού δικαίου, της απάτης εις βάρος των οικονομικών συμφερόντων της Ένωσης (L 198/28.07.2017) και τα εγκλήματα των άρθρων 159Α (δωροδοκία πολιτικών προσώπων), 216 (πλαστογραφία), 236 (δωροδοκία υπαλλήλου), 237 παρ. 2-4 (δωροδοκία δικαστικών λειτουργών), 242 (ψευδής βεβαίωση, νόθευση κ.λπ.), 374 (διακεκριμένη κλοπή), 375 (υπεξαίρεση), 386 (απάτη), 386Α (απάτη με υπολογιστή), 386Β (απάτη σχετική με τις επιχορηγήσεις), 390 (απιστία) του Ποινικού Κώδικα και των άρθρων 155 επ. του Εθνικού Τελωνειακού Κώδικα (ν. 2960/2001, Α 265), όταν αυτά στρέφονται κατά των οικονομικών συμφερόντων της Ευρωπαϊκής Ένωσης ή συνδέονται με την προσβολή αυτών των συμφερόντων, καθώς και τα εγκλήματα των άρθρων 23 (διασυνοριακή απάτη σχετικά με τον ΦΠΑ) και 24 (επικουρικές διατάξεις για την ποινική προστασία των οικονομικών συμφερόντων της Ευρωπαϊκής Ένωσης) του ν. 4689/2020 (Α 103),

**δ) τρομοκρατικά εγκλήματα ή εγκλήματα συνδεδεμένα με τρομοκρατικές δραστηριότητες**, όπως ορίζονται, αντιστοίχως στα άρθρα 3-4 και 5-12 της Οδηγίας (ΕΕ) 2017/541 του Ευρωπαϊκού Κοινοβουλίου και του Συμβουλίου της 15ης Μαρτίου 2017 για την καταπολέμηση της τρομοκρατίας και την αντικατάσταση της απόφασης - πλαισίου 2002/475/ΔΕΥ του Συμβουλίου και για την τροποποίηση της απόφασης 2005/671/ΔΕΥ του Συμβουλίου (ΕΕ L 88/31.03.2017) ή ηθική αυτουργία ή συνέργεια ή απόπειρα διάπραξης εγκλήματος, όπως ορίζονται στο άρθρο 14 αυτής, και τα εγκλήματα των άρθρων 187Α και 187Β του Ποινικού Κώδικα, καθώς και τα εγκλήματα των άρθρων 32-35 του ν. 4689/2020 (Α 103),

**ε) νομιμοποίηση εσόδων από παράνομες δραστηριότητες ή χρηματοδότηση της τρομοκρατίας**, όπως αυτές ορίζονται στο άρθρο 1 της Οδηγίας (ΕΕ) 2015/849 του Ευρωπαϊκού Κοινοβουλίου και του Συμβουλίου, της 20ης Μαΐου 2015, σχετικά με την πρόληψη της χρησιμοποίησης του χρηματοπιστωτικού συστήματος για τη νομιμοποίηση εσόδων από παράνομες δραστηριότητες ή για τη χρηματοδότηση της τρομοκρατίας, την τροποποίηση του κανονισμού (ΕΕ) αριθμ. 648/2012 του Ευρωπαϊκού Κοινοβουλίου και του Συμβουλίου, και την κατάργηση της οδηγίας 2005/60/ΕΚ του Ευρωπαϊκού Κοινοβουλίου και του Συμβουλίου και της οδηγίας 2006/70/ΕΚ της Επιτροπής (ΕΕ L 141/05.06.2015) και τα εγκλήματα των άρθρων 2 και 39 του ν. 4557/2018 (Α139),

**στ) παιδική εργασία και άλλες μορφές εμπορίας ανθρώπων**, όπως ορίζονται στο άρθρο 2 της Οδηγίας 2011/36/ΕΕ του Ευρωπαϊκού Κοινοβουλίου και του Συμβουλίου της 5ης Απριλίου 2011, για την πρόληψη και την καταπολέμηση της εμπορίας ανθρώπων και για την προστασία των θυμάτων της, καθώς και για την αντικατάσταση της απόφασης - πλαίσιο 2002/629/ΔΕΥ του Συμβουλίου (ΕΕ L 101 της 15.4.2011, σ. 1) και τα εγκλήματα του άρθρου 323Α του Ποινικού κώδικα (εμπορία ανθρώπων).

**Αποκλείεται, επίσης ο οικονομικός φορέας** όταν το πρόσωπο εις βάρος του οποίου εκδόθηκε **αμετάκλητη** καταδικαστική απόφαση είναι μέλος του διοικητικού, διευθυντικού ή εποπτικού οργάνου του εν λόγω οικονομικού φορέα ή έχει εξουσία εκπροσώπησης, λήψης αποφάσεων ή ελέγχου σε αυτό.

Η υποχρέωση του προηγούμενου εδαφίου :

- α)** στις περιπτώσεις εταιρειών περιορισμένης ευθύνης (**Ε.Π.Ε.**), ιδιωτικών κεφαλαιουχικών εταιρειών (**Ι.Κ.Ε.**) και προσωπικών εταιρειών (**Ο.Ε. και Ε.Ε.**) αφορά τους διαχειριστές,
- β)** στις περιπτώσεις ανωνύμων εταιρειών (**Α.Ε.**) αφορά στον Διευθύνοντα Σύμβουλο, στα μέλη του Διοικητικού Συμβουλίου, καθώς και στα πρόσωπα στα οποία με απόφαση του Διοικητικού Συμβουλίου έχει ανατεθεί το σύνολο της διαχείρισης και εκπροσώπησης της εταιρείας
- γ)** στις περιπτώσεις των συνεταιρισμών, τα μέλη του Διοικητικού Συμβουλίου
- δ)** σε όλες τις υπόλοιπες περιπτώσεις νομικών προσώπων, τους νόμιμους εκπροσώπους τους.

Εάν στις ως άνω περιπτώσεις (α) έως (στ) η κατά τα ανωτέρω περίοδος αποκλεισμού δεν έχει καθοριστεί με αμετάκλητη απόφαση, αυτή ανέρχεται **σε πέντε (5) έτη από την ημερομηνία της καταδίκης** με αμετάκλητη απόφαση (παρ. 10 άρθρου 73 ν.4412/2016).

### 2.2.3.2. Στις ακόλουθες περιπτώσεις:

- α)** όταν ο οικονομικός φορέας έχει αθετήσει τις υποχρεώσεις του όσον αφορά στην **καταβολή φόρων ή εισφορών κοινωνικής ασφάλισης** και αυτό έχει διαπιστωθεί από δικαστική ή διοικητική απόφαση με τελεσίδικη και δεσμευτική ισχύ, σύμφωνα με διατάξεις της χώρας όπου είναι εγκατεστημένος ή την εθνική νομοθεσία ή
- β)** όταν η αναθέτουσα αρχή μπορεί να αποδείξει με τα κατάλληλα μέσα ότι ο οικονομικός φορέας έχει αθετήσει τις υποχρεώσεις του όσον αφορά την καταβολή φόρων ή εισφορών κοινωνικής ασφάλισης.

Αν ο οικονομικός φορέας είναι Έλληνας πολίτης ή έχει την εγκατάστασή του στην Ελλάδα, οι υποχρεώσεις του που αφορούν τις εισφορές κοινωνικής ασφάλισης καλύπτουν τόσο την κύρια όσο και την επικουρική ασφάλιση.

Οι υποχρεώσεις των περ. α) και β) ανωτέρω θεωρείται ότι δεν έχουν αθετηθεί εφόσον δεν έχουν καταστεί ληξιπρόθεσμες ή εφόσον αυτές έχουν υπαχθεί σε δεσμευτικό διακανονισμό που τηρείται.

Δεν αποκλείεται ο οικονομικός φορέας, όταν έχει εκπληρώσει τις υποχρεώσεις του είτε καταβάλλοντας τους φόρους ή τις εισφορές κοινωνικής ασφάλισης που οφείλει, συμπεριλαμβανομένων, κατά περίπτωση, των δεδουλευμένων τόκων ή των προστίμων είτε υπαγόμενος σε δεσμευτικό διακανονισμό για την καταβολή τους στο μέτρο που τηρεί τους όρους του δεσμευτικού διακανονισμού.

Στην περίπτωση αυτή ο οικονομικός φορέας δεν υποχρεούται να απαντήσει καταφατικά στο σχετικό ερώτημα του Ευρωπαϊκού Ενιαίου Εγγράφου Σύμβασης (ΕΕΕΣ) του άρθρου 79 του Ν. 4412/2016 ή άλλου αντίστοιχου εντύπου ή δήλωσης, με το οποίο ερωτάται εάν ο οικονομικός φορέας έχει ανεκπλήρωτες υποχρεώσεις όσον αφορά στην καταβολή φόρων ή εισφορών κοινωνικής ασφάλισης ή, κατά περίπτωση, εάν έχει αθετήσει τις παραπάνω υποχρεώσεις του.

**2.2.3.3.** Αποκλείεται από τη συμμετοχή στη διαδικασία σύναψης της παρούσας σύμβασης οικονομικός φορέας σε οποιαδήποτε από τις ακόλουθες καταστάσεις:

**(α)** εάν έχει αθετήσει τις υποχρεώσεις που προβλέπονται στην παρ. 2 του άρθρου 18 του ν. 4412/2016 περί αρχών που εφαρμόζονται στις διαδικασίες σύναψης δημοσίων συμβάσεων,

**(β)** εάν τελεί υπό πτώχευση ή έχει υπαχθεί σε διαδικασία ειδικής εκκαθάρισης ή τελεί υπό αναγκαστική διαχείριση από εκκαθαριστή ή από το δικαστήριο ή έχει υπαχθεί σε διαδικασία πτωχευτικού συμβιβασμού ή έχει αναστείλει τις επιχειρηματικές του δραστηριότητες ή έχει υπαχθεί σε διαδικασία εξυγίανσης και δεν τηρεί τους όρους αυτής ή εάν βρίσκεται σε οποιαδήποτε ανάλογη κατάσταση προκύπτουσα από παρόμοια διαδικασία, προβλεπόμενη σε εθνικές διατάξεις νόμου.

**(γ)** εάν με την επιφύλαξη της παρ. 3β του άρθρου 44 του ν. 3959/2011 (Α 93) περί ποινικών κυρώσεων και άλλων διοικητικών συνεπειών, **υπάρχουν επαρκώς εύλογες ενδείξεις** που οδηγούν στο συμπέρασμα ότι ο οικονομικός φορέας συνήψε συμφωνίες με άλλους οικονομικούς φορείς **με στόχο τη στρέβλωση του ανταγωνισμού**,

**δ)** εάν μία κατάσταση σύγκρουσης συμφερόντων κατά την έννοια του άρθρου 24 του ν. 4412/2016, περί σύγκρουσης συμφερόντων, δεν μπορεί να θεραπευθεί αποτελεσματικά με άλλα, λιγότερο παρεμβατικά, μέσα,

**(ε)** εάν μία κατάσταση στρέβλωσης του ανταγωνισμού από την πρότερη συμμετοχή του οικονομικού φορέα κατά την προετοιμασία της διαδικασίας σύναψης σύμβασης, κατά τα οριζόμενα στο άρθρο 48 του ν. 4412/2016, περί προηγούμενης εμπλοκής υποψηφίων ή προσφερόντων, δεν μπορεί να θεραπευθεί με άλλα, λιγότερο παρεμβατικά, μέσα,

**(στ)** εάν έχει επιδείξει σοβαρή ή επαναλαμβανόμενη πλημμέλεια κατά την εκτέλεση ουσιώδους απαίτησης στο πλαίσιο προηγούμενης δημόσιας σύμβασης, προηγούμενης σύμβασης με αναθέτοντα φορέα ή προηγούμενης σύμβασης παραχώρησης που είχε ως αποτέλεσμα την πρόωρη καταγγελία της προηγούμενης σύμβασης, αποζημιώσεις ή άλλες παρόμοιες κυρώσεις,

**(ζ) εάν έχει κριθεί ένοχος εκ προθέσεων σοβαρών απατηλών δηλώσεων κατά την παροχή των πληροφοριών** που απαιτούνται για την εξακρίβωση της απουσίας των λόγων αποκλεισμού ή την πλήρωση των κριτηρίων επιλογής, έχει αποκρύψει τις πληροφορίες αυτές ή δεν είναι σε θέση να προσκομίσει τα δικαιολογητικά που απαιτούνται κατ' εφαρμογή του άρθρου 79 του ν. 4412/2016 περι Ευρωπαϊκού Ενιαίου Εγγράφου Σύμβασης,

**(η) εάν επιχειρήσε να επηρεάσει με αθέμιτο τρόπο τη διαδικασία λήψης αποφάσεων** της αναθέτουσας αρχής, να αποκτήσει εμπιστευτικές πληροφορίες που ενδέχεται να του αποφέρουν αθέμιτο πλεονέκτημα στη διαδικασία σύναψης σύμβασης ή να παράσχει με απατηλό τρόπο παραπλανητικές πληροφορίες που ενδέχεται να επηρεάσουν ουσιωδώς τις αποφάσεις που αφορούν τον αποκλεισμό, την επιλογή ή την ανάθεση,

**(θ) εάν η αναθέτουσα μπορεί να αποδείξει με κατάλληλα μέσα ότι έχει διαπράξει σοβαρό επαγγελματικό παράπτωμα**, το οποίο θέτει εν αμφιβόλω την ακεραιότητά του

**Εάν στις ως άνω περιπτώσεις (α) έως (θ) η περίοδος αποκλεισμού δεν έχει καθοριστεί με αμετάκλητη απόφαση, αυτή ανέρχεται σε τρία (3) έτη από την ημερομηνία έκδοσης πράξης που βεβαιώνει το σχετικό γεγονός (περ. 10 άρθρου 73 ν.4412/2016).**

**2.2.3.4. Ο οικονομικός φορέας αποκλείεται σε οποιοδήποτε χρονικό σημείο** κατά τη διάρκεια της διαδικασίας σύναψης της παρούσας σύμβασης, όταν αποδεικνύεται ότι βρίσκεται, λόγω πράξεων ή παραλείψεών του, είτε πριν είτε κατά τη διαδικασία, σε μία από τις ως άνω περιπτώσεις.

**2.2.3.5. Οικονομικός φορέας που εμπίπτει σε μια από τις καταστάσεις που αναφέρονται στις παραγράφους 2.2.3.1 και 2.2.3.3 πλην του (β) αυτής** και μπορεί να προσκομίζει στοιχεία προκειμένου να αποδείξει ότι τα μέτρα που έλαβε επαρκούν για να αποδείξουν την αξιοπιστία του, παρότι συντρέχει ο σχετικός λόγος αποκλεισμού (αυτοκάθαρση). Για τον σκοπό αυτόν, ο οικονομικός φορέας αποδεικνύει ότι έχει καταβάλει ή έχει δεσμευθεί να καταβάλει αποζημίωση για ζημίες που προκλήθηκαν από το ποινικό αδίκημα ή το παράπτωμα, ότι έχει διευκρινίσει τα γεγονότα και τις περιστάσεις με ολοκληρωμένο τρόπο, μέσω ενεργού συνεργασίας με τις ερευνητικές αρχές, και έχει λάβει συγκεκριμένα τεχνικά και οργανωτικά μέτρα, καθώς και μέτρα σε επίπεδο προσωπικού κατάλληλα για την αποφυγή περαιτέρω ποινικών αδικημάτων ή παραπτωμάτων. Τα μέτρα που λαμβάνονται από τους οικονομικούς φορείς αξιολογούνται σε συνάρτηση με τη σοβαρότητα και τις ιδιαίτερες περιστάσεις του ποινικού αδικήματος ή του παραπτώματος. Εάν τα στοιχεία κριθούν επαρκή, ο εν λόγω οικονομικός φορέας δεν αποκλείεται από τη διαδικασία σύναψης σύμβασης. Αν τα μέτρα κριθούν ανεπαρκή, γνωστοποιείται στον οικονομικό φορέα το σκεπτικό της απόφασης αυτής. Οικονομικός φορέας που έχει αποκλειστεί, με τελεσίδικη απόφαση, από τη συμμετοχή σε διαδικασίες σύναψης σύμβασης ή ανάθεσης παραχώρησης δεν μπορεί να κάνει χρήση της ανωτέρω δυνατότητας κατά την περίοδο του αποκλεισμού που ορίζεται στην εν λόγω απόφαση στο κράτος μέλος στο οποίο ισχύει η απόφαση.

**Η εξέταση των, κατά τα ανωτέρω, προσκομισθέντων από τον οικονομικό φορέα στοιχείων, για τη διαπίστωση της επάρκειας η μη των επανορθωτικών μέτρων που έλαβε και επικαλείται, θα πραγματοποιηθεί κατά το στάδιο της εξέτασης των δικαιολογητικών κατακύρωσης.**



**2.2.3.6.** Η απόφαση για τη διαπίστωση της επάρκειας ή μη των επανορθωτικών μέτρων κατά την προηγούμενη παράγραφο εκδίδεται σύμφωνα με τα οριζόμενα στις παρ. 8 και 9 του άρθρου 73 του ν. 4412/2016, καθώς και στην υπ' αριθμ. **102080/24-10-2022 (B'5623/02.11.2022) απόφαση του Υπουργού Ανάπτυξης και Επενδύσεων** με θέμα: «*Ρύθμιση θεμάτων σχετικά με την εξέταση επανορθωτικών μέτρων από την Επιτροπή της παρ. 9 του άρθρου 73 του ν. 4412/2016*».

Η αναθέτουσα αρχή αποστέλλει στην Επιτροπή εξέτασης επανορθωτικών μέτρων της παρ. 9 του άρθρου 73 του ν. 4412/2016 το σχέδιο της απόφασής της περί της διαπίστωσης της επάρκειας ή μη των ληφθέντων από τον οικονομικό φορέα επανορθωτικών μέτρων, συνοδευόμενο από πλήρη φάκελο που περιλαμβάνει όλα τα σχετικά με την υπόθεση στοιχεία. Το σχέδιο της απόφασης της αναθέτουσας αρχής, μαζί με όλα τα σχετικά με την υπόθεση στοιχεία αποστέλλονται, ηλεκτρονικά στη διεύθυνση ηλεκτρονικού ταχυδρομείου [epanorthotika@eaadhsy.gr](mailto:epanorthotika@eaadhsy.gr)

Στην περίπτωση που ο οικονομικός φορέας δεν έχει προσκομίσει, με δική του πρωτοβουλία, τα στοιχεία, με τα οποία αποδεικνύονται τα επικαλούμενα μέτρα αυτοκάθαρσης (εκδοθείσες αποφάσεις διοίκησης, αποδεικτικά εξόφλησης προστίμων, αλληλογραφία με αρμόδιες ελεγκτικές αρχές κ.λπ.), η αναθέτουσα αρχή, πριν από τη σύνταξη και αποστολή του σχεδίου απόφασης στην Επιτροπή, υποχρεούται να ζητήσει από τον οικονομικό φορέα την προσκόμισή τους, εντός προθεσμίας που δεν υπερβαίνει τις δέκα (10) ημέρες. Με την παρέλευση της ανωτέρω προθεσμίας, θεωρείται ότι τα αιτούμενα στοιχεία δεν προσκομίστηκαν. Στην περίπτωση που ο οικονομικός φορέας υποβάλει αίτημα για παράταση της ως άνω προθεσμίας, συνοδευόμενο από έγγραφο, με τα οποία αποδεικνύεται ότι έχει αιτηθεί τη χορήγηση των στοιχείων, η αναθέτουσα αρχή παρατείνει την προθεσμία υποβολής, για όσο χρόνο απαιτηθεί για τη χορήγησή τους από τις αρμόδιες δημόσιες αρχές.

Αν η αναθέτουσα αρχή κρίνει ότι τα στοιχεία που προσκόμισε ο οικονομικός φορέας δεν είναι πλήρη ή απαιτούνται διευκρινίσεις, πριν από την αποστολή του σχεδίου της απόφασής της στην Επιτροπή, καλεί τον οικονομικό φορέα για τη συμπλήρωση των σχετικών στοιχείων ή/και την παροχή διευκρινίσεων, εντός προθεσμίας, που δεν υπερβαίνει τις δέκα (10) ημέρες.

Αν ο οικονομικός φορέας δεν ανταποκριθεί στην πρόσκληση της αναθέτουσας αρχής, το γεγονός αυτό μνημονεύεται στο σχέδιο της απόφασης.

Με την επιφύλαξη της επόμενης παραγράφου, δεν εξετάζονται από την Επιτροπή επανορθωτικά μέτρα που επικαλείται ένας οικονομικός φορέας, προκειμένου να αποδείξει την αξιοπιστία του, εφόσον αυτά έχουν ληφθεί **μετά** την ημερομηνία λήξης υποβολής των προσφορών. Στην περίπτωση αυτή, η αναθέτουσα αρχή δεν τα λαμβάνει υπόψη και δεν τα μνημονεύει στο σχέδιο της απόφασής της που αποστέλλει στην Επιτροπή.

Στην περίπτωση που, κατά την υποβολή του ΕΕΕΣ, από τον οικονομικό φορέα, δεν συνέτρεχε στο πρόσωπο του κάποιος από τους λόγους αποκλεισμού της παρ. 1 και της παρ. 4, εκτός από την περ. β' αυτής, του άρθρου 73 του ν. 4412/2016, αλλά η συνδρομή του προέκυψε, κατά τη διάρκεια της παρούσας διαδικασίας (οψιγενής μεταβολή), τα μέτρα αυτοκάθαρσης που επικαλείται, λαμβάνονται υπόψη από την αναθέτουσα αρχή, κατά τη σύνταξη του σχεδίου απόφασής της και εξετάζονται από την Επιτροπή.

**2.2.3.7.** Οικονομικός φορέας, σε βάρος του οποίου έχει επιβληθεί, η κύρωση του οριζόντιου αποκλεισμού, σύμφωνα με τις κείμενες διατάξεις, και για το χρονικό διάστημα που αυτή ορίζει, αποκλείεται αυτοδίκαια και από την παρούσα διαδικασία σύναψης της σύμβασης.

## **ΚΡΙΤΗΡΙΑ ΕΠΙΛΟΓΗΣ**

### **2.2.4 Καταλληλόλητα άσκησης επαγγελματικής δραστηριότητας**

Οι οικονομικοί φορείς που συμμετέχουν στη διαδικασία σύναψης της παρούσας σύμβασης απαιτείται να ασκούν δραστηριότητα συναφή με το αντικείμενο της σύμβασης.

Οι οικονομικοί φορείς που είναι εγκατεστημένοι σε κράτος μέλος της Ευρωπαϊκής Ένωσης απαιτείται να είναι εγγεγραμμένοι σε ένα από τα επαγγελματικά μητρώα ή εμπορικά μητρώα που τηρούνται στο κράτος εγκατάστασής τους ή να ικανοποιούν οποιαδήποτε άλλη απαίτηση ορίζεται στο Παράρτημα ΧΙ του Προσαρτήματος Α΄ του ν.4412/2016.

Στην περίπτωση οικονομικών φορέων εγκατεστημένων σε κράτος μέλος του Ευρωπαϊκού Οικονομικού Χώρου (Ε.Ο.Χ) ή σε τρίτες χώρες που προσχωρήσει στη ΣΔΣ, ή σε τρίτες χώρες που δεν εμπίπτουν στην προηγούμενη περίπτωση και έχουν συνάψει διμερείς ή πολυμερείς συμφωνίες με την Ένωση σε θέματα διαδικασιών ανάθεσης δημοσίων συμβάσεων, απαιτείται να είναι εγγεγραμμένοι σε αντίστοιχα επαγγελματικά μητρώα.

Οι εγκατεστημένοι στην Ελλάδα οικονομικοί φορείς θα πρέπει να είναι εγγεγραμμένοι στο οικείο επαγγελματικό μητρώο, εφόσον, κατά την κείμενη νομοθεσία, απαιτείται η εγγραφή τους για την υπό ανάθεση υπηρεσία.

Σημειώνεται ότι η καταλληλόλητα άσκησης επαγγελματικής δραστηριότητας θα πρέπει να καλύπτεται από όλα τα μέλη της ένωσης.

Τα ως άνω δικαιολογητικά γίνονται αποδεκτά εφόσον έχουν εκδοθεί έως τριάντα (30) εργάσιμες μέρες πριν από την υποβολή τους, εκτός εάν σύμφωνα με τις ειδικότερες διατάξεις αυτών φέρουν συγκεκριμένο χρόνο ισχύος και είναι σε ισχύ κατά την υποβολή τους. (παρ. 12 άρθρου 80 Ν.4412/2016) .

### **2.2.5 Κανόνες απόδειξης ποιοτικής επιλογής**

Το δικαίωμα συμμετοχής των οικονομικών φορέων και οι όροι και προϋποθέσεις συμμετοχής τους, όπως ορίζονται στις παραγράφους 2.2.1 έως 2.2.4 της παρούσας Διακήρυξης κρίνονται κατά την υποβολή της προσφοράς δια του ΕΕΕΣ κατά τα οριζόμενα στην παράγραφο 2.2.5.1, κατά την υποβολή των δικαιολογητικών της παραγράφου 2.2.5.2 και κατά τη σύναψη της σύμβασης δια της υπεύθυνης δήλωσης, της περ. δ΄ της παρ. 3 του άρθρου 105 του ν. 4412/2016.

Αν επέλθουν μεταβολές στις προϋποθέσεις τις οποίες οι προσφέροντες έχουν δηλώσει ότι πληρούν, σύμφωνα με το άρθρο 79 του ν. 4412/2016 περί Ευρωπαϊκού Ενιαίου Εγγράφου Σύμβασης της σύμβασης, οι προσφέροντες οφείλουν να ενημερώσουν αμελλητί την αναθέτουσα αρχή.

#### **2.2.5.1 Προκαταρκτική απόδειξη κατά την υποβολή προσφορών**

Προς προκαταρκτική απόδειξη ότι οι προσφέροντες οικονομικοί φορείς: α) δεν βρίσκονται σε μία από τις καταστάσεις της παραγράφου 2.2.3 και β) πληρούν τα σχετικά κριτήρια επιλογής της

παραγράφου 2.2.4 της παρούσης, προσκομίζουν κατά την υποβολή της προσφοράς τους ως δικαιολογητικό συμμετοχής, το προβλεπόμενο από το άρθρο 79 παρ. 1 και 3 του ν. 4412/2016 Ευρωπαϊκό Ενιαίο Έγγραφο Σύμβασης (ΕΕΕΣ), σύμφωνα με το επισυναπτόμενο στην παρούσα Παράρτημα II το οποίο ισοδυναμεί με ενημερωμένη υπεύθυνη δήλωση, με τις συνέπειες του ν. 1599/1986. Το ΕΕΕΣ καταρτίζεται βάσει του τυποποιημένου εντύπου του Παραρτήματος 2 του Κανονισμού (ΕΕ) 2016/7 και συμπληρώνεται από τους προσφέροντες οικονομικούς φορείς σύμφωνα με τις οδηγίες του Παραρτήματος V.

Το ΕΕΕΣ φέρει υπογραφή με ημερομηνία εντός του χρονικού διαστήματος κατά το οποίο μπορούν να υποβάλλονται προσφορές. Αν στο διάστημα που μεσολαβεί μεταξύ της ημερομηνίας υπογραφής του ΕΕΕΣ και της καταληκτικής ημερομηνίας υποβολής προσφορών έχουν επέλθει μεταβολές στα δηλωθέντα στοιχεία, εκ μέρους του, στο ΕΕΕΣ, ο οικονομικός φορέας αποσύρει την προσφορά του, χωρίς να απαιτείται απόφαση της αναθέτουσας αρχής. Στη συνέχεια μπορεί να την υποβάλει εκ νέου με επίκαιρο ΕΕΕΣ.

Ο οικονομικός φορέας δύναται να διευκρινίζει τις δηλώσεις και πληροφορίες που παρέχει στο ΕΕΕΣ με συνοδευτική υπεύθυνη δήλωση, την οποία υποβάλλει μαζί με το ΕΕΕΣ.

Κατά την υποβολή του ΕΕΕΣ, καθώς και της συνοδευτικής υπεύθυνης δήλωσης, είναι δυνατή, με μόνη την υπογραφή του κατά περίπτωση εκπροσώπου του οικονομικού φορέα, η προκαταρκτική απόδειξη των λόγων αποκλεισμού που αναφέρονται στην παράγραφο 2.2.3 της παρούσας, για το σύνολο των φυσικών προσώπων που είναι μέλη του διοικητικού, διευθυντικού ή εποπτικού οργάνου του ή έχουν εξουσία εκπροσώπησης, λήψης αποφάσεων ή ελέγχου σε αυτόν.

Ως εκπρόσωπος του οικονομικού φορέα νοείται ο νόμιμος εκπρόσωπος αυτού, όπως προκύπτει από το ισχύον καταστατικό ή το πρακτικό εκπροσώπησής του κατά το χρόνο υποβολής της προσφοράς ή το αρμοδίως εξουσιοδοτημένο φυσικό πρόσωπο να εκπροσωπήσει τον οικονομικό φορέα για διαδικασίες σύναψης συμβάσεων ή για συγκεκριμένη διαδικασία σύναψης σύμβασης.

Στην περίπτωση υποβολής προσφοράς από ένωση οικονομικών φορέων, το Ευρωπαϊκό Ενιαίο Έγγραφο Σύμβασης (ΕΕΕΣ), υποβάλλεται χωριστά από κάθε μέλος της ένωσης. Στο ΕΕΕΣ απαραίτητως πρέπει να προσδιορίζεται η έκταση και το είδος της συμμετοχής του (συμπεριλαμβανομένης της κατανομής αμοιβής μεταξύ τους) κάθε μέλους της ένωσης, καθώς και ο εκπρόσωπος/συντονιστής αυτής.

Ο οικονομικός φορέας φέρει την ειδική υποχρέωση, να δηλώσει, μέσω του ΕΕΕΣ, την κατάσταση του σε σχέση με τους λόγους που προβλέπονται στο άρθρο 73 του ν. 4412/2016 και παραγράφου 2.2.3 της παρούσης και ταυτόχρονα να επικαλεσθεί και τυχόν ληφθέντα μέτρα προς αποκατάσταση της αξιοπιστίας του.

Ιδίως επισημαίνεται ότι, κατά την απάντηση οικονομικού φορέα στο σχετικό πεδίο του ΕΕΕΣ για τυχόν σύναψη συμφωνιών με άλλους οικονομικούς φορείς με στόχο τη στρέβλωση του ανταγωνισμού, η συνδρομή περιστάσεων, όπως η πάροδος της τριετούς περιόδου της ισχύος του λόγου αποκλεισμού (παραγράφου 10 του άρθρου 73) ή η εφαρμογή της διάταξης της παραγράφου 3β του άρθρου 44 του ν. 3959/2011, σύμφωνα με την **περ. γ της παραγράφου 2.2.3.3** της παρούσης, αναλύεται στο σχετικό πεδίο που προβάλλει κατόπιν θετικής απάντησης.

Όσον αφορά στις υποχρεώσεις του όσον αφορά στην καταβολή φόρων ή εισφορών κοινωνικής ασφάλισης (περ. α' και β' της παρ. 2 του άρθρου 73 του ν. 4412/2016) αυτές θεωρείται ότι δεν έχουν αθετηθεί εφόσον δεν έχουν καταστεί ληξιπρόθεσμες ή εφόσον έχουν υπαχθεί σε δεσμευτικό διακανονισμό που τηρείται. Στην περίπτωση αυτή, ο οικονομικός φορέας δεν υποχρεούται να απαντήσει καταφατικά στο σχετικό πεδίο του ΕΕΕΣ με το οποίο ερωτάται εάν ο οικονομικός φορέας έχει ανεκπλήρωτες υποχρεώσεις όσον αφορά στην καταβολή φόρων ή

εισφορών κοινωνικής ασφάλισης ή, κατά περίπτωση, εάν έχει αθετήσει τις παραπάνω υποχρεώσεις του.

Στην περίπτωση που ένας οικονομικός φορέας, δηλώνει ότι εμπίπτει σε μία από τις καταστάσεις της παρ. **2.2.3.1 και 2.2.3.3, εκτός από την περ. β' αυτής**, για τις οποίες συντρέχει ο σχετικός λόγος αποκλεισμού, υποχρεούται, εφόσον επικαλεστεί μέτρα αυτοκάθαρσης για να αποδείξει την αξιοπιστία του, στο σχετικό πεδίο του ΕΕΕΣ, που εμφανίζεται κατόπιν της θετικής απάντησης που έδωσε περί συνδρομής κάποιου από τους ανωτέρω λόγους αποκλεισμού, να δηλώσει:

**α.** εάν τα μέτρα αυτοκάθαρσης, τα οποία έλαβε για τον συγκεκριμένο λόγο αποκλεισμού που έχει δηλώσει στο ΕΕΕΣ, έχουν ήδη κριθεί σε προγενέστερη διαδικασία στην οποία συμμετείχε, βάσει απόφασης που εκδόθηκε από την ίδια ή άλλη αναθέτουσα αρχή, κατόπιν γνωμοδότησης της Επιτροπής εξέτασης επανορθωτικών μέτρων.

**β.** εάν τα μέτρα κρίθηκαν ως επαρκή ή μη επαρκή, επισυνάπτοντας την απόφαση της περ. α με βάση την οποία έχουν κριθεί τα συγκεκριμένα μέτρα αυτοκάθαρσης. Περαιτέρω, δηλώνεται εάν η ως άνω απόφαση έχει καταστεί «δεσμευτική», με την έννοια ότι, είτε δεν έχουν ασκηθεί τα προβλεπόμενα μέσα έννομης προστασίας είτε ασκήθηκαν και έχει εκδοθεί σχετική απόφαση.

**γ.** στην περίπτωση που τα μέτρα έχουν κριθεί ως μη επαρκή, εάν έχει λάβει πρόσθετα μέτρα αυτοκάθαρσης μετά την ημερομηνία που εκδόθηκε η απόφαση της περ. α και σε περίπτωση που ισχύει το ανωτέρω να προβεί σε ανάλυσή τους, αναγράφοντας υποχρεωτικά και την ημερομηνία κατά την οποία αυτά ελήφθησαν.

Ειδικά στην περίπτωση που έχουν συμπεριληφθεί στα έγγραφα της σύμβασης δυνητικοί λόγοι αποκλεισμού, για τους οποίους δεν έχουν προβλεφθεί πεδία δήλωσης πληροφοριών στο Ευρωπαϊκό Ενιαίο Έγγραφο Σύμβασης (ΕΕΕΣ), σχετικά με την λήψη, εκ μέρους των οικονομικών φορέων, επανορθωτικών μέτρων, αυτά θα δηλώνονται (αναφέρονται) στην συμπληρωματική υπεύθυνη δήλωση της παρ. 9, του άρθρου 79 του ν. 4412/2016.

#### **2.2.5.2 Αποδεικτικά μέσα**

**A.** Για την απόδειξη της μη συνδρομής λόγων αποκλεισμού κατ' άρθρο 2.2.3 και της πλήρωσης των κριτηρίων ποιοτικής επιλογής οι οικονομικοί φορείς προσκομίζουν τα δικαιολογητικά του παρόντος. Η προσκόμιση των εν λόγω δικαιολογητικών γίνεται κατά τα οριζόμενα στην παράγραφο 3.2 από τον προσωρινό ανάδοχο. Η αναθέτουσα αρχή μπορεί να ζητεί από προσφέροντες, σε οποιοδήποτε χρονικό σημείο κατά τη διάρκεια της διαδικασίας, να υποβάλλουν όλα ή ορισμένα δικαιολογητικά, όταν αυτό απαιτείται για την ορθή διεξαγωγή της διαδικασίας.

Οι οικονομικοί φορείς δεν υποχρεούνται να υποβάλλουν δικαιολογητικά ή άλλα αποδεικτικά στοιχεία, αν και στο μέτρο που η αναθέτουσα αρχή έχει τη δυνατότητα να λαμβάνει τα πιστοποιητικά ή τις συναφείς πληροφορίες απευθείας μέσω πρόσβασης σε εθνική βάση δεδομένων σε οποιοδήποτε κράτος - μέλος της Ένωσης, η οποία διατίθεται δωρεάν, όπως εθνικό μητρώο συμβάσεων, εικονικό φάκελο επιχείρησης, ηλεκτρονικό σύστημα αποθήκευσης εγγράφων ή σύστημα προεπιλογής. Η δήλωση για την πρόσβαση σε εθνική βάση δεδομένων εμπεριέχεται στο Ευρωπαϊκό Ενιαίο Έγγραφο Σύμβασης (ΕΕΕΣ), στο οποίο περιέχονται επίσης οι πληροφορίες που απαιτούνται για τον συγκεκριμένο σκοπό, όπως η ηλεκτρονική

διεύθυνση της βάσης δεδομένων, τυχόν δεδομένα αναγνώρισης και, κατά περίπτωση, η απαραίτητη δήλωση συναίνεσης.

Οι οικονομικοί φορείς δεν υποχρεούνται να υποβάλουν δικαιολογητικά, όταν η αναθέτουσα αρχή που έχει αναθέσει τη σύμβαση διαθέτει ήδη τα ως άνω δικαιολογητικά και αυτά εξακολουθούν να ισχύουν (άρθρο 79 παρ. 6 ν. 4412/2016).

Τα δικαιολογητικά του παρόντος υποβάλλονται και γίνονται αποδεκτά σύμφωνα με την παράγραφο 2.4.2.5 και 3.2 της παρούσας.

Τα αποδεικτικά έγγραφα συντάσσονται στην ελληνική γλώσσα ή συνοδεύονται από επίσημη μετάφρασή τους στην ελληνική γλώσσα σύμφωνα με την παράγραφο 2.1.4.

**Β. 1.** Για την απόδειξη της μη συνδρομής των λόγων αποκλεισμού της **παραγράφου 2.2.3** οι προσφέροντες οικονομικοί φορείς προσκομίζουν αντίστοιχα τα παρακάτω δικαιολογητικά:

Οι οικονομικοί φορείς μεριμνούν να διαθέτουν πιστοποιητικά, τα οποία να καλύπτουν και τον χρόνο υποβολής της προσφοράς, προκειμένου να τα υποβάλουν, εφόσον αναδειχθούν προσωρινοί ανάδοχοι. Τα εν λόγω πιστοποιητικά υποβάλλονται μαζί με τα υπόλοιπα αποδεικτικά μέσα της παραγράφου 3.2 της παρούσας, από τον προσωρινό ανάδοχο, μέσω του υποσυστήματος, στον φάκελο «δικαιολογητικά προσωρινού αναδόχου»

Αν το αρμόδιο για την έκδοση των ανωτέρω κράτος-μέλος ή χώρα δεν εκδίδει τέτοιου είδους έγγραφα ή πιστοποιητικά ή όπου το έγγραφο ή τα πιστοποιητικά αυτά δεν καλύπτουν όλες τις περιπτώσεις που αναφέρονται στις παραγράφους **2.2.3.1 και 2.2.3.2 περ. α' και β'**, καθώς και στην **περ. β' της παραγράφου 2.2.3.3**, τα έγγραφα ή τα πιστοποιητικά μπορεί να αντικαθίστανται από ένορκη βεβαίωση ή, στα κράτη - μέλη ή στις χώρες όπου δεν προβλέπεται ένορκη βεβαίωση, από υπεύθυνη δήλωση του ενδιαφερομένου ενώπιον αρμόδιας δικαστικής ή διοικητικής αρχής, συμβολαιογράφου ή αρμόδιου επαγγελματικού ή εμπορικού οργανισμού του κράτους - μέλους ή της χώρας καταγωγής ή της χώρας όπου είναι εγκατεστημένος ο οικονομικός φορέας. Οι αρμόδιες δημόσιες αρχές παρέχουν, όπου κρίνεται αναγκαίο, επίσημη δήλωση στην οποία αναφέρεται ότι δεν εκδίδονται τα έγγραφα ή τα πιστοποιητικά της παρούσας παραγράφου ή ότι τα έγγραφα αυτά δεν καλύπτουν όλες τις περιπτώσεις που αναφέρονται στις παραγράφους 2.2.3.1 και 2.2.3.2 περ. α' και β', καθώς και στην περ. β' της παραγράφου 2.2.3.4. Οι επίσημες δηλώσεις καθίστανται διαθέσιμες μέσω του επιγραμμικού αποθετηρίου πιστοποιητικών (e-Certis) του άρθρου 81 του ν. 4412/2016.

Ειδικότερα οι οικονομικοί φορείς προσκομίζουν:

**α) για την παράγραφο 2.2.3.1: απόσπασμα του σχετικού μητρώου**, όπως του ποινικού μητρώου ή, ελλείψει αυτού, ισοδύναμο έγγραφο που εκδίδεται από αρμόδια δικαστική ή διοικητική αρχή του κράτους-μέλους ή της χώρας καταγωγής ή της χώρας όπου είναι εγκατεστημένος ο οικονομικός φορέας, από το οποίο προκύπτει ότι πληρούνται αυτές οι προϋποθέσεις, που να έχει εκδοθεί έως τρεις (3) μήνες πριν από την υποβολή του (παρ. 12 άρθρου 80 Ν.4412/16, όπως αυτή προστέθηκε με το άρθρο 43 παρ.7 περ. α, υποπ.αδ' του Ν.4605/19).

Η υποχρέωση προσκόμισης του ως άνω αποσπάσματος αφορά και στα μέλη του διοικητικού, διευθυντικού ή εποπτικού οργάνου του εν λόγω οικονομικού φορέα ή στα πρόσωπα που έχουν εξουσία εκπροσώπησης, λήψης αποφάσεων ή ελέγχου σε αυτό κατά τα ειδικότερα αναφερόμενα στην ως άνω παράγραφο 2.2.3.1

**β) για την παράγραφο 2.2.3.2 πιστοποιητικό** που εκδίδεται από την αρμόδια αρχή του οικείου κράτους - μέλους ή χώρας, που να είναι εν ισχύ κατά το χρόνο υποβολής του, άλλως, στην

περίπτωση που δεν αναφέρεται σε αυτό χρόνος ισχύος, που να έχει εκδοθεί έως τρεις **(3) μήνες πριν από την υποβολή του** -

Ιδίως οι οικονομικοί φορείς που είναι εγκατεστημένοι στην Ελλάδα προσκομίζουν:

i) Για την απόδειξη της εκπλήρωσης των φορολογικών υποχρεώσεων της παρ. 2.2.3.2 περίπτωση α' αποδεικτικό ενημερότητας εκδιδόμενο από την Α.Α.Δ.Ε.

ii) Για την απόδειξη της εκπλήρωσης των υποχρεώσεων προς τους οργανισμούς κοινωνικής ασφάλισης της παραγράφου 2.2.3.2 περίπτωση α' πιστοποιητικό εκδιδόμενο από τον e-ΕΦΚΑ.

Επίσης υποβάλλεται υπεύθυνη δήλωση του οικονομικού φορέα αναφορικά με τους οργανισμούς κοινωνικής ασφάλισης (στην περίπτωση που ο οικονομικός φορέας έχει την εγκατάστασή του στην Ελλάδα αφορά Οργανισμούς κύριας και επικουρικής ασφάλισης) στους οποίους οφείλει να καταβάλει εισφορές.

iii) Για την παράγραφο 2.2.3.2 περίπτωση α', πλέον των ως άνω πιστοποιητικών, υπεύθυνη δήλωση ότι δεν έχει εκδοθεί δικαστική ή διοικητική απόφαση με τελεσίδικη και δεσμευτική ισχύ για την αθέτηση των υποχρεώσεών τους όσον αφορά στην καταβολή φόρων ή εισφορών κοινωνικής ασφάλισης.

**γ)** για την παράγραφο **2.2.3.3 περίπτωση β'** πιστοποιητικό που εκδίδεται από την αρμόδια αρχή του οικείου κράτους - μέλους ή χώρας, που να έχει εκδοθεί έως **τρεις (3) μήνες** πριν από την υποβολή του.

Ιδίως οι οικονομικοί φορείς που είναι εγκατεστημένοι στην Ελλάδα προσκομίζουν:

i) **Ενιαίο Πιστοποιητικό Δικαστικής Φερεγγυότητας** από το αρμόδιο Πρωτοδικείο, από το οποίο προκύπτει ότι δεν τελούν υπό πτώχευση, πτωχευτικό συμβιβασμό ή υπό αναγκαστική διαχείριση ή δικαστική εκκαθάριση ή ότι δεν έχουν υπαχθεί σε διαδικασία εξυγίανσης. Ειδικά για τη διαδικασία εξυγίανσης προσκομίζεται επιπλέον υπεύθυνη δήλωση του νόμιμου εκπροσώπου του οικονομικού φορέα ότι τηρούνται οι όροι της συμφωνίας εξυγίανσης. Για τις ΙΚΕ προσκομίζεται επιπλέον και πιστοποιητικό του Γ.Ε.Μ.Η. περί μη έκδοσης απόφασης λύσης ή κατάθεσης αίτησης λύσης του νομικού προσώπου, ενώ για τις ΕΠΕ προσκομίζεται επιπλέον πιστοποιητικό μεταβολών.

ii) **Πιστοποιητικό του Γ.Ε.Μ.Η.** από το οποίο προκύπτει ότι το νομικό πρόσωπο δεν έχει λυθεί και τεθεί υπό εκκαθάριση με απόφαση των εταίρων.

iii) Εκτύπωση της **καρτέλας “Στοιχεία Μητρώου/ Επιχείρησης”** από την ηλεκτρονική πλατφόρμα της Ανεξάρτητης Αρχής Δημοσίων Εσόδων, όπως αυτά εμφανίζονται στο taxisnet, από την οποία να προκύπτει η μη αναστολή της επιχειρηματικής δραστηριότητάς τους.

Προκειμένου για τα σωματεία και τους συνεταιρισμούς, το Ενιαίο Πιστοποιητικό Δικαστικής Φερεγγυότητας εκδίδεται για τα σωματεία από το αρμόδιο Πρωτοδικείο, και για τους συνεταιρισμούς για το χρονικό διάστημα έως τις 31.12.2019 από το Ειρηνοδικείο και μετά την παραπάνω ημερομηνία από το Γ.Ε.Μ.Η.

**δ)** Για τις λοιπές περιπτώσεις της παραγράφου **2.2.3.3, υπεύθυνη δήλωση** του προσφέροντος οικονομικού φορέα ότι δεν συντρέχουν στο πρόσωπό του οι οριζόμενοι στην παράγραφο λόγοι αποκλεισμού

**ε)** για την παράγραφο **2.2.3.7. υπεύθυνη δήλωση** του προσφέροντος οικονομικού φορέα περί μη επιβολής σε βάρος του της κύρωσης του οριζόντιου αποκλεισμού, σύμφωνα τις διατάξεις της κείμενης νομοθεσίας



**B. 2.** Για την απόδειξη της απαίτησης του άρθρου **2.2.4. (απόδειξη καταλληλότητας για την άσκηση επαγγελματικής δραστηριότητας)** προσκομίζουν:

**πιστοποιητικό/βεβαίωση** του οικείου επαγγελματικού (ή εμπορικού) μητρώου του κράτους εγκατάστασης. Οι οικονομικοί φορείς που είναι εγκατεστημένοι σε κράτος μέλος της Ευρωπαϊκής Ένωσης προσκομίζουν πιστοποιητικό/βεβαίωση του αντίστοιχου επαγγελματικού μητρώου του Παραρτήματος XI του Προσαρτήματος Α' του ν. 4412/2016, με το οποίο πιστοποιείται αφενός η εγγραφή τους σε αυτό και αφετέρου το ειδικό επάγγελμά τους. Στην περίπτωση που χώρα δεν τηρεί τέτοιο μητρώο, το έγγραφο ή το πιστοποιητικό μπορεί να αντικαθίσταται από ένορκη βεβαίωση ή, στα κράτη - μέλη ή στις χώρες όπου δεν προβλέπεται ένορκη βεβαίωση, από υπεύθυνη δήλωση του ενδιαφερομένου ενώπιον αρμόδιας δικαστικής ή διοικητικής αρχής, συμβολαιογράφου ή αρμόδιου επαγγελματικού οργανισμού της χώρας καταγωγής ή της χώρας όπου είναι εγκατεστημένος ο οικονομικός φορέας ότι δεν τηρείται τέτοιο μητρώο και ότι ασκεί τη δραστηριότητα που απαιτείται για την εκτέλεση του αντικειμένου της υπό ανάθεση σύμβασης.

**Οι εγκατεστημένοι στην Ελλάδα οικονομικοί φορείς προσκομίζουν βεβαίωση εγγραφής στο Βιοτεχνικό ή Εμπορικό ή Βιομηχανικό Επιμελητήριο ή πιστοποιητικό που εκδίδεται από την οικεία υπηρεσία Γ.Ε.ΜΗ. των ως άνω επιμελητηρίων**

Τα ως άνω δικαιολογητικά γίνονται αποδεκτά εφόσον έχουν εκδοθεί έως τριάντα (30) εργάσιμες μέρες πριν από την υποβολή τους, εκτός να σύμφωνα με τις ειδικότερες διατάξεις αυτών φέρουν συγκεκριμένο χρόνο ισχύος (παρ. 12 άρθρου 80 Ν.4412/2016)

**B.3.** Για την απόδειξη της **νόμιμης εκπροσώπησης**, στις περιπτώσεις που ο οικονομικός φορέας είναι νομικό πρόσωπο και εγγράφεται υποχρεωτικά ή προαιρετικά κατά την κείμενη νομοθεσία, και δηλώνει την εκπροσώπηση και τις μεταβολές της σε αρμόδια Αρχή (π.χ. Γ.Ε.ΜΗ.), **προσκομίζει σχετικό πιστοποιητικό ισχύουσας εκπροσώπησης, το οποίο πρέπει να έχει εκδοθεί έως τριάντα (30) εργάσιμες ημέρες πριν από την υποβολή του, εκτός εάν αυτό φέρει συγκεκριμένο χρόνο ισχύος.**

Ειδικότερα για τους ημεδαπούς οικονομικούς φορείς προσκομίζονται:

- i) **για την απόδειξη της νόμιμης εκπροσώπησης**, στις περιπτώσεις που ο οικονομικός φορέας είναι νομικό πρόσωπο και υποχρεούται κατά, κατά την κείμενη νομοθεσία, να δηλώνει την εκπροσώπηση και τις μεταβολές της στο Γ.Ε.ΜΗ., προσκομίζει σχετικό πιστοποιητικό ισχύουσας εκπροσώπησης, το οποίο πρέπει να έχει εκδοθεί έως τριάντα (30) εργάσιμες ημέρες πριν από την υποβολή του
- ii) **για την απόδειξη της νόμιμης σύστασης και των μεταβολών** του νομικού προσώπου, γενικό πιστοποιητικό μεταβολών του Γ.Ε.ΜΗ., εφόσον έχει εκδοθεί έως τρεις (3) μήνες πριν την υποβολή του.

Στις λοιπές περιπτώσεις τα **κατά περίπτωση νομιμοποιητικά έγγραφα σύστασης και νόμιμης εκπροσώπησης** (όπως καταστατικά, πιστοποιητικά μεταβολών, αντίστοιχα ΦΕΚ, αποφάσεις συγκρότησης οργάνων διοίκησης σε σώμα, κλπ., ανάλογα με τη νομική μορφή του οικονομικού φορέα), **συνοδεύονται από υπεύθυνη δήλωση** του νόμιμου εκπροσώπου ότι εξακολουθούν να ισχύουν κατά την υποβολή τους.

Σε περίπτωση που για τη διενέργεια της παρούσας διαδικασίας ανάθεσης έχουν χορηγηθεί εξουσίες σε πρόσωπο πλέον αυτών που αναφέρονται στα παραπάνω έγγραφα, προσκομίζεται επιπλέον απόφαση-πρακτικό καταστατικού οργάνου διοίκησης του νομικού προσώπου με την οποία χορηγήθηκαν οι σχετικές εξουσίες.

Όσον αφορά τα φυσικά πρόσωπα, εφόσον έχουν χορηγηθεί εξουσίες σε τρίτα πρόσωπα, προσκομίζεται εξουσιοδότηση του οικονομικού φορέα.

Οι αλλοδαποί οικονομικοί φορείς προσκομίζουν τα προβλεπόμενα, κατά τη νομοθεσία της χώρας εγκατάστασης, αποδεικτικά έγγραφα, και εφόσον δεν προβλέπονται, υπεύθυνη δήλωση του νόμιμου εκπροσώπου, από την οποία αποδεικνύονται τα ανωτέρω ως προς τη νόμιμη σύσταση, μεταβολές και εκπροσώπηση του οικονομικού φορέα.

**Οι ως άνω υπεύθυνες δηλώσεις γίνονται αποδεκτές, εφόσον έχουν συνταχθεί μετά την κοινοποίηση της πρόσκλησης για την υποβολή των δικαιολογητικών.**

Από τα ανωτέρω έγγραφα πρέπει να προκύπτουν η **νόμιμη σύσταση** του οικονομικού φορέα, όλες οι σχετικές **τροποποιήσεις** των καταστατικών, το/τα πρόσωπο/α που **δεσμεύει/ουν νόμιμα** την εταιρία κατά την ημερομηνία διενέργειας του διαγωνισμού (νόμιμος εκπρόσωπος, δικαίωμα υπογραφής κλπ.), τυχόν τρίτοι, στους οποίους έχει χορηγηθεί **εξουσία εκπροσώπησης**, καθώς και η **θητεία** του/των ή/και των μελών του οργάνου διοίκησης/νόμιμου εκπροσώπου.

**B.4.** Οι οικονομικοί φορείς που είναι εγγεγραμμένοι σε επίσημους καταλόγους που προβλέπονται από τις εκάστοτε ισχύουσες εθνικές διατάξεις ή διαθέτουν πιστοποίηση από οργανισμούς πιστοποίησης που συμμορφώνονται με τα ευρωπαϊκά πρότυπα πιστοποίησης, κατά την έννοια του Παραρτήματος VII του Προσαρτήματος Α΄ του ν. 4412/2016, μπορούν να προσκομίζουν στις αναθέτουσες αρχές πιστοποιητικό εγγραφής εκδιδόμενο από την αρμόδια αρχή ή το πιστοποιητικό που εκδίδεται από τον αρμόδιο οργανισμό πιστοποίησης.

Στα πιστοποιητικά αυτά αναφέρονται τα δικαιολογητικά βάσει των οποίων έγινε η εγγραφή των εν λόγω οικονομικών φορέων στον επίσημο κατάλογο ή η πιστοποίηση και η κατάταξη στον εν λόγω κατάλογο.

Η πιστοποιούμενη εγγραφή στους επίσημους καταλόγους από τους αρμόδιους οργανισμούς ή το πιστοποιητικό, που εκδίδεται από τον οργανισμό πιστοποίησης, συνιστά τεκμήριο καταλληλότητας όσον αφορά τις απαιτήσεις ποιοτικής επιλογής, τις οποίες καλύπτει ο επίσημος κατάλογος ή το πιστοποιητικό.

Οι οικονομικοί φορείς που είναι εγγεγραμμένοι σε επίσημους καταλόγους απαλλάσσονται από την υποχρέωση υποβολής των δικαιολογητικών που αναφέρονται στο πιστοποιητικό εγγραφής τους.

Ειδικώς όσον αφορά την καταβολή των εισφορών κοινωνικής ασφάλισης και των φόρων και τελών, προσκομίζονται επιπροσθέτως της βεβαίωσης εγγραφής στον επίσημο κατάλογο και πιστοποιητικά, κατά τα οριζόμενα ανωτέρω στην περίπτωση B.1, υποπερ. i, ii και iii της περ. β.

**B.5.** Οι ενώσεις οικονομικών φορέων που υποβάλλουν κοινή προσφορά, υποβάλλουν τα παραπάνω, κατά περίπτωση δικαιολογητικά, για κάθε οικονομικό φορέα που συμμετέχει στην ένωση, σύμφωνα με τα ειδικότερα προβλεπόμενα στο άρθρο 19 παρ. 2 του ν. 4412/2016.

**B.6.** Επισημαίνεται ότι γίνονται αποδεκτές:

-**οι ένορκες βεβαιώσεις** που αναφέρονται στην παρούσα Διακήρυξη, εφόσον έχουν συνταχθεί έως τρεις (3) μήνες πριν από την υποβολή τους

-**οι υπεύθυνες δηλώσεις**, εφόσον έχουν συνταχθεί μετά την κοινοποίηση της πρόσκλησης για την υποβολή των δικαιολογητικών (παρ. 12 άρθρου 80 Ν.4412/2016). Σημειώνεται ότι δεν απαιτείται θεώρηση του γνησίου της υπογραφής τους.

## 2.3 Κριτήρια Ανάθεσης

### 2.3.1 Κριτήριο ανάθεσης

Κριτήριο ανάθεσης της Σύμβασης είναι η πλέον συμφέρουσα από οικονομική άποψη προσφορά βάσει μόνο τιμής

## 2.4 Κατάρτιση - Περιεχόμενο Προσφορών

### 2.4.1. Γενικοί όροι υποβολής προσφορών

Οι προσφορές υποβάλλονται με βάση τις απαιτήσεις που ορίζονται στο **Παράρτημα Ι** της σχετικής Διακήρυξης για το σύνολο της προκηρυχθείσας ποσότητας της προμήθειας.

Δεν επιτρέπονται εναλλακτικές προσφορές

Η ένωση οικονομικών φορέων υποβάλλει κοινή προσφορά, η οποία υπογράφεται υποχρεωτικά ψηφιακά είτε από όλους τους οικονομικούς φορείς που αποτελούν την ένωση, είτε από εκπρόσωπό τους νομίμως εξουσιοδοτημένο. Στην προσφορά απαραίτητως πρέπει να δηλώνεται η έκταση και το είδος της συμμετοχής του κάθε μέλους της ένωσης (συμπεριλαμβανομένης της κατανομής αμοιβής μεταξύ τους) κάθε μέλους της ένωσης, καθώς και ο εκπρόσωπος/συντονιστής αυτής. Η εν λόγω δήλωση περιλαμβάνεται είτε στο ΕΕΕΣ (Μέρος ΙΙ. Ενότητα Α) είτε στη συνοδευτική αυτού υπεύθυνη δήλωση που δύναται να υποβάλλουν τα μέλη της ένωσης. Για την υπογραφή της προδικαστικής προσφυγής από τον εκπρόσωπο / συντονιστή της ένωσης απαιτείται **ρητή εξουσιοδότηση**. Η εν λόγω εξουσιοδότηση μπορεί να περιλαμβάνεται είτε στο ΕΕΕΣ (Μέρος ΙΙ. Ενότητα Α), είτε στη συνοδευτική αυτού υπεύθυνη δήλωση, είτε στα έγγραφα συμφωνίας των οικονομικών φορέων για συμμετοχή στο διαγωνισμό ως ένωση, είτε στα πρακτικά των αρμοδίων οργάνων διοίκησης των μελών της ένωσης.

Οι οικονομικοί φορείς μπορούν να αποσύρουν την προσφορά τους, πριν την καταληκτική ημερομηνία υποβολής προσφοράς, χωρίς να απαιτείται έγκριση εκ μέρους του αποφαινομένου οργάνου της αναθέτουσας αρχής, υποβάλλοντας έγγραφη ειδοποίηση προς την αναθέτουσα αρχή μέσω της λειτουργικότητας «Επικοινωνία» του ΕΣΗΔΗΣ.

### 2.4.2 Χρόνος και Τρόπος υποβολής προσφορών

**2.4.2.1.** Οι προσφορές υποβάλλονται από τους ενδιαφερόμενους ηλεκτρονικά, μέσω του ΕΣΗΔΗΣ, μέχρι την καταληκτική ημερομηνία και ώρα που ορίζει η παρούσα διακήρυξη, στην Ελληνική Γλώσσα, σε ηλεκτρονικό φάκελο, σύμφωνα με τα αναφερόμενα στον ν.4412/2016, ιδίως στα άρθρα 36 και 37 και στην κατ' εξουσιοδότηση και στην κατ' εξουσιοδότηση της παρ. 5 του άρθρου 36 του ν.4412/2016 εκδοθείσα υπ' αριθμ. 64233/08.06.2021 (Β' 2453/ 09.06.2021) Κοινή Απόφαση των Υπουργών Ανάπτυξης και Επενδύσεων και Ψηφιακής Διακυβέρνησης με θέμα «Ρυθμίσεις τεχνικών ζητημάτων που αφορούν την ανάθεση των Δημοσίων Συμβάσεων Προμηθειών και Υπηρεσιών με χρήση των επιμέρους εργαλείων και διαδικασιών του Εθνικού Συστήματος Ηλεκτρονικών Δημοσίων Συμβάσεων (ΕΣΗΔΗΣ)», εφεξής «Κ.Υ.Α. ΕΣΗΔΗΣ Προμήθειες και Υπηρεσίες»

Για τη συμμετοχή στο διαγωνισμό οι ενδιαφερόμενοι οικονομικοί φορείς απαιτείται να διαθέτουν προηγμένη ηλεκτρονική υπογραφή που υποστηρίζεται τουλάχιστον από αναγνωρισμένο (εγκεκριμένο) πιστοποιητικό, το οποίο χορηγήθηκε από πάροχο υπηρεσιών πιστοποίησης, ο οποίος περιλαμβάνεται στον κατάλογο εμπιστευσης που προβλέπεται στην απόφαση 2009/767/ΕΚ και σύμφωνα με τα οριζόμενα στο Κανονισμό (ΕΕ) 910/2014 και να εγγραφούν

στο ΕΣΗΔΗΣ, σύμφωνα με την περ. β της παρ. 2 του άρθρου 37 του ν. 4412/2016 και τις διατάξεις του άρθρου 6 της Κ.Υ.Α. ΕΣΗΔΗΣ Προμήθειες και Υπηρεσίες.

**2.4.2.2.** Ο χρόνος υποβολής της προσφοράς μέσω του ΕΣΗΔΗΣ βεβαιώνεται αυτόματα από το ΕΣΗΔΗΣ με υπηρεσίες χρονοσήμανσης, σύμφωνα με τα οριζόμενα στο άρθρο 37 του ν. 4412/2016 και τις διατάξεις του άρθρου 10 της ως άνω κοινής υπουργικής απόφασης.

Μετά την παρέλευση της καταληκτικής ημερομηνίας και ώρας, δεν υπάρχει η δυνατότητα υποβολής προσφοράς στο ΕΣΗΔΗΣ. Σε περιπτώσεις τεχνικής αδυναμίας λειτουργίας του ΕΣΗΔΗΣ, η αναθέτουσα αρχή ρυθμίζει τα της συνέχειας του διαγωνισμού με αιτιολογημένη απόφασή της. (άρθρο 37 παρ. 4 Ν. 4412/2016 και άρθρο 4 παρ. 2 Κ.Υ.Α. ΕΣΗΔΗΣ Προμήθειες και Υπηρεσίες).

**2.4.2.3.** Οι οικονομικοί φορείς υποβάλλουν με την προσφορά τους τα ακόλουθα σύμφωνα με τις διατάξεις του άρθρου 13 της Κ.Υ.Α. ΕΣΗΔΗΣ Προμήθειες και Υπηρεσίες:

**(α) έναν ηλεκτρονικό (υπο)φάκελο με την ένδειξη «Δικαιολογητικά Συμμετοχής – Τεχνική Προσφορά»**, στον οποίο περιλαμβάνεται το σύνολο των κατά περίπτωση απαιτούμενων δικαιολογητικών και η τεχνική προσφορά, σύμφωνα με τις διατάξεις της κείμενης νομοθεσίας και την παρούσα.

**(β) έναν ηλεκτρονικό (υπο)φάκελο με την ένδειξη «Οικονομική Προσφορά»**, στον οποίο περιλαμβάνεται η οικονομική προσφορά του οικονομικού φορέα και το σύνολο των κατά περίπτωση απαιτούμενων δικαιολογητικών.

Από τον Οικονομικό Φορέα σημαίνονται, με χρήση της σχετικής λειτουργικότητας του ΕΣΗΔΗΣ, τα στοιχεία εκείνα της προσφοράς του που έχουν εμπιστευτικό χαρακτήρα σύμφωνα με τα οριζόμενα στο άρθρο 21 του ν. 4412/2016. Εφόσον ένας οικονομικός φορέας χαρακτηρίζει πληροφορίες ως εμπιστευτικές, λόγω ύπαρξης τεχνικού ή εμπορικού απορρήτου, στη σχετική δήλωσή του, αναφέρει ρητά όλες τις σχετικές διατάξεις νόμου ή διοικητικές πράξεις που επιβάλλουν την εμπιστευτικότητα της συγκεκριμένης πληροφορίας.

Δεν χαρακτηρίζονται **ως εμπιστευτικές**, πληροφορίες σχετικά με τις τιμές μονάδας, τις προσφερόμενες ποσότητες, την οικονομική προσφορά και τα στοιχεία της τεχνικής προσφοράς που χρησιμοποιούνται για την αξιολόγησή της.

**2.4.2.4.** Εφόσον οι Οικονομικοί Φορείς καταχωρίσουν τα στοιχεία, μεταδεδομένα και συνημμένα ηλεκτρονικά αρχεία, που αφορούν δικαιολογητικά συμμετοχής-τεχνικής προσφοράς και οικονομικής προσφοράς τους στις αντίστοιχες ειδικές ηλεκτρονικές φόρμες του ΕΣΗΔΗΣ, στην συνέχεια, μέσω σχετικής λειτουργικότητας, εξάγουν αναφορές (εκτυπώσεις) σε μορφή ηλεκτρονικών αρχείων με μορφότυπο PDF, τα οποία αποτελούν συνοπτική αποτύπωση των καταχωρισμένων στοιχείων. Τα ηλεκτρονικά αρχεία των εν λόγω αναφορών (εκτυπώσεων) υπογράφονται ψηφιακά, σύμφωνα με τις προβλεπόμενες διατάξεις (περ. β της παρ. 2 του άρθρου 37) και επισυνάπτονται από τον Οικονομικό Φορέα στους αντίστοιχους υποφακέλους. Επισημαίνεται ότι η εξαγωγή και η επισύναψη των προαναφερθέντων αναφορών (εκτυπώσεων) δύναται να πραγματοποιείται για κάθε υποφάκελο ξεχωριστά, από τη στιγμή που έχει ολοκληρωθεί η καταχώριση των στοιχείων σε αυτόν (άρθρο 13 παρ. 1.4 και 1.5 της Κ.Υ.Α. ΕΣΗΔΗΣ Προμήθειες και Υπηρεσίες).

**2.4.2.5.** Ειδικότερα, όσον αφορά τα συνημμένα ηλεκτρονικά αρχεία της προσφοράς, οι Οικονομικοί Φορείς τα καταχωρίζουν στους ανωτέρω (υπο)φακέλους μέσω του Υποσυστήματος, ως εξής :

Τα έγγραφα που καταχωρίζονται στην ηλεκτρονική προσφορά, και δεν απαιτείται να προσκομισθούν και σε έντυπη μορφή, γίνονται αποδεκτά κατά περίπτωση, σύμφωνα με τα προβλεπόμενα στις διατάξεις:

- α) είτε των άρθρων 13, 14 και 28 του ν. 4727/2020 (Α' 184) περί ηλεκτρονικών δημοσίων εγγράφων που φέρουν ηλεκτρονική υπογραφή ή σφραγίδα και, εφόσον πρόκειται για αλλοδαπά δημόσια ηλεκτρονικά έγγραφα, εάν φέρουν επισημείωση e-Apostille  
 β) είτε των άρθρων 15 και 27 του ν. 4727/2020 (Α' 184) περί ηλεκτρονικών ιδιωτικών εγγράφων που φέρουν ηλεκτρονική υπογραφή ή σφραγίδα  
 γ) είτε του άρθρου 11 του ν. 2690/1999 (Α' 45),  
 δ) είτε της παρ. 2 του άρθρου 37 του ν. 4412/2016, περί χρήσης ηλεκτρονικών υπογραφών σε ηλεκτρονικές διαδικασίες δημοσίων συμβάσεων  
 ε) είτε της παρ. 8 του άρθρου 92 του ν. 4412/2016, περί συνυποβολής υπεύθυνης δήλωσης στην περίπτωση απλής φωτοτυπίας ιδιωτικών εγγράφων.

Επιπλέον, δεν προσκομίζονται σε έντυπη μορφή τα ΦΕΚ και ενημερωτικά και τεχνικά φυλλάδια και άλλα έντυπα, εταιρικά ή μη, με ειδικό τεχνικό περιεχόμενο, δηλαδή έντυπα με αμιγώς τεχνικά χαρακτηριστικά, όπως αριθμούς, αποδόσεις σε διεθνείς μονάδες, μαθηματικούς τύπους και σχέδια.

Ειδικότερα, τα στοιχεία και δικαιολογητικά για τη συμμετοχή του Οικονομικού Φορέα στη διαδικασία καταχωρίζονται από αυτόν σε μορφή ηλεκτρονικών αρχείων με μορφότυπο PDF.

**Έως την ημέρα και ώρα αποσφράγισης των προσφορών προσκομίζονται** με ευθύνη του οικονομικού φορέα στην αναθέτουσα αρχή, σε έντυπη μορφή και σε κλειστό-ούς φάκελο-ους, στον οποίο αναγράφεται ο αποστολέας και ως παραλήπτης η Επιτροπή Διαγωνισμού του παρόντος διαγωνισμού, τα στοιχεία της ηλεκτρονικής προσφοράς του, τα οποία **απαιτείται να προσκομισθούν σε πρωτότυπη μορφή.**

**«ΣΤΟΙΧΕΙΑ ΠΡΟΣΦΕΡΟΝΤΟΣ»**

**ΦΑΚΕΛΟΣ ΠΡΟΣΦΟΡΑΣ**

**ΔΗΜΟΣΙΟΥ ΑΝΟΙΚΤΟΥ ΗΛΕΚΤΡΟΝΙΚΟΥ ΔΙΑΓΩΝΙΣΜΟΥ :**

**ΠΡΟΜΗΘΕΙΑ ΚΑΙ ΕΓΚΑΤΑΣΤΑΣΗ ΣΥΣΤΗΜΑΤΟΣ ΨΥΞΗΣ - ΘΕΡΜΑΝΣΗΣ  
ΣΤΟ ΚΠΑ2 ΘΕΣΣ/ΝΙΚΗΣ**

ΑΝΑΘΕΤΟΥΣΑ ΑΡΧΗ: «ΔΗΜΟΣΙΑ ΥΠΗΡΕΣΙΑ ΑΠΑΣΧΟΛΗΣΗΣ-ΠΕΡΙΦΕΡΕΙΑΚΗ ΔΙΕΥΘΥΝΣΗ  
ΚΕΝΤΡΙΚΗΣ & ΔΥΤΙΚΗΣ ΜΑΚΕΔΟΝΙΑΣ»

ΗΜΕΡΟΜΗΝΙΑ ΔΙΕΝΕΡΓΕΙΑΣ ΔΙΑΓΩΝΙΣΜΟΥ: «**22/12/2023**»

**( Να μην ανοιχτεί από την ταχυδρομική υπηρεσία ή το πρωτόκολλο)**

Τέτοια στοιχεία και δικαιολογητικά ενδεικτικά είναι:

- α) η **πρωτότυπη εγγυητική επιστολή συμμετοχής**, πλην των περιπτώσεων που αυτή εκδίδεται ηλεκτρονικά, άλλως η προσφορά απορρίπτεται ως απαράδεκτη,  
 β) αυτά που **δεν υπάγονται στις διατάξεις του άρθρου 11 παρ. 2 του ν. 2690/1999, (ενδεικτικά συμβολαιογραφικές ένορκες βεβαιώσεις ή λοιπά συμβολαιογραφικά έγγραφα)**  
 γ) **ιδιωτικά έγγραφα τα οποία δεν έχουν επικυρωθεί** από δικηγόρο ή δεν φέρουν θεώρηση από υπηρεσίες και φορείς της περίπτωσης α της παρ. 2 του άρθρου 11 του ν. 2690/1999 ή δεν συνοδεύονται από υπεύθυνη δήλωση για την ακρίβειά τους, καθώς και  
 δ) τα **αλλοδαπά δημόσια έντυπα έγγραφα που φέρουν την επισημείωση της Χάγης (Apostille), ή προξενική θεώρηση και δεν έχουν επικυρωθεί από δικηγόρο** (άρθρο 13 παρ. 1.6 της Κ.Υ.Α. ΕΣΗΔΗΣ Προμήθειες και Υπηρεσίες)

Σε περίπτωση μη υποβολής ενός ή περισσότερων από τα ως άνω στοιχεία και δικαιολογητικά που υποβάλλονται **σε έντυπη μορφή**, πλην της πρωτότυπης εγγύησης συμμετοχής, η αναθέτουσα αρχή δύναται να ζητήσει τη **συμπλήρωση και υποβολή τους, σύμφωνα με το άρθρο 102 του ν. 4412/2016.**

**Στα αλλοδαπά δημόσια έγγραφα και δικαιολογητικά** εφαρμόζεται η Συνθήκη της Χάγης της 5ης.10.1961, που κυρώθηκε με το ν. 1497/1984 (Α'188), εφόσον συντάσσονται σε κράτη που έχουν προσχωρήσει στην ως άνω Συνθήκη, άλλως φέρουν προξενική θεώρηση. **Απαλλάσσονται** από την απαίτηση επικύρωσης (με Apostille ή Προξενική Θεώρηση) αλλοδαπά δημόσια έγγραφα όταν καλύπτονται από **διμερείς ή πολυμερείς συμφωνίες** που έχει συνάψει η Ελλάδα (ενδεικτικά «Σύμβαση νομικής συνεργασίας μεταξύ Ελλάδας και Κύπρου – 05.03.1984» (κυρωτικός ν.1548/1985, «Σύμβαση περί απαλλαγής από την επικύρωση ορισμένων πράξεων και εγγράφων – 15.09.1977» (κυρωτικός ν.4231/2014)).

**Απαλλάσσονται επίσης** από την απαίτηση επικύρωσης ή παρόμοιας διατύπωσης δημόσια έγγραφα που εκδίδονται από τις αρχές κράτους μέλους που υπάγονται στον Καν ΕΕ 2016/1191 για την απλούστευση των απαιτήσεων για την υποβολή ορισμένων δημοσίων εγγράφων στην ΕΕ, όπως, ενδεικτικά, το λευκό ποινικό μητρώο, υπό τον όρο ότι τα σχετικά με το γεγονός αυτό δημόσια έγγραφα εκδίδονται για πολίτη της Ένωσης από τις αρχές του κράτους μέλους της ιθαγένειάς του.

Σημειώνεται ότι, γίνονται υποχρεωτικά αποδεκτά **ευκρινή φωτοαντίγραφα εγγράφων** που έχουν εκδοθεί από αλλοδαπές αρχές και έχουν επικυρωθεί από δικηγόρο, σύμφωνα με τα προβλεπόμενα στην παρ. 2 περ. β του άρθρου 11 του ν. 2690/1999 “Κώδικας Διοικητικής Διαδικασίας”, όπως αντικαταστάθηκε ως άνω με το άρθρο 1 παρ.2 του ν.4250/2014.

**Οι πρωτότυπες εγγυήσεις συμμετοχής**, πλην των εγγυήσεων που εκδίδονται ηλεκτρονικά, προσκομίζονται με ευθύνη του οικονομικού φορέα, σε κλειστό φάκελο, στον οποίο αναγράφεται ο αποστολέας, τα στοιχεία του παρόντος διαγωνισμού και ως παραλήπτης η Επιτροπή Διαγωνισμού, το αργότερο πριν την ημερομηνία και ώρα αποσφράγισης των προσφορών που ορίζεται στην παρ. 3.1 της παρούσας, άλλως η προσφορά απορρίπτεται ως απαράδεκτη μετά από γνώμη της Επιτροπής Διαγωνισμού.

**Η προσκόμιση των εγγυήσεων συμμετοχής πραγματοποιείται είτε με κατάθεση του ως άνω φακέλου στην υπηρεσία πρωτοκόλλου της αναθέτουσας αρχής, είτε με την αποστολή του ταχυδρομικώς, επί αποδείξει. Το βάρος απόδειξης της έγκαιρης προσκόμισης φέρει ο οικονομικός φορέας. Το εμπρόθεσμο αποδεικνύεται με την επίκληση του αριθμού πρωτοκόλλου ή την προσκόμιση του σχετικού αποδεικτικού αποστολής κατά περίπτωση.**

Στην περίπτωση που επιλεγεί η αποστολή του φακέλου της εγγύησης συμμετοχής ταχυδρομικώς, ο οικονομικός φορέας αναρτά, εφόσον δεν διαθέτει αριθμό έγκαιρης εισαγωγής του φακέλου του στο πρωτόκολλο της αναθέτουσας αρχής, το αργότερο έως την ημερομηνία και ώρα αποσφράγισης των προσφορών, μέσω της λειτουργικότητας «Επικοινωνία», τα σχετικό αποδεικτικό στοιχείο προσκόμισης (αποδεικτικό κατάθεσης σε υπηρεσίες ταχυδρομείου-ταχυμεταφορών), προκειμένου να ενημερώσει την αναθέτουσα αρχή περί της τήρησης της υποχρέωσής του σχετικά με την (εμπρόθεσμη) προσκόμιση της εγγύησης συμμετοχής του στον παρόντα διαγωνισμό.

## **2.4.3 Περιεχόμενα Φακέλου «Δικαιολογητικά Συμμετοχής - Τεχνική Προσφορά»**

### **2.4.3.1 ΔΙΚΑΙΟΛΟΓΗΤΙΚΑ ΣΥΜΜΕΤΟΧΗΣ**

Τα στοιχεία και δικαιολογητικά για την συμμετοχή των προσφερόντων στη διαγωνιστική διαδικασία περιλαμβάνουν με ποινή αποκλεισμού τα ακόλουθα στοιχεία:

**α) το Ευρωπαϊκό Ενιαίο Έγγραφο Σύμβασης (ΕΕΕΣ)**, όπως προβλέπεται στις παρ. 1 και 3 του άρθρου 79 του ν. 4412/2016 και τη συνοδευτική υπεύθυνη δήλωση με την οποία ο οικονομικός φορέας δύναται να διευκρινίζει τις πληροφορίες που παρέχει με το ΕΕΕΣ σύμφωνα με την παρ. 9 του ίδιου άρθρου,

**β) την εγγύηση συμμετοχής**, όπως προβλέπεται στο άρθρο 72 του Ν.4412/2016 και τις παραγράφους 2.1.5 και 2.2.2 αντίστοιχα της παρούσας διακήρυξης.

Οι προσφέροντες συμπληρώνουν το σχετικό υπόδειγμα ΕΕΕΣ, το οποίο αποτελεί αναπόσπαστο μέρος της παρούσας διακήρυξης ως Παράρτημα αυτής.

Η συμπλήρωσή του δύναται να πραγματοποιηθεί με χρήση του υποσυστήματος Promitheus ESPDint, προσβάσιμου μέσω της Διαδικτυακής Πύλης (<https://espd.eprocurement.gov.gr/>), ή άλλης σχετικής συμβατής πλατφόρμας υπηρεσιών διαχείρισης ηλεκτρονικών ΕΕΕΣ. Οι Οικονομικοί Φορείς δύνανται για αυτό το σκοπό να αξιοποιήσουν το αντίστοιχο ηλεκτρονικό αρχείο με μορφότυπο XML που αποτελεί επικουρικό στοιχείο των εγγράφων της σύμβασης.

Το συμπληρωμένο από τον Οικονομικό Φορέα ΕΕΕΣ, καθώς και η τυχόν συνοδευτική αυτού υπεύθυνη δήλωση, υποβάλλονται σύμφωνα με την περίπτωση δ' της παραγράφου 2.4.2.5 της παρούσας, σε ψηφιακά υπογεγραμμένο ηλεκτρονικό αρχείο με μορφότυπο PDF.

**Αναλυτικές οδηγίες και πληροφορίες για το θεσμικό πλαίσιο, τον τρόπο χρήσης και συμπλήρωσης ηλεκτρονικών ΕΕΕΣ και της χρήση του υποσυστήματος Promitheus ESPDint είναι αναρτημένες σε σχετική θεματική ενότητα στη Διαδικτυακή Πύλη (<https://espd.eprocurement.gov.gr/>) του ΟΠΣ ΕΣΗΔΗΣ.**

#### **2.4.3.2 ΤΕΧΝΙΚΗ ΠΡΟΣΦΟΡΑ**

Η τεχνική προσφορά θα πρέπει να καλύπτει όλες τις απαιτήσεις και τις προδιαγραφές που έχουν τεθεί από την αναθέτουσα αρχή στο **ΠΑΡΑΡΤΗΜΑ Ι της Διακήρυξης «Τεχνικές Προδιαγραφές»** περιγράφοντας ακριβώς πώς οι συγκεκριμένες απαιτήσεις και προδιαγραφές πληρούνται. Περιλαμβάνει ιδίως τα έγγραφα και δικαιολογητικά, βάσει των οποίων θα αξιολογηθεί η καταλληλότητα των προσφερόμενων υπηρεσιών, με βάση το κριτήριο ανάθεσης, σύμφωνα με τα αναλυτικώς αναφερόμενα στο ως άνω Παράρτημα..

Η Τεχνική Προσφορά συντάσσεται συμπληρώνοντας την αντίστοιχη ειδική ηλεκτρονική φόρμα του συστήματος. Στην συνέχεια, το σύστημα παράγει σχετικό ηλεκτρονικό αρχείο, σε μορφή pdf , το οποίο υπογράφεται ψηφιακά και υποβάλλεται από τον προσφέροντα.

Τα στοιχεία που περιλαμβάνονται στην ειδική ηλεκτρονική φόρμα του συστήματος και του παραγόμενου ψηφιακά υπογεγραμμένου ηλεκτρονικού αρχείου πρέπει να ταυτίζονται. Σε αντίθετη περίπτωση, το σύστημα παράγει σχετικό μήνυμα και ο προσφέρων καλείται να παράγει εκ νέου το ηλεκτρονικό αρχείο pdf .

Εφόσον απαιτήσεις της διακήρυξης για την τεχνική προσφορά δεν έχουν αποτυπωθεί στο σύνολο τους στις ειδικές ηλεκτρονικές φόρμες του συστήματος, ο προσφέρων επισυνάπτει στην τεχνική του προσφορά ψηφιακά υπογεγραμμένα τα σχετικά ηλεκτρονικά αρχεία σε μορφή PDF. Οι οικονομικοί φορείς αναφέρουν το τμήμα της σύμβασης που προτίθενται να αναθέσουν υπό μορφή υπεργολαβίας σε τρίτους, καθώς και τους υπεργολάβους που προτείνουν.

Τονίζεται ιδιαίτερα ότι οι Τεχνικές Προσφορές δεν πρέπει να έχουν καμία απολύτως άμεση ή έμμεση αναφορά στα οικονομικά στοιχεία των Προσφορών.

Σε περίπτωση που διαπιστωθεί κάτι τέτοιο, η προσφορά αποκλείεται από περαιτέρω αξιολόγηση κατόπιν γνωμοδότησης της Επιτροπής.

#### **2.4.4. Περιεχόμενα Φακέλου «Οικονομική Προσφορά» / Τρόπος σύνταξης και υποβολής οικονομικών προσφορών.**

Στον (υπό) φάκελο με την ένδειξη «**Οικονομική Προσφορά**» περιλαμβάνεται η οικονομική προσφορά του προσφέροντα. Η Οικονομική Προσφορά υποβάλλεται ηλεκτρονικά επί ποινή απορρίψεως στον ( υπό) φάκελο «Οικονομική Προσφορά».

Η οικονομική προσφορά, συντάσσεται συμπληρώνοντας την αντίστοιχη ειδική ηλεκτρονική φόρμα του συστήματος. Στη συνέχεια το σύστημα παράγει σχετικό ηλεκτρονικό αρχείο, σε μορφή .pdf, το οποίο υπογράφεται ψηφιακά και υποβάλλεται από τον προσφέροντα. Τα στοιχεία που περιλαμβάνονται στην ειδική ηλεκτρονική φόρμα του συστήματος και του παραγόμενου ψηφιακά υπογεγραμμένου ηλεκτρονικού αρχείου πρέπει να ταυτίζονται. Σε αντίθετη περίπτωση, το σύστημα παράγει σχετικό μήνυμα και ο προσφέρων καλείται να παράγει εκ νέου το ηλεκτρονικό αρχείο pdf .

Συμπληρωματικά, ο προσφέρων θα επισυνάψει στον (υπο)φάκελλο “οικονομική προσφορά” ψηφιακά υπογεγραμμένο και το σχετικό ηλεκτρονικό αρχείο (σύμφωνα με το υπόδειγμα που υπάρχει στο **Παράρτημα II** της παρούσας διακήρυξης) σε μορφή pdf.]

#### **A. Τιμές**

Η τιμή της παρεχόμενης προμήθειας αδειών και της υπηρεσίας δίνεται σε ευρώ και αφορά στο σύνολο των παρεχομένων προϊόντων και υπηρεσιών.

Στην τιμή περιλαμβάνονται οι υπέρ τρίτων κρατήσεις, καθώς και κάθε άλλη επιβάρυνση, σύμφωνα με την κείμενη νομοθεσία, μη συμπεριλαμβανομένου Φ.Π.Α., για την παροχή των υπηρεσιών στον τόπο και με τον τρόπο που προβλέπεται στα έγγραφα της σύμβασης.

Επισημαίνεται ότι το εκάστοτε ποσοστό Φ.Π.Α. επί τοις εκατό, της ανωτέρω τιμής θα υπολογίζεται αυτόματα από το σύστημα.

Οι υπέρ τρίτων κρατήσεις υπόκεινται στο εκάστοτε ισχύον αναλογικό τέλος χαρτοσήμου και στην επ'αυτού εισφορά υπέρ ΟΓΑ.

Οι προσφερόμενες τιμές είναι σταθερές καθ' όλη τη διάρκεια της σύμβασης και δεν αναπροσαρμόζονται.

**Ως απαράδεκτες** θα απορρίπτονται προσφορές στις οποίες:

- α)** δεν δίνεται τιμή σε ΕΥΡΩ ή που καθορίζεται σε σχέση ΕΥΡΩ προς ξένο νόμισμα,
- β)** δεν προκύπτει με σαφήνεια η προσφερόμενη τιμή, με την επιφύλαξη της παρ. 4 του άρθρου 102 του ν. 4412/2016 και
- γ)** η τιμή υπερβαίνει τον προϋπολογισμό της σύμβασης που καθορίζεται και τεκμηριώνεται από την Αναθέτουσα Αρχή.

#### **2.4.5 Χρόνος ισχύος των προσφορών**

Οι υποβαλλόμενες προσφορές ισχύουν και δεσμεύουν τους οικονομικούς φορείς **για διάστημα 180 ημερών** προσμετρούμενες από την επόμενη της διενέργειας του διαγωνισμού.

Προσφορά η οποία ορίζει χρόνο ισχύος μικρότερο από τον ανωτέρω προβλεπόμενο απορρίπτεται **ως μη κανονική (άρθρο 97 παρ. 1 Ν.4412/2016)**

Η ισχύς της προσφοράς **μπορεί να παρατείνεται εγγράφως, εφόσον τούτο ζητηθεί από την αναθέτουσα αρχή, πριν τη λήξη της, με αντίστοιχη παράταση της εγγυητικής επιστολής συμμετοχής**, κατ' ανώτατο όριο για χρονικό διάστημα ίσο με την προβλεπόμενη από τα έγγραφα της σύμβασης αρχική διάρκεια ισχύος της προσφοράς. Σε περίπτωση αιτήματος της αναθέτουσας αρχής για παράταση της ισχύος της προσφοράς, για τους οικονομικούς φορείς, που αποδέχτηκαν την παράταση, πριν τη λήξη ισχύος των προσφορών τους, οι προσφορές ισχύουν και τους δεσμεύουν για το επιπλέον αυτό χρονικό διάστημα.

Μετά από τη λήξη και του παραπάνω ανώτατου χρονικού ορίου παράτασης ισχύος της προσφοράς, τα αποτελέσματα της διαδικασίας ανάθεσης **ματαιώνονται**, εκτός αν η αναθέτουσα αρχή



κρίνει, κατά περίπτωση, **αιτιολογημένα**, ότι η συνέχιση της διαδικασίας **εξυπηρετεί το δημόσιο συμφέρον**, οπότε οι οικονομικοί φορείς που συμμετέχουν στη διαδικασία **μπορούν να επιλέξουν** να παρατείνουν την προσφορά τους, και την εγγύηση συμμετοχής, εφόσον τους ζητηθεί πριν από την πάροδο του ανωτέρω ανώτατου ορίου παράτασης της προσφοράς τους, είτε όχι. Η διαδικασία ανάθεσης συνεχίζεται με όσους παρέτειναν τις προσφορές τους και αποκλείονται οι λοιποί οικονομικοί φορείς.

Αν λήξει ο χρόνος ισχύος των προσφορών και δεν ζητηθεί παράταση της προσφοράς, η αναθέτουσα αρχή δύναται, με αιτιολογημένη απόφασή της, εφόσον η εκτέλεση της σύμβασης εξυπηρετεί το δημόσιο συμφέρον, **να ζητήσει εκ των υστέρων** από τους οικονομικούς φορείς που συμμετέχουν στη διαδικασία να παρατείνουν την προσφορά τους. (**άρθρο 97 παρ. 5 Ν.4412/2016**).

#### **2.4.6 Λόγοι απόρριψης προσφορών**

Η αναθέτουσα αρχή με βάση τα αποτελέσματα του ελέγχου και της αξιολόγησης των προσφορών, απορρίπτει, σε κάθε περίπτωση, προσφορά:

**α) η οποία αποκλίνει από απαραίτατους όρους περί σύνταξης και υποβολής της προσφοράς, ή δεν υποβάλλεται εμπρόθεσμα** με τον τρόπο και με το περιεχόμενο που ορίζεται στην παρούσα και συγκεκριμένα στις παραγράφους 2.4.1 (Γενικοί όροι υποβολής προσφορών), 2.4.2. (Χρόνος και τρόπος υποβολής προσφορών), 2.4.3. (Περιεχόμενο φακέλων δικαιολογητικών συμμετοχής, τεχνικής προσφοράς), 2.4.4. (Περιεχόμενο φακέλου οικονομικής προσφοράς, τρόπος σύνταξης και υποβολής οικονομικών προσφορών), 2.4.5. (Χρόνος ισχύος προσφορών), 3.1. (Αποσφράγιση και αξιολόγηση προσφορών), 3.2 (Πρόσκληση υποβολής δικαιολογητικών προσωρινού αναδόχου) της παρούσας (άρθρα 92 έως 97, άρθρο 100 καθώς και άρθρα 102 έως 104 του ν. 4412/16)

**β) η οποία περιέχει ατελείς, ελλείψεις, ασαφείς ή λανθασμένες πληροφορίες ή τεκμηρίωση**, συμπεριλαμβανομένων των πληροφοριών που περιέχονται στο ΕΕΕΣ, εφόσον αυτές δεν επιδέχονται συμπλήρωση, διόρθωση, αποσαφήνιση ή διευκρίνιση ή, εφόσον επιδέχονται, δεν έχουν αποκατασταθεί από τον προσφέροντα, εντός της προκαθορισμένης προθεσμίας, σύμφωνα το άρθρο 102 του ν. 4412/2016 ,

**γ) για την οποία ο προσφέρων δεν παράσχει τις απαιτούμενες εξηγήσεις**, εντός της προκαθορισμένης προθεσμίας ή η εξήγηση δεν είναι αποδεκτή από την αναθέτουσα αρχή σύμφωνα με την παρ. 3.1.2.1 της παρούσας και τα άρθρα 102 και 103 του ν. 4412/2016,

**δ) η οποία είναι εναλλακτική προσφορά**

**ε) η οποία υποβάλλεται από έναν προσφέροντα που έχει υποβάλλει δύο ή περισσότερες προσφορές**. Ο περιορισμός αυτός ισχύει, υπό τους όρους της παραγράφου 2.2.3.4 περ. γ της παρούσας ( περ. γ' της παρ. 4 του άρθρου 73 του ν. 4412/2016) και στην περίπτωση ενώσεων οικονομικών φορέων με κοινά μέλη, καθώς και στην περίπτωση οικονομικών φορέων που συμμετέχουν είτε αυτοτελώς είτε ως μέλη ενώσεων.

**στ) η οποία είναι υπό αίρεση**

**ζ) η οποία θέτει όρο αναπροσαρμογής,**

**η) για την οποία ο προσφέρων δεν παράσχει, εντός αποκλειστικής προθεσμίας είκοσι (20) ημερών** από την κοινοποίηση σε αυτόν σχετικής πρόσκλησης της αναθέτουσας αρχής, εξηγήσεις αναφορικά με την τιμή ή το κόστος που προτείνει σε αυτήν, στην περίπτωση που η προσφορά του φαίνεται **ασυνήθιστα χαμηλή** σε σχέση με τις υπηρεσίες, σύμφωνα με την παρ. 1 του άρθρου 88 του ν.4412/2016,

**θ) εφόσον διαπιστωθεί ότι είναι ασυνήθιστα χαμηλή** διότι δε συμμορφώνεται με τις ισχύουσες υποχρεώσεις της παρ. 2 του άρθρου 18 του ν.4412/2016,

**ι) η οποία παρουσιάζει αποκλίσεις ως προς τους όρους και τις τεχνικές προδιαγραφές της σύμβασης,**

ια) η οποία παρουσιάζει ελλείψεις ως προς τα δικαιολογητικά που ζητούνται από τα έγγραφα της παρούσας διακήρυξης, εφόσον αυτές δεν θεραπευτούν από τον προσφέροντα με την υποβολή ή τη συμπλήρωσή τους, εντός της προκαθορισμένης προθεσμίας, σύμφωνα με τα άρθρα 102 και 103 του ν.4412/2016,

ιβ) εάν από τα δικαιολογητικά του άρθρου 103 του ν. 4412/2016, που προσκομίζονται από τον προσωρινό ανάδοχο, δεν αποδεικνύεται η μη συνδρομή των λόγων αποκλεισμού της παραγράφου 2.2.3 της παρούσας ή η πλήρωση μιας ή περισσότερων από τις απαιτήσεις των κριτηρίων ποιοτικής επιλογής, σύμφωνα με τις παραγράφους 2.2.4. περί κριτηρίων επιλογής,

ιγ) εάν κατά τον έλεγχο των ως άνω δικαιολογητικών του άρθρου 103 του ν.4412/2016, διαπιστωθεί ότι τα στοιχεία που δηλώθηκαν, σύμφωνα με το άρθρο 79 του ν. 4412/2016, είναι εκ προθέσεως απατηλά, ή ότι έχουν υποβληθεί πλαστά αποδεικτικά στοιχεία.

### 3. ΔΙΕΝΕΡΓΕΙΑ ΔΙΑΔΙΚΑΣΙΑΣ - ΑΞΙΟΛΟΓΗΣΗ ΠΡΟΣΦΟΡΩΝ

#### 3.1 Αποσφράγιση και αξιολόγηση προσφορών

##### 3.1.1 Ηλεκτρονική αποσφράγιση προσφορών

Το πιστοποιημένο στο ΕΣΗΔΗΣ, για την αποσφράγιση των προσφορών αρμόδιο όργανο της Αναθέτουσας Αρχής, ήτοι η επιτροπή διενέργειας/επιτροπή αξιολόγησης, **εφεξής Επιτροπή Διαγωνισμού**, προβαίνει στην έναρξη της διαδικασίας ηλεκτρονικής αποσφράγισης των φακέλων των προσφορών, κατά το άρθρο 100 του ν. 4412/2016, ως εξής :

- *Ηλεκτρονική Αποσφράγιση του (υπό)φακέλου «Δικαιολογητικά Συμμετοχής-Τεχνική Προσφορά» και του (υπό)φακέλου «Οικονομική Προσφορά», κατά την (ημερομηνία) 22/12/2023 και ώρα 10:00 πμ*

**Σε αυτό το στάδιο τα στοιχεία των προσφορών που αποσφραγίζονται είναι προσβάσιμα μόνο στα μέλη της Επιτροπής Διαγωνισμού και την Αναθέτουσα Αρχή (άρθρο 16 παρ. 1 και 2 Κ.Υ.Α. ΕΣΗΔΗΣ Προμήθειες και Υπηρεσίες).**

Επισημαίνεται ότι, ως προς τις προθεσμίες για την ολοκλήρωση των ενεργειών της Επιτροπής Διενέργειας Διαγωνισμού ισχύουν τα οριζόμενα στο άρθρο 221Α του ν. 4412/2016, όπως αντικαταστάθηκε από το άρθρο 40 του ν. 4782/21.

##### 3.1.2 Αξιολόγηση προσφορών

Μετά την κατά περίπτωση ηλεκτρονική αποσφράγιση των προσφορών η Αναθέτουσα Αρχή προβαίνει στην αξιολόγηση αυτών μέσω των αρμόδιων πιστοποιημένων στο Σύστημα οργάνων της, εφαρμοζόμενων κατά τα λοιπά των κείμενων διατάξεων.

Η αναθέτουσα αρχή, τηρώντας τις αρχές της ίσης μεταχείρισης και της διαφάνειας, ζητά από τους προσφέροντες οικονομικούς φορείς, όταν οι πληροφορίες ή η τεκμηρίωση που πρέπει να υποβάλλονται είναι ή εμφανίζονται ελλιπείς ή λανθασμένες, συμπεριλαμβανομένων εκείνων στο ΕΕΕΣ, ή όταν λείπουν συγκεκριμένα έγγραφα, **να υποβάλλουν, να συμπληρώνουν, να αποσαφηνίζουν ή να ολοκληρώνουν τις σχετικές πληροφορίες ή τεκμηρίωση, εντός προθεσμίας όχι μικρότερης των δέκα (10) ημερών και όχι μεγαλύτερης των είκοσι (20) ημερών** από την ημερομηνία κοινοποίησης σε αυτούς της σχετικής πρόσκλησης. Η συμπλήρωση ή η αποσαφήνιση ζητείται και γίνεται αποδεκτή υπό την προϋπόθεση ότι δεν τροποποιείται η προσφορά του οικονομικού φορέα και ότι αφορά σε στοιχεία ή δεδομένα, των οποίων είναι αντικειμενικά εξακριβώσιμος ο προγενέστερος χαρακτήρας σε σχέση με το πέρας της καταληκτικής προθεσμίας παραλαβής προσφορών. Τα ανωτέρω ισχύουν κατ' αναλογία και

για τυχόν ελλείπουσες δηλώσεις, υπό την προϋπόθεση ότι βεβαιώνουν γεγονότα αντικειμενικώς εξακριβώσιμα (άρθρο 102 Ν.4412/2016).

Ειδικότερα :

**α) Η Επιτροπή Διαγωνισμού εξετάζει αρχικά την προσκόμιση της εγγύησης συμμετοχής, σύμφωνα με την παράγραφο 1 του άρθρου 72. Σε περίπτωση παράλειψης προσκόμισης, είτε της εγγύησης συμμετοχής ηλεκτρονικής έκδοσης, μέχρι την καταληκτική ημερομηνία υποβολής προσφορών, είτε του πρωτοτύπου της έντυπης εγγύησης συμμετοχής, μέχρι την ημερομηνία και ώρα αποσφράγισης, η Επιτροπή Διαγωνισμού συντάσσει πρακτικό στο οποίο εισηγείται την απόρριψη της προσφοράς ως απαράδεκτης.**

Στη συνέχεια εκδίδεται από την αναθέτουσα αρχή **απόφαση**, με την οποία επικυρώνεται το ανωτέρω πρακτικό. Η απόφαση απόρριψης της προσφοράς του παρόντος εδαφίου εκδίδεται **πριν από την έκδοση** οποιασδήποτε άλλης απόφασης σχετικά με την αξιολόγηση των προσφορών της οικείας διαδικασίας ανάθεσης σύμβασης και κοινοποιείται σε όλους τους προσφέροντες, μέσω της λειτουργικότητας της «Επικοινωνίας» του ηλεκτρονικού διαγωνισμού στο ΕΣΗΔΗΣ.

**Κατά της εν λόγω απόφασης χωρεί προδικαστική προσφυγή, σύμφωνα με τα οριζόμενα στην παράγραφο 3.4 της παρούσας.**

Η αναθέτουσα αρχή επικοινωνεί παράλληλα με τους φορείς που φέρονται να έχουν εκδώσει τις εγγυητικές επιστολές, προκειμένου να διαπιστώσει την εγκυρότητά τους (**άρθρο 72 παρ. 13 ν. 4412/2016**).

**β) Μετά την έκδοση της ανωτέρω απόφασης η Επιτροπή Διαγωνισμού προβαίνει αρχικά στον έλεγχο των δικαιολογητικών συμμετοχής και εν συνεχεία στην αξιολόγηση των τεχνικών προσφορών** των προσφερόντων των οποίων τα δικαιολογητικά συμμετοχής έκρινε πλήρη. Η αξιολόγηση γίνεται σύμφωνα με τους όρους της παρούσας και η διαδικασία αξιολόγησης ολοκληρώνεται με την καταχώριση σε πρακτικό των προσφερόντων, των αποτελεσμάτων του ελέγχου και της αξιολόγησης των δικαιολογητικών συμμετοχής και των τεχνικών προσφορών.

**γ) Στη συνέχεια η Επιτροπή Διαγωνισμού προβαίνει στην αξιολόγηση των οικονομικών προσφορών** των προσφερόντων, των οποίων τα δικαιολογητικά συμμετοχής και η τεχνική προσφορά κρίθηκαν αποδεκτά, συντάσσει πρακτικό στο οποίο καταχωρίζονται οι οικονομικές προσφορές κατά σειρά μειοδοσίας και εισηγείται αιτιολογημένα την αποδοχή ή απόρριψή τους, την κατάταξη των προσφορών και την ανάδειξη του προσωρινού αναδόχου.

Εάν οι προσφορές φαίνονται **ασυνήθιστα χαμηλές** σε σχέση με το αντικείμενο της σύμβασης, η αναθέτουσα αρχή απαιτεί από τους οικονομικούς φορείς, μέσω της λειτουργικότητας της «Επικοινωνίας» του ηλεκτρονικού διαγωνισμού στο ΕΣΗΔΗΣ, να εξηγήσουν την τιμή ή το κόστος που προτείνουν στην προσφορά τους, εντός αποκλειστικής προθεσμίας, κατά ανώτατο όριο **είκοσι (20) ημερών από την κοινοποίηση της σχετικής πρόσκλησης**. Στην περίπτωση αυτή εφαρμόζονται τα άρθρα 88 και 89 ν. 4412/2016. Εάν τα παρεχόμενα στοιχεία δεν εξηγούν κατά τρόπο ικανοποιητικό το χαμηλό επίπεδο της τιμής ή του κόστους που προτείνεται, η προσφορά **απορρίπτεται ως μη κανονική**. Σε κάθε περίπτωση η κρίση της Αναθέτουσας Αρχής σχετικά με τις ασυνήθιστα χαμηλές προσφορές και την αποδοχή ή όχι των σχετικών εξηγήσεων εκ μέρους των προσφερόντων ενσωματώνεται στην κατωτέρω ενιαία απόφαση.

Στην περίπτωση **ισότιμων προσφορών** η αναθέτουσα αρχή επιλέγει τον ανάδοχο με κλήρωση μεταξύ των οικονομικών φορέων που υπέβαλαν ισότιμες προσφορές. Η κλήρωση γίνεται

ενώπιον της Επιτροπής του Διαγωνισμού και παρουσία των οικονομικών φορέων που υπέβαλαν τις ισότιμες προσφορές.(άρθρο 90 παρ. 1 Ν.4412/2016).

Στη συνέχεια, εφόσον το αποφαινόμενο όργανο της αναθέτουσας αρχής εγκρίνει τα ανωτέρω πρακτικά εκδίδεται απόφαση (άρθρο 100 παρ. 2 Ν.4412/2016) για τα **αποτελέσματα όλων των ανωτέρω σταδίων** («Δικαιολογητικά Συμμετοχής», «Τεχνική Προσφορά» και «Οικονομική Προσφορά») και η αναθέτουσα αρχή προσκαλεί εγγράφως, μέσω της λειτουργικότητας της «Επικοινωνίας» του ηλεκτρονικού διαγωνισμού στο ΕΣΗΔΗΣ, τον πρώτο σε κατάταξη μειοδότη στον οποίον πρόκειται να γίνει η κατακύρωση («προσωρινός ανάδοχος») να υποβάλει τα δικαιολογητικά κατακύρωσης, σύμφωνα με όσα ορίζονται στο άρθρο 103 και την παράγραφο 3.2 της παρούσας, περί πρόσκλησης για υποβολή δικαιολογητικών. **Η απόφαση έγκρισης των πρακτικών δεν κοινοποιείται στους προσφέροντες, δεν αναρτάται στο ΚΗΜΔΗΣ και στη «ΔΙΑΥΓΕΙΑ» και ενσωματώνεται στην απόφαση κατακύρωσης.**

Σε κάθε περίπτωση, όταν εξ αρχής έχει υποβληθεί μία προσφορά, τα αποτελέσματα όλων των σταδίων της διαδικασίας ανάθεσης, ήτοι Δικαιολογητικών Συμμετοχής, Τεχνικής Προσφοράς και Οικονομικής Προσφοράς, επικυρώνονται με την απόφαση κατακύρωσης του άρθρου 105 του ν. 4412/2016, σύμφωνα με την παράγραφο 3.3 της παρούσας, που εκδίδεται μετά το πέρας και του τελευταίου σταδίου της διαδικασίας.

**Κατά της ανωτέρω απόφασης χωρεί προδικαστική προσφυγή ενώπιον της ΕΑΑΣΗΔΥ σύμφωνα με όσα προβλέπονται στην παράγραφο 3.4 της παρούσας. (άρθρο 100 παρ. 6 του ν.4412/2016).**

### **3.2 Πρόσκληση υποβολής δικαιολογητικών προσωρινού αναδόχου - Δικαιολογητικά προσωρινού αναδόχου**

Μετά την αξιολόγηση των προσφορών, κατά το άρθρο 103 του Ν. 4412/2016, η αναθέτουσα αρχή αποστέλλει σχετική ηλεκτρονική πρόσκληση στον προσφέροντα, στον οποίο πρόκειται να γίνει η κατακύρωση («προσωρινό ανάδοχο»), μέσω της λειτουργικότητας της «Επικοινωνίας» του ηλεκτρονικού διαγωνισμού στο ΕΣΗΔΗΣ και τον καλεί να υποβάλει **εντός προθεσμίας δέκα (10) ημερών από την κοινοποίηση της σχετικής έγγραφης ειδοποίησης σε αυτόν**, τα αποδεικτικά έγγραφα νομιμοποίησης και τα πρωτότυπα ή αντίγραφα όλων των δικαιολογητικών που περιγράφονται στην παράγραφο 2.2.5.2. της παρούσας διακήρυξης, ως αποδεικτικά στοιχεία για τη μη συνδρομή των λόγων αποκλεισμού της παραγράφου 2.2.3 της διακήρυξης, καθώς και για την πλήρωση των κριτηρίων ποιοτικής επιλογής της παραγράφου 2.2.4.

Ειδικότερα, το σύνολο των στοιχείων και δικαιολογητικών της ως άνω παραγράφου αποστέλλονται από αυτόν σε μορφή ηλεκτρονικών αρχείων με μορφότυπο PDF, σύμφωνα με τα ειδικώς οριζόμενα στην παράγραφο 2.4.2.5 της παρούσας.

Εντός της προθεσμίας υποβολής των δικαιολογητικών κατακύρωσης και το αργότερο **έως την τρίτη εργάσιμη ημέρα από την καταληκτική ημερομηνία ηλεκτρονικής υποβολής των δικαιολογητικών κατακύρωσης**, προσκομίζονται με ευθύνη του οικονομικού φορέα, στην αναθέτουσα αρχή, **σε έντυπη μορφή και σε κλειστό φάκελο**, στον οποίο αναγράφεται ο αποστολέας, τα στοιχεία του Διαγωνισμού και ως παραλήπτης η Επιτροπή Διαγωνισμού, τα στοιχεία και δικαιολογητικά, τα οποία απαιτείται να προσκομισθούν σε έντυπη μορφή (ως πρωτότυπα ή ακριβή αντίγραφα), σύμφωνα με τα προβλεπόμενα στις διατάξεις της ως άνω παραγράφου 2.4.2.5 (άρθρο 17 ΚΥΑ ΕΣΗΔΗΣ Προμήθειες και Υπηρεσίες)

Αν δεν προσκομισθούν τα παραπάνω δικαιολογητικά ή υπάρχουν ελλείψεις σε αυτά που υποβλήθηκαν, η αναθέτουσα αρχή καλεί τον προσωρινό ανάδοχο να προσκομίσει τα ελλείποντα δικαιολογητικά ή να συμπληρώσει τα ήδη υποβληθέντα ή να παράσχει διευκρινήσεις, με την έννοια του άρθρου 102 του ν. 4412/2016, **εντός δέκα (10) ημερών από την κοινοποίηση της σχετικής πρόσκλησης σε αυτόν.**

Ο προσωρινός ανάδοχος δύναται να υποβάλει αίτημα, μέσω της λειτουργικότητας της «Επικοινωνίας» του ηλεκτρονικού διαγωνισμού στο ΕΣΗΔΗΣ, προς την αναθέτουσα αρχή, για παράταση της ως άνω προθεσμίας, συνοδευόμενο από αποδεικτικά έγγραφα περί αίτησης χορήγησης δικαιολογητικών προσωρινού αναδόχου. Στην περίπτωση αυτή η αναθέτουσα αρχή παρατείνει την προθεσμία υποβολής αυτών, για όσο χρόνο απαιτηθεί για τη χορήγησή τους από τις αρμόδιες δημόσιες αρχές. Ο προσωρινός ανάδοχος μπορεί να αξιοποιεί τη δυνατότητα αυτή τόσο εντός της αρχικής προθεσμίας για την υποβολή δικαιολογητικών όσο και εντός της προθεσμίας για την προσκόμιση ελλειπόντων ή τη συμπλήρωση ήδη υποβληθέντων δικαιολογητικών, κατά την έννοια του άρθρου 102 του ν. 4412/2016, ως ανωτέρω προβλέπεται. Η παρούσα ρύθμιση εφαρμόζεται αναλόγως και όταν η αναθέτουσα αρχή ζητήσει την προσκόμιση των δικαιολογητικών κατά τη διαδικασία αξιολόγησης των προσφορών ή αιτήσεων συμμετοχής και πριν από το στάδιο κατακύρωσης, κατ' εφαρμογή της διάταξης του πρώτου εδαφίου της παρ. 5 του άρθρου 79 του ν. 4412/2016, τηρουμένων των αρχών της ίσης μεταχείρισης και της διαφάνειας.

**Απορρίπτεται η προσφορά του προσωρινού αναδόχου, καταπίπτει υπέρ της αναθέτουσας αρχής η εγγύηση συμμετοχής του** και η κατακύρωση γίνεται στον προσφέροντα που υπέβαλε την αμέσως επόμενη πλέον συμφέρουσα από οικονομική άποψη προσφορά, τηρουμένης της ανωτέρω διαδικασίας, εάν:

i) κατά τον έλεγχο των παραπάνω δικαιολογητικών διαπιστωθεί ότι τα στοιχεία που δηλώθηκαν με το Ευρωπαϊκό Ενιαίο Έγγραφο Σύμβασης (ΕΕΕΣ) είναι εκ προθέσεως απατηλά, ή έχουν υποβληθεί πλαστά αποδεικτικά στοιχεία, ή

ii) δεν υποβληθούν στο προκαθορισμένο χρονικό διάστημα τα απαιτούμενα πρωτότυπα ή αντίγραφα των παραπάνω δικαιολογητικών, ή

iii) από τα δικαιολογητικά που προσκομίσθηκαν νομίμως και εμπροθέσμως, δεν αποδεικνύεται η μη συνδρομή των λόγων αποκλεισμού σύμφωνα με την παράγραφο 2.2.3 (λόγοι αποκλεισμού) ή η πλήρωση μιας ή περισσοτέρων από τις απαιτήσεις των κριτηρίων ποιοτικής επιλογής σύμφωνα με τις παραγράφους 2.2.4 έως 2.2.8 (κριτήρια ποιοτικής επιλογής) της παρούσας,

Σε περίπτωση έγκαιρης και προσήκουσας ενημέρωσης της αναθέτουσας αρχής για μεταβολές στις προϋποθέσεις, τις οποίες ο προσωρινός ανάδοχος είχε δηλώσει με το Ευρωπαϊκό Ενιαίο Έγγραφο Σύμβασης (ΕΕΕΣ) ότι πληροί, οι οποίες μεταβολές επήλθαν ή για τις οποίες μεταβολές έλαβε γνώση μετά την δήλωση και μέχρι την ημέρα της σύναψης της σύμβασης **(οψιγενείς μεταβολές)**, δεν καταπίπτει υπέρ της Αναθέτουσας Αρχής η εγγύηση συμμετοχής του.

Αν κανένας από τους προσφέροντες δεν υποβάλλει αληθή ή ακριβή δήλωση ή δεν προσκομίσει ένα ή περισσότερα από τα απαιτούμενα έγγραφα και δικαιολογητικά ή δεν αποδείξει ότι: α) δεν βρίσκεται σε μία από τις καταστάσεις της παραγράφου 2.2.3 της παρούσας διακήρυξης και β) πληροί τα σχετικά κριτήρια ποιοτικής επιλογής τα οποία έχουν καθοριστεί σύμφωνα με τις παραγράφους 2.2.4 -2.2.8 της παρούσας διακήρυξης, **η διαδικασία ματαιώνεται.**

Η διαδικασία ελέγχου των παραπάνω δικαιολογητικών ολοκληρώνεται με τη σύνταξη πρακτικού από την Επιτροπή του Διαγωνισμού, στο οποίο αναγράφεται η τυχόν συμπλήρωση

δικαιολογητικών σύμφωνα με όσα ορίζονται ανωτέρω (παράγραφος 3.1.2.1.) και τη διαβίβασή του στο αποφαινόμενο όργανο της αναθέτουσας αρχής για τη λήψη απόφασης **είτε για την κατακύρωση της σύμβασης είτε για τη ματαίωση της διαδικασίας.**

**Διευκρινίσεις:**

1. Τα έγγραφα του παρόντος υποβάλλονται σύμφωνα με τις διατάξεις του Ν.2690/1999 (Α` 45) και τις διατάξεις των άρθρων 13 και 15 του Ν. 4727/2020 (Α` 184), ως εξής :

***Απλά αντίγραφα δημοσίων εγγράφων***

Γίνονται υποχρεωτικά αποδεκτά ευκρινή φωτοαντίγραφα των πρωτοτύπων ή των ακριβών αντιγράφων των δημοσίων εγγράφων, που έχουν εκδοθεί από τις υπηρεσίες και τους φορείς της περίπτωσης α' της παρ. 2 του άρθρου 1 του Ν.4250/2014. Σημειωτέον ότι η παραπάνω ρύθμιση δεν περιλαμβάνει τα συμβολαιογραφικά έγγραφα (λ.χ. πληρεξούσια, ένορκες βεβαιώσεις κ.ο.κ.), για τα οποία συνεχίζει να υφίσταται η υποχρέωση υποβολής επικυρωμένων αντιγράφων.

***Απλά αντίγραφα αλλοδαπών δημοσίων εγγράφων***

Επίσης, γίνονται αποδεκτά ευκρινή φωτοαντίγραφα από αντίγραφα εγγράφων που έχουν εκδοθεί από αλλοδαπές αρχές, υπό την προϋπόθεση ότι τα τελευταία είναι νομίμως επικυρωμένα από την αρμόδια αρχή της χώρας αυτής, και έχουν επικυρωθεί από δικηγόρο, σύμφωνα με τα οριζόμενα στο άρθρο 36 παρ. 2 β) του Κώδικα Δικηγόρων (Ν. 4194/2013). Σημειώνεται ότι δεν θίγονται και εξακολουθούν να ισχύουν, οι απαιτήσεις υποβολής δημοσίων εγγράφων με συγκεκριμένη επισήμειωση (APOSTILLE), οι οποίες απορρέουν από διεθνείς συμβάσεις της χώρας (Σύμβαση της Χάγης) ή άλλες διακρατικές συμφωνίες.

***Αντίγραφα ιδιωτικών εγγράφων επικυρωμένα από δικηγόρο***

Γίνονται υποχρεωτικά αποδεκτά ευκρινή φωτοαντίγραφα από αντίγραφα ιδιωτικών εγγράφων τα οποία έχουν επικυρωθεί από δικηγόρο, σύμφωνα με τα οριζόμενα στο άρθρο 36 παρ. 2 β) του Κώδικα Δικηγόρων (Ν.4194/2013), καθώς και ευκρινή φωτοαντίγραφα από τα πρωτότυπα όσων ιδιωτικών εγγράφων φέρουν θεώρηση από υπηρεσίες και φορείς της περίπτωσης α' της παρ. 2 του άρθρου 1 του νόμου 4250/2014.

Ειδικά τα αποδεικτικά τα οποία αποτελούν ιδιωτικά έγγραφα, μπορεί να γίνονται αποδεκτά και σε απλή φωτοτυπία, εφόσον συνυποβάλλεται υπεύθυνη δήλωση στην οποία βεβαιώνεται η ακρίβειά τους και η οποία πρέπει να έχει συνταχθεί μετά την κοινοποίηση της πρόσκλησης για την υποβολή των δικαιολογητικών (παρ.13 άρθρου 80 Ν.4412/2016) .

***Πρωτότυπα έγγραφα και επικυρωμένα αντίγραφα***

Γίνονται υποχρεωτικά αποδεκτά και πρωτότυπα ή νομίμως επικυρωμένα αντίγραφα των δικαιολογητικών εγγράφων, εφόσον υποβληθούν από τους διαγωνιζόμενους.

Όσα δικαιολογητικά της προσφοράς απαιτείται να υποβληθούν σε έντυπη μορφή, δεν πρέπει να έχουν ξέσματα , σβησίματα, προσθήκες, διορθώσεις ή άλλου είδους αλλοιώσεις.

2. Η αναθέτουσα αρχή μπορεί να ζητεί από προσφέροντες και υποψήφιους σε οποιοδήποτε χρονικό σημείο κατά την διάρκεια της διαδικασίας, να υποβάλλουν σε έντυπη μορφή και σε εύλογη προθεσμία όλα ή ορισμένα δικαιολογητικά και στοιχεία που έχουν υποβάλει ηλεκτρονικά, όταν αυτό απαιτείται για την ορθή διεξαγωγή της διαδικασίας.

3. Οι ενώσεις/κοινοπραξίες οικονομικών φορέων που υποβάλλουν κοινή προσφορά, υποβάλλουν τα παραπάνω κατά περίπτωση δικαιολογητικά για κάθε οικονομικό φορέα που συμμετέχει στην ένωση.

4. Σε περίπτωση που οι αρμόδιες αρχές βεβαιώνουν ότι ορισμένα από τα πιο πάνω δικαιολογητικά δεν εκδίδονται ή τα εκδιδόμενα από αυτές δικαιολογητικά δεν καλύπτουν όλες τις

παραπάνω περιπτώσεις, πρέπει, επί ποινή αποκλεισμού, να αναπληρωθούν με ένορκη βεβαίωση του υποψηφίου ή, στις περιπτώσεις όπου δεν προβλέπεται η ένορκη βεβαίωση, από υπεύθυνη δήλωση ενώπιον δικαστικής ή διοικητικής αρχής, συμβολαιογράφου ή αρμόδιου επαγγελματικού οργανισμού της χώρας εγκατάστασης του υποψήφιου, στην οποία θα βεβαιώνεται ότι ο υποψήφιος δεν βρίσκεται στην αντίστοιχη κατάσταση. Η ένορκη βεβαίωση θα συμπεριλαμβάνεται υποχρεωτικά στον φάκελο των δικαιολογητικών συμμετοχής.

**5.** Όσοι δεν έχουν αποκλειστεί οριστικά λαμβάνουν γνώση των παραπάνω δικαιολογητικών που κατατέθηκαν.

### **3.3 Κατακύρωση - σύναψη σύμβασης**

**3.3.1.** Τα αποτελέσματα του ελέγχου των παραπάνω δικαιολογητικών κατακύρωσης και της εισήγησης της Επιτροπής Διαγωνισμού επικυρώνονται με την απόφαση κατακύρωσης, στην οποία ενσωματώνεται η απόφαση έγκρισης των πρακτικών των περ. α & β της παρ. 2 του άρθρου 100 του ν. 4412/2016 (περί αξιολόγησης των δικαιολογητικών συμμετοχής, της τεχνικής και της οικονομικής προσφοράς).

Η αναθέτουσα αρχή **κοινοποιεί**, μέσω της λειτουργικότητας της «Επικοινωνίας», **σε όλους τους οικονομικούς φορείς** που έλαβαν μέρος στη διαδικασία ανάθεσης, εκτός από όσους αποκλείστηκαν οριστικά δυνάμει της παρ. 1 του άρθρου 72 Ν. 4412/2016, την απόφαση κατακύρωσης, στην οποία αναφέρονται υποχρεωτικά οι προθεσμίες για την αναστολή της σύναψης σύμβασης, σύμφωνα με τα άρθρα 360 έως 372 του ν. 4412/2016, μαζί με αντίγραφο όλων των πρακτικών της διαδικασίας ελέγχου και αξιολόγησης των προσφορών, και, επιπλέον, αναρτά τα δικαιολογητικά του προσωρινού αναδόχου στα «Συνημμένα Ηλεκτρονικού Διαγωνισμού».

Μετά την έκδοση και κοινοποίηση της απόφασης κατακύρωσης οι προσφέροντες λαμβάνουν γνώση των οικονομικών προσφορών που αποσφραγίστηκαν, της κατάταξης των προσφορών και των υποβληθέντων δικαιολογητικών κατακύρωσης, με ενέργειες της αναθέτουσας αρχής (**άρθρο 16 παρ. 3 ΚΥΑ ΕΣΗΔΗΣ Προμήθειες και Υπηρεσίες**).

**Κατά της απόφασης κατακύρωσης χωρεί προδικαστική προσφυγή ενώπιον της ΕΑΔΗΣΥ σύμφωνα με την παράγραφο 3.4 της παρούσας.** Δεν επιτρέπεται η άσκηση άλλης διοικητικής προσφυγής κατά της ανωτέρω απόφασης (άρθρο 100 παρ. 2 του ν. 4412/2016).

**3.3.2. Η απόφαση κατακύρωσης καθίσταται οριστική**, εφόσον συντρέξουν οι ακόλουθες προϋποθέσεις σωρευτικά:

**α)** κοινοποιηθεί η απόφαση κατακύρωσης σε όλους τους οικονομικούς φορείς που δεν έχουν αποκλειστεί οριστικά,

**β)** **παρέλθει άπρακτη** η προθεσμία άσκησης προδικαστικής προσφυγής ή σε περίπτωση άσκησης, παρέλθει άπρακτη η προθεσμία άσκησης αίτησης αναστολής κατά της απόφασης της Ε.Α.ΔΗ.ΣΥ και σε περίπτωση άσκησης αίτησης αναστολής κατά της απόφασης της Ε.Α.ΔΗ.ΣΥ, εκδοθεί απόφαση επί της αίτησης, με την επιφύλαξη της χορήγησης προσωρινής διαταγής, σύμφωνα με όσα ορίζονται στο τελευταίο εδάφιο της [παρ. 4 του άρθρου 372](#) του ν. 4412/2016,

**γ)** ο προσωρινός ανάδοχος, υποβάλλει, στην περίπτωση που απαιτείται και έπειτα από σχετική πρόσκληση, υπεύθυνη δήλωση, που υπογράφεται σύμφωνα με όσα ορίζονται στο [άρθρο 79Α](#) του ν. 4412/2016, στην οποία δηλώνεται ότι, δεν έχουν επέλθει στο πρόσωπό του **οπιγενείς μεταβολές** κατά την έννοια του [άρθρου 104](#) του ν. 4412/2016 και μόνον στην περίπτωση του



προσυμβατικού ελέγχου ή της άσκησης προδικαστικής προσφυγής κατά της απόφασης κατακύρωσης. **Η υπεύθυνη δήλωση ελέγχεται από την αναθέτουσα αρχή και μνημονεύεται στο συμφωνητικό.** Εφόσον δηλωθούν οψιγενείς μεταβολές, η δήλωση ελέγχεται από την Επιτροπή Διαγωνισμού, η οποία εισηγείται προς το αρμόδιο αποφαινόμενο όργανο.

Μετά από την οριστικοποίηση της απόφασης κατακύρωσης η αναθέτουσα αρχή προσκαλεί τον ανάδοχο, μέσω της λειτουργικότητας της «Επικοινωνίας», να προσέλθει για υπογραφή του συμφωνητικού, θέτοντάς του προθεσμία **δεκαπέντε (15) ημερών** από την κοινοποίηση της σχετικής έγγραφης ειδικής πρόσκλησης. **Η σύμβαση θεωρείται συναφθείσα με την κοινοποίηση της πρόσκλησης του προηγούμενου εδαφίου στον ανάδοχο.**

Στην περίπτωση που ο ανάδοχος δεν προσέλθει να υπογράψει το ως άνω συμφωνητικό μέσα στην τεθείσα με την ειδική πρόσκληση προθεσμία, με την επιφύλαξη αντικειμενικών λόγων ανωτέρας βίας, **κηρύσσεται έκπτωτος**, καταπίπτει υπέρ της αναθέτουσας αρχής η εγγυητική επιστολή συμμετοχής του και ακολουθείται η ίδια, ως άνω διαδικασία, για τον προσφέροντα που υπέβαλε την αμέσως επόμενη πλέον συμφέρουσα από οικονομική άποψη προσφορά. Αν κανένας από τους προσφέροντες δεν προσέλθει για την υπογραφή του συμφωνητικού, η διαδικασία ανάθεσης ματαιώνεται σύμφωνα με την παράγραφο 3.5 της παρούσας διακήρυξης. Στην περίπτωση αυτή, η αναθέτουσα αρχή μπορεί να αναζητήσει αποζημίωση, πέρα από την καταπίπτουσα εγγυητική επιστολή, ιδίως δυνάμει των άρθρων 197 και 198 ΑΚ. (άρθρο 105 παρ. 7 του ν. 4412/2016).

Εάν η αναθέτουσα αρχή δεν απευθύνει την ειδική πρόσκληση για την υπογραφή του συμφωνητικού εντός χρονικού διαστήματος **εξήντα (60) ημερών** από την οριστικοποίηση της απόφασης κατακύρωσης, με την επιφύλαξη της ύπαρξης επιτακτικού λόγου δημόσιου συμφέροντος ή αντικειμενικών λόγων ανωτέρας βίας, ο ανάδοχος δικαιούται να απέχει από την υπογραφή του συμφωνητικού, χωρίς να εκπέσει η εγγύηση συμμετοχής του, καθώς και να αναζητήσει αποζημίωση ιδίως δυνάμει των άρθρων 197 και 198 ΑΚ.

### **3.4 Προδικαστικές Προσφυγές - Προσωρινή Δικαστική Προστασία**

**A.** Κάθε ενδιαφερόμενος, ο οποίος έχει ή είχε συμφέρον να του ανατεθεί η συγκεκριμένη δημόσια σύμβαση και έχει υποστεί ή ενδέχεται να υποστεί ζημία από εκτελεστή πράξη ή παράλειψη της αναθέτουσας αρχής κατά παράβαση της ευρωπαϊκής ή εσωτερικής νομοθεσίας, έχει δικαίωμα να προσφύγει στην Ενιαία Αρχή Δημοσίων Συμβάσεων (**Ε.Α.ΔΗ.ΣΥ**), σύμφωνα με τα ειδικότερα οριζόμενα στα άρθρα 345 επ. ν. 4412/2016 και 1 επ. π.δ. 39/2017, στρεφόμενος με προδικαστική προσφυγή, κατά πράξης ή παράλειψης της αναθέτουσας αρχής, προσδιορίζοντας ειδικώς τις νομικές και πραγματικές αιτιάσεις που δικαιολογούν το αίτημά του .

Σε περίπτωση προσφυγής κατά πράξης της αναθέτουσας αρχής, η προθεσμία για την άσκηση της προδικαστικής προσφυγής είναι:

(α) δέκα (10) ημέρες από την κοινοποίηση της προσβαλλόμενης πράξης στον ενδιαφερόμενο οικονομικό φορέα αν η πράξη κοινοποιήθηκε με ηλεκτρονικά μέσα ή τηλεομοιοτυπία ή

(β) δεκαπέντε (15) ημέρες από την κοινοποίηση της προσβαλλόμενης πράξης σε αυτόν αν χρησιμοποιήθηκαν άλλα μέσα επικοινωνίας, άλλως



(γ) δέκα (10) ημέρες από την πλήρη, πραγματική ή τεκμαιρόμενη, γνώση της πράξης που βλάπτει τα συμφέροντα του ενδιαφερόμενου οικονομικού φορέα. Ειδικά για την άσκηση προσφυγής κατά της προκήρυξης, η πλήρης γνώση αυτής τεκμαίρεται μετά την πάροδο δεκαπέντε (15) ημερών από τη δημοσίευση στο ΚΗΜΔΗΣ.

Σε περίπτωση παράλειψης που αποδίδεται στην αναθέτουσα αρχή, η προθεσμία για την άσκηση της προδικαστικής προσφυγής είναι δεκαπέντε (15) ημέρες από την επομένη της συντέλεσης της προσβαλλόμενης παράλειψης .

Οι προθεσμίες ως προς την υποβολή των προδικαστικών προσφυγών και των παρεμβάσεων αρχίζουν την επομένη της ημέρας της προαναφερθείσας κατά περίπτωση κοινοποίησης ή γνώσης και λήγουν όταν περάσει ολόκληρη η τελευταία ημέρα και ώρα 23:59:59 και, αν αυτή είναι εξαιρετέα ή Σάββατο, όταν περάσει ολόκληρη η επομένη εργάσιμη ημέρα και ώρα 23:59:59.

Η προδικαστική προσφυγή συντάσσεται υποχρεωτικά με τη χρήση του τυποποιημένου εντύπου του Παραρτήματος Ι του π.δ/τος 39/2017 και κατατίθεται ηλεκτρονικά μέσω της λειτουργικότητας «Επικοινωνία» στην ηλεκτρονική περιοχή του συγκεκριμένου διαγωνισμού, επιλέγοντας την ένδειξη «Προδικαστική Προσφυγή» σύμφωνα με το άρθρο 18 της Κ.Υ.Α. Προμήθειες και Υπηρεσίες.

**Για το παραδεκτό της άσκησης της προδικαστικής προσφυγής κατατίθεται παράβολο από τον προσφεύγοντα υπέρ του Ελληνικού Δημοσίου, σύμφωνα με όσα ορίζονται στο άρθρο 363 Ν. 4412/2016.** Η επιστροφή του παραβόλου στον προσφεύγοντα γίνεται: α) σε περίπτωση ολικής ή μερικής αποδοχής της προσφυγής του, β) όταν η αναθέτουσα αρχή ανακαλεί την προσβαλλόμενη πράξη ή προβαίνει στην οφειλόμενη ενέργεια πριν από την έκδοση της απόφασης της **Ε.Α.ΔΗ.ΣΥ.** επί της προσφυγής, γ) σε περίπτωση παραίτησης του προσφεύγοντα από την προσφυγή του έως και δέκα (10) ημέρες από την κατάθεση της προσφυγής.

Η προθεσμία για την άσκηση της προδικαστικής προσφυγής και η άσκησή της κωλύουν τη σύναψη της σύμβασης επί ποινή ακυρότητας, η οποία διαπιστώνεται με απόφαση της ΕΑΔΗΣΥ μετά από άσκηση προδικαστικής προσφυγής, σύμφωνα με το άρθρο 368 του ν. 4412/2016 και 20 π.δ. 39/2017. Όμως, μόνη η άσκηση της προδικαστικής προσφυγής δεν κωλύει την πρόοδο της διαγωνιστικής διαδικασίας, υπό την επιφύλαξη χορήγησης από το Κλιμάκιο προσωρινής προστασίας σύμφωνα με το άρθρο 366 παρ. 1-2 ν. 4412/2016 και 15 παρ. 1-4 π.δ. 39/2017.

Η προηγούμενη παράγραφος δεν εφαρμόζεται στην περίπτωση που, κατά τη διαδικασία σύναψης της παρούσας σύμβασης, υποβληθεί μόνο μία (1) προσφορά.

Μετά την, κατά τα ως άνω, ηλεκτρονική κατάθεση της προδικαστικής προσφυγής η αναθέτουσα αρχή, μέσω της λειτουργίας «Επικοινωνία»:

**α) Κοινοποιεί** την προσφυγή το αργότερο έως την επομένη εργάσιμη ημέρα από την κατάθεσή της σε κάθε ενδιαφερόμενο τρίτο, ο οποίος μπορεί να θίγεται από την αποδοχή της προσφυγής, προκειμένου να ασκήσει το, προβλεπόμενο από τα άρθρα 362 παρ. 3 και 7 π.δ. 39/2017, δικαίωμα παρέμβασής του στη διαδικασία εξέτασης της προσφυγής, για τη διατήρηση της

ισχύος της προσβαλλόμενης πράξης, προσκομίζοντας όλα τα κρίσιμα έγγραφα που έχει στη διάθεσή του.

**β) Διαβιβάζει** στην **Ε.Α.ΔΗ.ΣΥ.** το αργότερο εντός δεκαπέντε (15) ημερών από την ημέρα κατάθεσης, τον πλήρη φάκελο της υπόθεσης, τα αποδεικτικά κοινοποίησης στους ενδιαφερόμενους τρίτους αλλά και την Έκθεση Απόψεων της επί της προσφυγής. Στην Έκθεση Απόψεων η αναθέτουσα αρχή μπορεί να παραθέσει αρχική ή συμπληρωματική αιτιολογία για την υποστήριξη της προσβαλλόμενης με την προδικαστική προσφυγή πράξης.

**γ) Κοινοποιεί** σε όλα τα μέρη την Έκθεση Απόψεων, τις Παρεμβάσεις και τα σχετικά έγγραφα που τυχόν τη συνοδεύουν, μέσω του ηλεκτρονικού τόπου του διαγωνισμού το αργότερο έως την επομένη εργάσιμη ημέρα από την κατάθεσή τους.

**δ) Συμπληρωματικά** υπομνήματα κατατίθενται από οποιοδήποτε από τα μέρη μέσω της πλατφόρμας του ΕΣΗΔΗΣ το αργότερο εντός πέντε (5) ημερών από την κοινοποίηση των απόψεων της αναθέτουσας αρχής .

Η άσκηση της προδικαστικής προσφυγής αποτελεί προϋπόθεση για την άσκηση των ένδικων βοηθημάτων της αίτησης αναστολής και της αίτησης ακύρωσης του άρθρου 372 ν. 4412/2016 κατά των εκτελεστών πράξεων ή παραλείψεων της αναθέτουσας αρχής .

**Β.** Όποιος έχει έννομο συμφέρον μπορεί να ζητήσει, εφαρμοζόμενων αναλογικά των διατάξεων του π.δ. 18/1989, την αναστολή της εκτέλεσης της απόφασης της **Ε.Α.ΔΗ.ΣΥ.** και την ακύρωσή της ενώπιον του αρμοδίου διοικητικού δικαστηρίου (Διοικητικό Εφετείο Αθηνών) , το οποίο αποφαίνεται αμετακλήτως. Δικαίωμα άσκησης των ίδιων ένδικων βοηθημάτων έχει και η αναθέτουσα αρχή αν η **Ε.Α.ΔΗ.ΣΥ.** κάνει δεκτή την προδικαστική προσφυγή. Με τα ένδικα βοηθήματα της αίτησης αναστολής και της αίτησης ακύρωσης λογίζονται ως συμπροσβαλλόμενες με την απόφαση της **Ε.Α.ΔΗ.ΣΥ.** και όλες οι συναφείς προς την ανωτέρω απόφαση πράξεις ή παραλείψεις της αναθέτουσας αρχής, εφόσον έχουν εκδοθεί ή συντελεστεί αντιστοίχως έως τη συζήτηση της αίτησης αναστολής ή την πρώτη συζήτηση της αίτησης ακύρωσης .

Η άσκηση της αίτησης αναστολής δεν εξαρτάται από την προηγούμενη άσκηση της αίτησης ακύρωσης. Η αίτηση αναστολής κατατίθεται στο ως άνω ακυρωτικό δικαστήριο μέσα σε προθεσμία δέκα (10) ημερών από κοινοποίηση ή την πλήρη γνώση της απόφασης επί της προδικαστικής προσφυγής και συζητείται το αργότερο εντός τριάντα (30) ημερών από την κατάθεσή της. Η άσκησή της κωλύει τη σύναψη της σύμβασης, εκτός εάν με την προσωρινή διαταγή ο αρμόδιος δικαστής αποφανθεί διαφορετικά. Για την άσκηση της αιτήσεως αναστολής κατατίθεται παράβολο αποκλειστικά διπλότυπο είσπραξης από τις Δημόσιες Οικονομικές Υπηρεσίες, σύμφωνα με τα ειδικότερα οριζόμενα στο άρθρο 372 παρ. 4 εδ. γ'-ζ' του ν. 4412/2016. Με την κατάθεση της αιτήσεως αναστολής η προθεσμία άσκησης της αίτησης ακύρωσης διακόπτεται και αρχίζει από την επίδοση της σχετικής απόφασης. Ο διάδικος που πέτυχε υπέρ αυτού την αναστολή της εκτέλεσης της προσβαλλόμενης πράξης, οφείλει μέσα σε προθεσμία δέκα (10) ημερών από την επίδοση της απόφασης αυτής, να ασκήσει την αίτηση ακύρωσης, διαφορετικά αίρεται αυτοδικαίως η ισχύς της αναστολής.

Γ. Διαφορές από τον συγκεκριμένο διαγωνισμό εκδικάζονται με τις νέες ειδικές δικονομικές διατάξεις του άρθρου 372 ν. 4412/2016 όπως αντικαταστάθηκε με το άρθρο 138 ν. 4782/2021 , σύμφωνα με τις οποίες **με το ίδιο δικόγραφο δύναται δικονομικά να ασκηθεί αίτηση αναστολής εκτέλεσης και ακύρωσης των αποφάσεων της** Ενιαία Αρχή Δημοσίων Συμβάσεων (πρώην ΑΕΠΠ).

Η προθεσμία για την άσκηση και η άσκηση της αίτησης ενώπιον του αρμοδίου δικαστηρίου κωλύουν, εκ του νόμου, τη σύναψη της σύμβασης μέχρι την έκδοση της οριστικής δικαστικής απόφασης, εκτός εάν με προσωρινή διαταγή το δικαστήριο αυτό αποφανθεί διαφορετικά. Επίσης, η προθεσμία για την άσκηση και η άσκηση της αίτησης κωλύουν την πρόοδο της διαδικασίας ανάθεσης για χρονικό διάστημα δεκαπέντε (15) ημερών από την άσκηση της αίτησης, εκτός εάν με προσωρινή διαταγή το δικαστήριο αυτό αποφανθεί διαφορετικά .

### **3.5 Ματαίωση Διαδικασίας**

Η αναθέτουσα αρχή ματαιώνει ή δύναται να ματαιώσει εν όλω ή εν μέρει αιτιολογημένα τη διαδικασία ανάθεσης, για τους λόγους και υπό τους όρους του άρθρου 106 του ν. 4412/2016, μετά από γνώμη της αρμόδιας Επιτροπής του Διαγωνισμού.

Επίσης, αν διαπιστωθούν σφάλματα ή παραλείψεις σε οποιοδήποτε στάδιο της διαδικασίας ανάθεσης, η αναθέτουσα αρχή μπορεί, μετά από γνώμη του αρμόδιου οργάνου, να ακυρώσει μερικώς τη διαδικασία ή να αναμορφώσει ανάλογα το αποτέλεσμα της ή να αποφασίσει την επανάληψή της από το σημείο που εμφιλοχώρησε το σφάλμα ή η παράλειψη.

Ειδικότερα, η αναθέτουσα αρχή ματαιώνει τη διαδικασία σύναψης όταν αυτή αποβεί άγονη είτε λόγω μη υποβολής προσφοράς είτε λόγω απόρριψης όλων των προσφορών, καθώς και στην περίπτωση του δευτέρου εδαφίου της παρ. 7 του άρθρου 105, περί κατακύρωσης και σύναψης σύμβασης.

Επίσης μπορεί να ματαιώσει τη διαδικασία:

- α)** λόγω παράτυπης διεξαγωγής της διαδικασίας ανάθεσης, εκτός εάν μπορεί να θεραπεύσει το σφάλμα ή την παράλειψη σύμφωνα με την παρ. 3 του άρθρου 106 ,
- β)** αν οι οικονομικές και τεχνικές παράμετροι που σχετίζονται με τη διαδικασία ανάθεσης άλλαξαν ουσιωδώς και η εκτέλεση του συμβατικού αντικειμένου δεν ενδιαφέρει πλέον την αναθέτουσα αρχή ή τον φορέα για τον οποίο προορίζεται το υπό ανάθεση αντικείμενο,
- γ)** αν λόγω ανωτέρας βίας, δεν είναι δυνατή η κανονική εκτέλεση της σύμβασης,
- δ)** αν η επιλεγείσα προσφορά κριθεί ως μη συμφέρουσα από οικονομική άποψη,
- ε)** στην περίπτωση των παρ. 3 και 4 του άρθρου 97 του ν. 4412/2016, περί χρόνου ισχύος προσφορών,
- στ)** για άλλους επιτακτικούς λόγους δημοσίου συμφέροντος, όπως ιδίως, δημόσιας υγείας ή προστασίας του περιβάλλοντος.

#### 4. ΟΡΟΙ ΕΚΤΕΛΕΣΗΣ ΤΗΣ ΣΥΜΒΑΣΗΣ

##### 4.1 Εγγυήσεις (καλής εκτέλεσης, προκαταβολής, καλής λειτουργίας)

###### Εγγύηση καλής εκτέλεσης και προκαταβολής

Για την υπογραφή της σύμβασης απαιτείται η παροχή **εγγύησης καλής εκτέλεσης**, σύμφωνα με το άρθρο 72 παρ. 4 του ν. 4412/2016, **το ύψος της οποίας ανέρχεται σε ποσοστό 4% επί της εκτιμώμενης αξίας της σύμβασης, εκτός ΦΠΑ, και κατατίθεται μέχρι και την υπογραφή της σύμβασης.**

Η εγγύηση καλής εκτέλεσης, προκειμένου να γίνει αποδεκτή, πρέπει να περιλαμβάνει κατ'ελάχιστον τα αναφερόμενα 2.1.5 στοιχεία της παρούσας και επιπλέον τον αριθμό και τον τίτλο της σχετικής σύμβασης. Το περιεχόμενο της είναι σύμφωνο με το υπόδειγμα που περιλαμβάνεται στο **ΠΑΡΑΡΤΗΜΑ ΙΙΙ** της Διακήρυξης και τα οριζόμενα στο άρθρο 72 του ν. 4412/2016 .

Η εγγύηση καλής εκτέλεσης της σύμβασης καλύπτει συνολικά και χωρίς διακρίσεις την εφαρμογή όλων των όρων της σύμβασης και κάθε απαίτηση της αναθέτουσας αρχής έναντι του αναδόχου.

Η εγγύηση καλής εκτέλεσης **καταπίπτει** σε περίπτωση παράβασης των όρων της σύμβασης, όπως αυτή ειδικότερα ορίζει.

Η εγγύηση καλής εκτέλεσης **επιστρέφεται** στο σύνολό της μετά την οριστική ποσοτική και ποιοτική παραλαβή του αντικειμένου της σύμβασης.

Σε περίπτωση τροποποίησης της σύμβασης κατά την παράγραφο 4.5, η οποία συνεπάγεται αύξηση της συμβατικής αξίας, ο ανάδοχος οφείλει να καταθέσει μέχρι την υπογραφή της τροποποιημένης σύμβασης, συμπληρωματική εγγύηση καλής εκτέλεσης, το ύψος της οποίας ανέρχεται σε ποσοστό 4% επί του ποσού της αύξησης της αξίας της σύμβασης.

Στην περίπτωση χορήγησης **προκαταβολής**, σύμφωνα με την παράγραφο 5.1.1. της παρούσας, απαιτείται από τον ανάδοχο «εγγύηση προκαταβολής» για ποσό ίσο με αυτό της προκαταβολής (*άρθρο 72 παρ. 12 του ν. 4412/2016 και 2.1.5. της παρούσας*)

Η απόσβεση της προκαταβολής πραγματοποιείται και η εγγύηση προκαταβολής επιστρέφεται μετά από την οριστική ποσοτική και ποιοτική παραλαβή των υπηρεσιών.

Σε περίπτωση που στο πρωτόκολλο οριστικής και ποσοτικής παραλαβής αναφέρονται **παρατηρήσεις** ή υπάρχει εκπρόθεσμη παροχή, η επιστροφή των εγγυήσεων καλής εκτέλεσης και προκαταβολής γίνεται μετά από την αντιμετώπιση, σύμφωνα με όσα προβλέπονται, των παρατηρήσεων και του εκπρόθεσμου.

Αν τα αγαθά είναι διαιρετά και η παράδοση γίνεται, σύμφωνα με τη σύμβαση, **τμηματικά**, οι εγγυήσεις καλής εκτέλεσης και προκαταβολής αποδεδεσμένονται σταδιακά, κατά το ποσό που αναλογεί στην αξία του μέρους της ποσότητας των αγαθών που παραλήφθηκε οριστικά. Για τη σταδιακή αποδέσμευσή τους απαιτείται προηγούμενη γνωμοδότηση του αρμόδιου συλλογικού οργάνου. Εάν στο πρωτόκολλο παραλαβής αναφέρονται παρατηρήσεις ή υπάρχει εκπρόθεσμη παράδοση, η παραπάνω σταδιακή αποδέσμευση γίνεται μετά από την αντιμετώπιση, σύμφωνα με όσα προβλέπονται, των παρατηρήσεων και του εκπρόθεσμου.

##### 4.2 Συμβατικό Πλαίσιο - Εφαρμοστέα Νομοθεσία

Κατά την εκτέλεση της σύμβασης εφαρμόζονται οι διατάξεις του ν. 4412/2016, οι όροι της παρούσας διακήρυξης, οι όροι της συναφθείσας σύμβασης και συμπληρωματικά ο Αστικός Κώδικας.

### 4.3 Όροι εκτέλεσης της σύμβασης

**4.3.1.** Κατά την εκτέλεση της σύμβασης ο ανάδοχος τηρεί τις υποχρεώσεις στους τομείς του περιβαλλοντικού, κοινωνικοασφαλιστικού και εργατικού δικαίου, που έχουν θεσπιστεί με το δίκαιο της Ένωσης, το εθνικό δίκαιο, συλλογικές συμβάσεις ή διεθνείς διατάξεις περιβαλλοντικού, κοινωνικοασφαλιστικού και εργατικού δικαίου, οι οποίες απαριθμούνται στο Παράρτημα Χ του Προσαρτήματος Α΄ του ν. 4412/2016.

Η τήρηση των εν λόγω υποχρεώσεων από τον ανάδοχο ελέγχεται και βεβαιώνεται από τα όργανα που επιβλέπουν την εκτέλεση της σύμβασης και τις αρμόδιες δημόσιες αρχές και υπηρεσίες που ενεργούν εντός των ορίων της ευθύνης και της αρμοδιότητάς τους.

#### **4.3.2. Ο ανάδοχος δεσμεύεται ότι:**

α) σε όλα τα στάδια που προηγήθηκαν της σύμβασης δεν ενήργησε αθέμιτα, παράνομα ή καταχρηστικά και ότι θα εξακολουθήσει να μην ενεργεί κατ' αυτόν τον τρόπο κατά το στάδιο εκτέλεσης της σύμβασης,

β) ότι θα δηλώσει αμελλητί στην αναθέτουσα αρχή, από τη στιγμή που λάβει γνώση, οποιαδήποτε κατάσταση (ακόμη και ενδεχόμενη) σύγκρουσης συμφερόντων (προσωπικών, οικογενειακών, οικονομικών, πολιτικών ή άλλων κοινών συμφερόντων, συμπεριλαμβανομένων και αντικρουόμενων επαγγελματικών συμφερόντων) μεταξύ των νομίμων ή εξουσιοδοτημένων εκπροσώπων του καθώς και υπαλλήλων ή συνεργατών τους οποίους απασχολεί στην εκτέλεση της σύμβασης (π.χ. με σύμβαση υπεργολαβίας) και μελών του προσωπικού της αναθέτουσας αρχής που εμπλέκονται καθ' οιονδήποτε τρόπο στη διαδικασία εκτέλεσης της σύμβασης ή/και μπορούν να επηρεάσουν την έκβαση και τις αποφάσεις της αναθέτουσας αρχής περί την εκτέλεσή της, οποτεδήποτε και εάν η κατάσταση αυτή προκύψει κατά τη διάρκεια εκτέλεσης της σύμβασης.

Οι υποχρεώσεις και οι απαγορεύσεις της ρήτρας αυτής ισχύουν, αν ο ανάδοχος είναι ένωση, για όλα τα μέλη της ένωσης, καθώς και για τους υπεργολάβους που χρησιμοποιεί. Στο συμφωνητικό περιλαμβάνεται σχετική δεσμευτική δήλωση τόσο του αναδόχου όσο και των υπεργολάβων του.

#### **4.3.3. Επιπλέον, ο ανάδοχος υποχρεούται:**

**1.** Καθ' όλη τη διάρκεια εκτέλεσης της σύμβασης, ο Ανάδοχος υποχρεούται να **συνεργάζεται** στενά με την Αναθέτουσα Αρχή και να λαμβάνει υπόψη του οποιεσδήποτε παρατηρήσεις της σχετικά με την εκτέλεση της.

**2.** Ο Ανάδοχος θα είναι πλήρως και αποκλειστικά μόνος υπεύθυνος για την τήρηση της ισχύουσας νομοθεσίας ως προς το απασχολούμενο από αυτόν προσωπικό και τους συνεργάτες του, ενόψει της εκπλήρωσης των υποχρεώσεων της Σύμβασης.

**3.** Ο Ανάδοχος εγγυάται ότι δεν θα απασχολήσει ή θα εκμεταλλευθεί ανήλικους κάτω των 15 ετών (άρθρα 138 και 182 της Διεθνούς Σύμβασης Εργασίας).

**4.** Ο Ανάδοχος οφείλει να ενεργεί με **επιμέλεια και φροντίδα**, ώστε να εμποδίζει πράξεις ή παραλείψεις, που θα μπορούσαν να έχουν αποτέλεσμα αντίθετο προς το συμφέρον της Αναθέτουσας Αρχής.

**5.** Ο ΑΝΑΔΟΧΟΣ πρέπει να συμμορφώνεται με τις διατάξεις της ελληνικής και ευρωπαϊκής νομοθεσίας ως προς την **επεξεργασία των προσωπικών δεδομένων** που περιέρχονται σε γνώση του στο πλαίσιο της παρούσας σύμβασης.

**6.** Ο Ανάδοχος εγγυάται ότι οι υπηρεσίες που περιλαμβάνονται στη Διακήρυξη θα εκτελεσθούν σύμφωνα με τους όρους και προϋποθέσεις της Διακήρυξης, της σύμβασης και της προσφοράς του ή όπως αυτές θα υποδειχθούν από την Αναθέτουσα Αρχή.

**7.** Απαγορεύεται η **εκχώρηση** από τον Ανάδοχο σε οποιονδήποτε τρίτο των υποχρεώσεων και

δικαιωμάτων που απορρέουν από τη Σύμβαση, την οποία θα συνάψει με την Αναθέτουσα Αρχή, εκτός του ληξιπρόθεσμου μέρους της αμοιβής του, το οποίο μπορεί με έγκριση του Δ.Σ. της Δ.ΥΠ.Α να εκχωρήσει σε Τράπεζα ή χρηματοδοτικό οργανισμό της επιλογής του.

#### **4.4 Υπεργολαβία**

**4.4.1.** Ο Ανάδοχος δεν απαλλάσσεται από τις συμβατικές του υποχρεώσεις και ευθύνες λόγω ανάθεσης της εκτέλεσης τμήματος/τμημάτων της σύμβασης σε υπεργολάβους. Η τήρηση των υποχρεώσεων της παρ. 2 του άρθρου 18 του ν. 4412/2016 από υπεργολάβους δεν αίρει την ευθύνη του κυρίου αναδόχου.

**4.4.2.** Κατά την υπογραφή της σύμβασης ο κύριος ανάδοχος υποχρεούται να αναφέρει στην αναθέτουσα αρχή το όνομα, τα στοιχεία επικοινωνίας και τους νόμιμους εκπροσώπους των υπεργολάβων του, οι οποίοι συμμετέχουν στην εκτέλεση αυτής, εφόσον είναι γνωστά τη συγκεκριμένη χρονική στιγμή. Επιπλέον, υποχρεούται να γνωστοποιεί στην αναθέτουσα αρχή κάθε αλλαγή των πληροφοριών αυτών, κατά τη διάρκεια της σύμβασης, καθώς και τις απαιτούμενες πληροφορίες σχετικά με κάθε νέο υπεργολάβο, τον οποίο ο κύριος ανάδοχος χρησιμοποιεί εν συνεχεία στην εν λόγω σύμβαση, προσκομίζοντας τα σχετικά συμφωνητικά/δηλώσεις συνεργασίας. Σε περίπτωση διακοπής της συνεργασίας του Αναδόχου με υπεργολάβο/ υπεργολάβους της σύμβασης, αυτός υποχρεούται σε άμεση γνωστοποίηση της διακοπής αυτής στην Αναθέτουσα Αρχή, οφείλει δε να διασφαλίσει την ομαλή εκτέλεση του τμήματος/ των τμημάτων της σύμβασης είτε από τον ίδιο, είτε από νέο υπεργολάβο τον οποίο θα γνωστοποιήσει στην αναθέτουσα αρχή κατά την ως άνω διαδικασία.

Σε περίπτωση που ο ανάδοχος έχει στηριχθεί στις ικανότητες του υπεργολάβου όσον αφορά τη τεχνική και επαγγελματική ικανότητα, και συντρέχουν στο πρόσωπο του τελευταίου οι λόγοι αποκλεισμού του άρθρου 2.2.3 της παρούσας, τότε υποχρεούται να τον αντικαταστήσει.

**4.4.3.** Η αναθέτουσα αρχή επαληθεύει τη συνδρομή των λόγων αποκλεισμού για τους υπεργολάβους, όπως αυτοί περιγράφονται στην παράγραφο 2.2.3 και με τα αποδεικτικά μέσα της παραγράφου 2.2.8.2 της παρούσας, εφόσον το(α) τμήμα(τα) της σύμβασης, το(α) οποίο(α) ο ανάδοχος προτίθεται να αναθέσει υπό μορφή υπεργολαβίας σε τρίτους, υπερβαίνουν σωρευτικά το ποσοστό του τριάντα τοις εκατό (30%) της συνολικής αξίας της σύμβασης. Επιπλέον, προκειμένου να μην αθετούνται οι υποχρεώσεις της παρ. 2 του άρθρου 18 του ν. 4412/2016, δύναται να επαληθεύσει τους ως άνω λόγους και για τμήμα ή τμήματα της σύμβασης που υπολείπονται του ως άνω ποσοστού.

Όταν από την ως άνω επαλήθευση προκύπτει ότι συντρέχουν λόγοι αποκλεισμού απαιτεί ή δύναται να απαιτήσει την αντικατάστασή του, κατά τα ειδικότερα αναφερόμενα στις παρ. 5 και 6 του άρθρου 131 του ν. 4412/2016.

#### **4.5 Τροποποίηση σύμβασης κατά τη διάρκειά της**

Η σύμβαση μπορεί να τροποποιείται κατά τη διάρκειά της, χωρίς να απαιτείται νέα διαδικασία σύναψης σύμβασης (διαγωνιστική διαδικασία), μόνο σύμφωνα με τους όρους και τις προϋποθέσεις του άρθρου 132 του ν. 4412/2016 και κατόπιν γνωμοδότησης του αρμοδίου οργάνου.

#### **4.6 Δικαίωμα μονομερούς λύσης της σύμβασης**

Η αναθέτουσα αρχή μπορεί, με τις προϋποθέσεις που ορίζουν οι κείμενες διατάξεις, να καταγγείλει τη σύμβαση κατά τη διάρκεια της εκτέλεσής της, εφόσον:

**α)** η σύμβαση έχει υποστεί ουσιώδη τροποποίηση, κατά την έννοια της παρ. 4 του άρθρου 132 του ν. 4412/2016, που θα απαιτούσε νέα διαδικασία σύναψης σύμβασης

- β)** ο ανάδοχος, κατά το χρόνο της ανάθεσης της σύμβασης, τελούσε σε μια από τις καταστάσεις που αναφέρονται στην παράγραφο 2.2.3.1 και, ως εκ τούτου, θα έπρεπε να έχει αποκλειστεί από τη διαδικασία σύναψης της σύμβασης,
- γ)** η σύμβαση δεν έπρεπε να ανατεθεί στον ανάδοχο λόγω σοβαρής παραβίασης των υποχρεώσεων που υπέχει από τις Συνθήκες και την Οδηγία 2014/24/ΕΕ, η οποία έχει αναγνωριστεί με απόφαση του Δικαστηρίου της Ένωσης στο πλαίσιο διαδικασίας δυνάμει του άρθρου 258 της ΣΛΕΕ.
- δ)** ο ανάδοχος καταδικαστεί **αμετάκλητα**, κατά τη διάρκεια εκτέλεσης της σύμβασης, για ένα από τα αδικήματα που αναφέρονται στην παρ. 2.2.3.1 της παρούσας,
- ε)** ο ανάδοχος **πτωχεύσει** ή υπαχθεί σε διαδικασία ειδικής εκκαθάρισης ή τεθεί υπό αναγκαστική διαχείριση από εκκαθαριστή ή από το δικαστήριο ή υπαχθεί σε διαδικασία πτωχευτικού συμβιβασμού ή αναστείλει τις επιχειρηματικές του δραστηριότητες ή υπαχθεί σε διαδικασία εξυγίανσης και δεν τηρεί τους όρους αυτής ή εάν βρεθεί σε οποιαδήποτε ανάλογη κατάσταση, προκύπτουσα από παρόμοια διαδικασία, προβλεπόμενη σε εθνικές διατάξεις νόμου. Η αναθέτουσα αρχή μπορεί να μην καταγγείλει τη σύμβαση, υπό την προϋπόθεση ότι ο ανάδοχος ο οποίος θα βρεθεί σε μία εκ των καταστάσεων που αναφέρονται στην περίπτωση αυτή αποδεικνύει ότι είναι σε θέση να εκτελέσει τη σύμβαση, λαμβάνοντας υπόψη τις ισχύουσες διατάξεις και τα μέτρα για τη συνέχιση της επιχειρηματικής του λειτουργίας.
- στ)** ο ανάδοχος παραβεί αποδεδειγμένα τις υποχρεώσεις του που απορρέουν από την δέσμευση ακεραιότητας της παρ. 4.3.2. της παρούσας, ως αναλυτικά περιγράφονται στο συνημμένο στην παρούσα σχέδιο σύμβασης.

## 5. ΕΙΔΙΚΟΙ ΟΡΟΙ ΕΚΤΕΛΕΣΗΣ ΤΗΣ ΣΥΜΒΑΣΗΣ

### 5.1 Τρόπος πληρωμής

**5.1.1.** Η πληρωμή του αναδόχου θα γίνει **εφάπαξ μετά την οριστική παραλαβή του συμβατικού αντικειμένου** και την υποβολή του πρακτικού της Επιτροπής Παρακολούθησης και Παραλαβής της σύμβασης, από την αρμόδια υπηρεσία της αναθέτουσας αρχής με την προσκόμιση των νόμιμων παραστατικών και δικαιολογητικών. Σε περίπτωση που ο ανάδοχος είναι ένωση οικονομικών φορέων, η καταβολή θα γίνεται σε κάθε μέλος της ένωσης κατά το ποσοστό της συμμετοχής του σε αυτήν. Η πληρωμή του συμβατικού τιμήματος θα γίνεται με την προσκόμιση των νομίμων παραστατικών και δικαιολογητικών που προβλέπονται από τις διατάξεις του άρθρου 200 παρ. 5 του ν. 4412/2016, καθώς και κάθε άλλου δικαιολογητικού που τυχόν ήθελε ζητηθεί από τις αρμόδιες υπηρεσίες που διενεργούν τον έλεγχο και την πληρωμή. Συγκεκριμένα, τα αναγκαία δικαιολογητικά πληρωμής για την εξόφληση της μηνιαίας παρασχεθείσας υπηρεσίας είναι :

1. Πρωτόκολλο Οριστικής Ποσοτικής και Ποιοτικής Παραλαβής των παραδοτέων, το οποίο συντάσσεται από αρμόδια Επιτροπή Παραλαβής και Παρακολούθησης
2. Τιμολόγιο του αναδόχου
3. Πιστοποιητικό Φορολογικής Ενημερότητας,
4. Πιστοποιητικά Ασφαλιστικής Ενημερότητας,
6. Κάθε άλλο δικαιολογητικό που τυχόν ήθελε ζητηθεί από τις αρμόδιες υπηρεσίες που διενεργούν τον έλεγχο και την πληρωμή της δαπάνης.

**5.1.2.** Τον Ανάδοχο βαρύνουν οι υπέρ τρίτων κρατήσεις, ως και κάθε άλλη επιβάρυνση, σύμφωνα με την κείμενη νομοθεσία για την παροχή της συμβατικής προμήθειας στον τόπο και με τον τρόπο που προβλέπεται στα έγγραφα της σύμβασης. Ιδίως βαρύνεται με τις ακόλουθες κρατήσεις:

**α) Κράτηση 0,10%** η οποία υπολογίζεται επί της αξίας κάθε πληρωμής προ φόρων και κρατήσεων της αρχικής, καθώς και κάθε συμπληρωματικής σύμβασης Υπέρ της Ενιαίας Ανεξάρτητης Αρχής Δημοσίων Συμβάσεων (παρ. 3 άρθρου 350 ν. 4412/2016)

**β) Κράτηση ύψους 0,02%** υπέρ της ανάπτυξης και συντήρησης του ΟΠΣ ΕΣΗΔΗΣ, η οποία υπολογίζεται επί της αξίας, εκτός ΦΠΑ, της αρχικής, καθώς και κάθε συμπληρωματικής σύμβασης. Το ποσό αυτό παρακρατείται σε κάθε πληρωμή από την αναθέτουσα αρχή στο όνομα και για λογαριασμό του Υπουργείου Ψηφιακής Διακυβέρνησης, σύμφωνα με την παρ. 6 του άρθρου 36 του ν. 4412/2016. **Μέχρι την έκδοση της κοινής απόφασης της παρ. 6 του άρθρου 36 του ν. 4412/2016, η ως άνω κράτηση δεν επιβάλλεται** (παρ. 1 άρθρου 25 του Ν. 5039/2023 - ΦΕΚ Α' 83).

Οι υπέρ τρίτων κρατήσεις υπόκεινται στο εκάστοτε ισχύον αναλογικό τέλος χαρτοσήμου και στην επ' αυτού εισφορά υπέρ ΟΓΑ.

Με κάθε πληρωμή θα γίνεται η προβλεπόμενη από την κείμενη νομοθεσία παρακράτηση φόρου εισοδήματος ύψους **4% επί της καθαρής αξίας του τιμολογίου που αφορά στην παροχή της προμήθειας και ύψους 8% επί της καθαρής αξίας του τιμολογίου που αφορά στην παροχή των υπηρεσιών εγκατάστασης**, για την οποία (παρακράτηση) θα δοθεί στον Ανάδοχο σχετική βεβαίωση από την Αναθέτουσα.

**5.1.3.** Σε περίπτωση υποβολής ηλεκτρονικού τιμολογίου, ο ανάδοχος συμπληρώνει στο πεδίο BT-11: Στοιχείο αναφοράς αγαθού του Εθνικού Μορφότυπου Ηλεκτρονικού Τιμολογίου: «ΑΔΑ Ανάληψης»



Η καταβολή των χρημάτων πραγματοποιείται με ηλεκτρονική συναλλαγή σε πίστωση του λογαριασμού - IBAN που έχει δηλώσει ο δικαιούχος και με επιβάρυνση της τραπεζικής προμήθειας, όπως ισχύει κάθε φορά.

## **5.2 Κήρυξη οικονομικού φορέα έκπτωτου – Κυρώσεις**

**5.2.1.** Ο ανάδοχος κηρύσσεται **υποχρεωτικά έκπτωτος** (άρθρο 203 του ν. 4412/2016) από την ανάθεση που έγινε στο όνομά του και από κάθε δικαίωμα που απορρέει από αυτήν, με απόφαση του αρμόδιου αποφαινόμενου οργάνου, ύστερα από γνωμοδότηση του αρμόδιου οργάνου:

- α)** στην περίπτωση της παρ. 7 του άρθρου 105 περί κατακύρωσης και σύναψης σύμβασης
- β)** στην περίπτωση που δεν εκπληρώσει τις υποχρεώσεις του που απορρέουν από τη σύμβαση ή/και δεν συμμορφωθεί με τις σχετικές γραπτές εντολές της υπηρεσίας, που είναι σύμφωνες με τη σύμβαση ή τις κείμενες διατάξεις, εντός του συμφωνημένου χρόνου εκτέλεσης της σύμβασης,
- γ)** εφόσον δεν φόρτωσε, δεν παρέδωσε ή δεν αντικατέστησε τα συμβατικά αγαθά ή δεν επισκεύασε ή δεν συντήρησε αυτά μέσα στον συμβατικό χρόνο ή στον χρόνο παράτασης που του δόθηκε, σύμφωνα με όσα προβλέπονται στο άρθρο 206 περί χρόνου παράδοσης υλικών, με την επιφύλαξη της παρ. 2

Στην περίπτωση συνδρομής λόγου έκπτωσης του αναδόχου από τη σύμβαση κατά την ως άνω περίπτωση (γ), η αναθέτουσα αρχή κοινοποιεί στον ανάδοχο **ειδική όχληση**, η οποία μνημονεύει τις διατάξεις του άρθρου 203 του ν. 4412/2016 και περιλαμβάνει συγκεκριμένη περιγραφή των ενεργειών στις οποίες οφείλει να προβεί ο ανάδοχος, θέτοντας προθεσμία για τη συμμόρφωσή του, η οποία δεν μπορεί να είναι μικρότερη των δεκαπέντε (15) ημερών από την κοινοποίηση της ανωτέρω όχλησης. Αν η προθεσμία, που τεθεί με την ειδική όχληση, παρέλθει, χωρίς ο ανάδοχος να συμμορφωθεί, κηρύσσεται έκπτωτος μέσα σε προθεσμία τριάντα (30) ημερών από την άπρακτη πάροδο της προθεσμίας συμμόρφωσης, με απόφαση της αναθέτουσας αρχής.

Ο ανάδοχος δεν κηρύσσεται έκπτωτος για λόγους που αφορούν σε υπαιτιότητα του φορέα εκτέλεσης της σύμβασης ή αν συντρέχουν **λόγοι ανωτέρας βίας**.

Στον οικονομικό φορέα, που κηρύσσεται έκπτωτος από την κατακύρωση, ανάθεση ή σύμβαση, επιβάλλονται, με απόφαση του αποφαινόμενου οργάνου, ύστερα από γνωμοδότηση του αρμόδιου οργάνου, το οποίο υποχρεωτικά καλεί τον ενδιαφερόμενο προς παροχή εξηγήσεων, αθροιστικά οι παρακάτω **κυρώσεις**:

**α) ολική κατάπτωση της εγγύησης συμμετοχής ή καλής εκτέλεσης της σύμβασης**, κατά περίπτωση,

**β) Καταλογισμός του διαφέροντος**, που προκύπτει εις βάρος της αναθέτουσας αρχής, εφόσον αυτή προμηθευτεί τα αγαθά, που δεν προσκομίστηκαν προσηκόντως από τον έκπτωτο οικονομικό φορέα, αναθέτοντας το ανεκτέλεστο αντικείμενο της σύμβασης στον επόμενο κατά σειρά κατάταξης οικονομικό φορέα που είχε λάβει μέρος στη διαδικασία ανάθεσης της σύμβασης. Αν ο οικονομικός φορέας του προηγούμενου εδαφίου δεν αποδεχθεί την ανάθεση της σύμβασης, η αναθέτουσα αρχή μπορεί να προμηθευτεί τα αγαθά, που δεν προσκομίστηκαν προσηκόντως από τον έκπτωτο οικονομικό φορέα, από τρίτο οικονομικό φορέα είτε με διενέργεια νέας διαδικασίας ανάθεσης σύμβασης είτε με προσφυγή στη διαδικασία διαπραγμάτευσης, χωρίς προηγούμενη δημοσίευση, εφόσον συντρέχουν οι προϋποθέσεις του άρθρου 32 Ν.4412/2016.

Το διαφέρον υπολογίζεται με τον ακόλουθο τύπο :

$\Delta = (TKT - TKE) \times \Pi$  Όπου:  $\Delta$  = Διαφέρον που θα προκύψει εις βάρος της αναθέτουσας αρχής, εφόσον αυτή προμηθευτεί τα αγαθά που δεν προσκομίστηκαν προσηκόντως από τον έκπτωτο οικονομικό φορέα, σύμφωνα με τα ανωτέρω αναφερόμενα. Το διαφέρον λαμβάνει θετικές τιμές, αλλιώς θεωρείται ίσο με μηδέν.

TKT = Τιμή κατακύρωσης της προμήθειας των αγαθών, που δεν προσκομίστηκαν προσηκόντως από τον έκπτωτο οικονομικό φορέα στον νέο ανάδοχο.

TKE = Τιμή κατακύρωσης της προμήθειας των αγαθών, που δεν προσκομίστηκαν προσηκόντως από τον έκπτωτο οικονομικό φορέα, σύμφωνα με τη σύμβαση από την οποία κηρύχθηκε έκπτωτος ο οικονομικός φορέας.

$\Pi$  = Συντελεστής προσαύξησης προσδιορισμού της έμμεσης ζημίας που προκαλείται στην αναθέτουσα αρχή από την έκπτωση του αναδόχου ο οποίος λαμβάνει την τιμή 1,01.

Ο καταλογισμός του διαφέροντος επιβάλλεται στον έκπτωτο οικονομικό φορέα με απόφαση της αναθέτουσας αρχής, που εκδίδεται σε αποκλειστική προθεσμία δεκαοκτώ (18) μηνών μετά την έκδοση και την κοινοποίηση της απόφασης κήρυξης εκπτώτου, και εφόσον κατακυρωθεί η προμήθεια των αγαθών που δεν προσκομίστηκαν προσηκόντως από τον έκπτωτο οικονομικό φορέα σε τρίτο οικονομικό φορέα. Για την είσπραξη του διαφέροντος από τον έκπτωτο οικονομικό φορέα μπορεί να εφαρμόζεται η διαδικασία του Κώδικα Είσπραξης Δημόσιων Εσόδων. Το διαφέρον εισπράττεται υπέρ της αναθέτουσας αρχής

γ) Επιπλέον, μπορεί να επιβληθεί προσωρινός αποκλεισμός του αναδόχου από το σύνολο των συμβάσεων προμηθειών ή υπηρεσιών των φορέων που εμπίπτουν στο πεδίο εφαρμογής του παρόντος νόμου κατά τα ειδικότερα **προβλεπόμενα στο άρθρο 74 Ν.4412/2016**, περί αποκλεισμού οικονομικού φορέα από δημόσιες συμβάσεις.

**5.2.2.** Αν η προμήθεια φορτωθεί - παραδοθεί ή αντικατασταθεί μετά τη λήξη του συμβατικού χρόνου και μέχρι λήξης του χρόνου της παράτασης που χορηγήθηκε, σύμφωνα με το άρθρο 206 του Ν.4412/16, επιβάλλεται **πρόστιμο πέντε τοις εκατό (5%)** επί της συμβατικής αξίας της ποσότητας που παραδόθηκε εκπρόθεσμα.

Το παραπάνω πρόστιμο υπολογίζεται επί της συμβατικής αξίας των εκπρόθεσμα παραδοθέντων υλικών, χωρίς ΦΠΑ. Εάν τα υλικά που παραδόθηκαν εκπρόθεσμα επηρεάζουν τη χρησιμοποίηση των υλικών που παραδόθηκαν εμπρόθεσμα, το πρόστιμο υπολογίζεται επί της συμβατικής αξίας της συνολικής ποσότητας αυτών.

Κατά τον υπολογισμό του χρονικού διαστήματος της καθυστέρησης για φόρτωση- παράδοση ή αντικατάσταση των υλικών, με απόφαση του αποφαινομένου οργάνου, ύστερα από γνωμοδότηση του αρμοδίου οργάνου, δεν λαμβάνεται υπόψη ο χρόνος που παρήλθε πέραν του εύλογου, κατά τα διάφορα στάδια των διαδικασιών, για το οποίο δεν ευθύνεται ο ανάδοχος και παρατείνεται, αντίστοιχα, ο χρόνος φόρτωσης - παράδοσης.

Η είσπραξη του προστίμου γίνεται με παρακράτηση από το ποσό πληρωμής του αναδόχου ή, σε περίπτωση ανεπάρκειας ή έλλειψης αυτού, με ισόποση κατάπτωση της εγγύησης καλής εκτέλεσης, εφόσον ο ανάδοχος δεν καταθέσει το απαιτούμενο ποσό.

Σε περίπτωση ένωσης οικονομικών φορέων, το πρόστιμο και οι τόκοι επιβάλλονται αναλόγως σε όλα τα μέλη της ένωσης.

**Αν οι υπηρεσίες (εγκατάστασης) παρασχεθούν από υπαιτιότητα του αναδόχου μετά τη λήξη της διάρκειας της σύμβασης και μέχρι λήξης του χρόνου της παράτασης που χορηγήθηκε, δύνανται να επιβάλλονται εις βάρος του ποινικές ρήτρες, με αιτιολογημένη απόφαση της αναθέτουσας αρχής.**

Οι ποινικές ρήτρες υπολογίζονται ως εξής:

α) για καθυστέρηση που περιορίζεται σε χρονικό διάστημα που δεν υπερβαίνει το 50% της προβλεπόμενης συνολικής διάρκειας της σύμβασης επιβάλλεται ποινική ρήτρα 2,5% επί της συμβατικής αξίας χωρίς ΦΠΑ των υπηρεσιών που παρασχέθηκαν εκπρόθεσμα,

β) για καθυστέρηση που υπερβαίνει το 50% επιβάλλεται ποινική ρήτρα 5% χωρίς ΦΠΑ επί της συμβατικής αξίας των υπηρεσιών που παρασχέθηκαν εκπρόθεσμα,

Το ποσό των ποινικών ρητρών αφαιρείται/συμψηφίζεται από/με την αμοιβή του αναδόχου.

Η επιβολή ποινικών ρητρών δεν στερεί από την αναθέτουσα αρχή το δικαίωμα να κηρύξει τον ανάδοχο έκπτωτο.

### **5.3 Διοικητικές προσφυγές κατά τη διαδικασία εκτέλεσης των συμβάσεων**

Ο ανάδοχος μπορεί κατά των αποφάσεων που επιβάλλουν σε βάρος του κυρώσεις κατ' εφαρμογή των όρων της παρ. 5.2. (Κήρυξη οικονομικού φορέα έκπτωτου - Κυρώσεις), 6.1. (Χρόνος Παράδοσης Αγαθών), 6.4. (Απόρριψη παραδοτέων – αντικατάσταση), καθώς και κατ' εφαρμογή των συμβατικών όρων να ασκήσει προσφυγή για λόγους νομιμότητας και ουσίας ενώπιον του φορέα που εκτελεί τη σύμβαση μέσα σε ανατρεπτική προθεσμία (30) ημερών από την ημερομηνία της κοινοποίησης ή της πλήρους γνώσης της σχετικής απόφασης. Η εμπρόθεσμη άσκηση της προσφυγής αναστέλλει τις επιβαλλόμενες κυρώσεις. Επί της προσφυγής αποφασίζει το αρμοδίως αποφαινόμενο όργανο, ύστερα από γνωμοδότηση του προβλεπόμενου στις περιπτώσεις β' και δ' της παραγράφου 11 του άρθρου 221 Ν.4412/2016 οργάνου, εντός προθεσμίας τριάντα (30) ημερών από την άσκησή της, άλλως θεωρείται ως σιωπηρώς απορριφθείσα. Κατά της απόφασης αυτής δεν χωρεί η άσκηση άλλης οποιασδήποτε φύσης διοικητικής προσφυγής. Αν κατά της απόφασης που επιβάλλει κυρώσεις δεν ασκηθεί εμπρόθεσμα η προσφυγή ή αν απορριφθεί αυτή από το αποφαινόμενο αρμοδίως όργανο, η απόφαση καθίσταται οριστική. Αν ασκηθεί εμπρόθεσμα προσφυγή, αναστέλλονται οι συνέπειες της απόφασης μέχρι αυτή να οριστικοποιηθεί (άρθρο 205 Ν.4412/2016, όπως αντικαταστάθηκε με την παρ. 23 του άρθρου 43 Ν.4605/2019).

### **5.4 Δικαστική επίλυση διαφορών**

Κάθε διαφορά μεταξύ των συμβαλλόμενων μερών που προκύπτει από τις συμβάσεις που συνάπτονται στο πλαίσιο της παρούσας διακήρυξης, επιλύεται με την άσκηση προσφυγής ή αγωγής στο Διοικητικό Εφετείο της Περιφέρειας, στην οποία εκτελείται εκάστη σύμβαση, κατά τα ειδικότερα οριζόμενα στις παρ. 1 έως και 6 του άρθρου 205Α του ν. 4412/2016. Πριν από την άσκηση της προσφυγής στο Διοικητικό Εφετείο προηγείται υποχρεωτικά η τήρηση της ενδικοφανούς διαδικασίας που προβλέπεται στο άρθρο 205 του ν. 4412/2016 και την παράγραφο 5.3 της παρούσας, διαφορετικά η προσφυγή απορρίπτεται ως απαράδεκτη. Αν ο ανάδοχος της σύμβασης είναι κοινοπραξία, η προσφυγή ασκείται είτε από την ίδια είτε από όλα τα μέλη της. Δεν απαιτείται η τήρηση ενδικοφανούς διαδικασίας αν ασκείται από τον

ενδιαφερόμενο αγωγή, στο δικόγραφο της οποίας δεν σωρεύεται αίτημα ακύρωσης ή τροποποίησης διοικητικής πράξης ή παράλειψης.

## 6. ΛΟΙΠΟΙ ΕΙΔΙΚΟΙ ΟΡΟΙ

### 6.1 Χρόνος παράδοσης προμήθειας

**6.1.1.** Ο ανάδοχος υποχρεούται να παραδώσει την προμήθεια και να ολοκληρώσει τις υπηρεσίες εγκατάστασης εντός **δύο (2) μηνών** από την υπογραφή της σύμβασης στο ΚΠΑ2 Θεσσαλονίκης, αρμοδιότητας της Περιφερειακής Διεύθυνσης Κ. & Δ. Μακεδονίας της Δ.ΥΠ.Α, στην διεύθυνση Δωδεκανήσου 10<sup>Α</sup> – Θεσσαλονίκη.

Ο συμβατικός χρόνος παράδοσης των υλικών **μπορεί να παρατείνεται**, πριν από τη λήξη του αρχικού συμβατικού χρόνου παράδοσης, υπό τις ακόλουθες **σωρευτικές προϋποθέσεις**:

- α) τηρούνται οι όροι του άρθρου 132 περί τροποποίησης συμβάσεων κατά τη διάρκειά τους,
- β) έχει εκδοθεί αιτιολογημένη απόφαση του αρμόδιου αποφαινόμενου οργάνου της αναθέτουσας αρχής μετά από γνωμοδότηση αρμόδιου συλλογικού οργάνου, είτε με πρωτοβουλία της αναθέτουσας αρχής και εφόσον συμφωνεί ο ανάδοχος, είτε ύστερα από σχετικό αίτημα του αναδόχου, το οποίο υποβάλλεται υποχρεωτικά πριν από τη λήξη του συμβατικού χρόνου,
- γ) το χρονικό διάστημα της παράτασης είναι ίσο ή μικρότερο από τον αρχικό συμβατικό χρόνο παράδοσης. Στην περίπτωση παράτασης του συμβατικού χρόνου παράδοσης, ο χρόνος παράτασης δεν συνυπολογίζεται στον συμβατικό χρόνο παράδοσης.

Στην περίπτωση παράτασης του συμβατικού χρόνου παράδοσης έπειτα από αίτημα του αναδόχου, επιβάλλονται οι κυρώσεις που προβλέπονται στην παράγραφο **5.2.2 της παρούσης**. Με αιτιολογημένη απόφαση του αρμόδιου αποφαινόμενου οργάνου, η οποία εκδίδεται ύστερα από γνωμοδότηση του οργάνου της περ. β' της παρ. 11 του άρθρου 221 του ν. 4412/2016, ο συμβατικός χρόνος φόρτωσης παράδοσης των υλικών μπορεί να μετατίθεται. Μετάθεση επιτρέπεται μόνο όταν συντρέχουν λόγοι ανωτέρας βίας ή άλλοι ιδιαιτέρως σοβαροί λόγοι, που καθιστούν αντικειμενικώς αδύνατη την εμπρόθεσμη παράδοση των συμβατικών ειδών. Στις περιπτώσεις μετάθεσης του συμβατικού χρόνου φόρτωσης παράδοσης δεν επιβάλλονται κυρώσεις.

**6.1.2.** Εάν λήξει ο συμβατικός χρόνος παράδοσης, χωρίς να υποβληθεί εγκαίρως αίτημα παράτασης ή, εάν λήξει ο παραταθείς, κατά τα ανωτέρω, χρόνος, χωρίς να παραδοθεί το υλικό, ο ανάδοχος κηρύσσεται έκπτωτος.

**6.1.3.** Ο ανάδοχος υποχρεούται να ειδοποιεί την υπηρεσία που εκτελεί την προμήθεια για την ημερομηνία που προτίθεται να παραδώσει τα υλικά, τουλάχιστον πέντε (5) εργάσιμες ημέρες νωρίτερα.

### 6.2 Παραλαβή - Χρόνος και τρόπος παραλαβής προμήθειας & υπηρεσιών (εγκατάστασης)

**6.2.1.** Η παραλαβή της προμήθειας και των υπηρεσιών εγκατάστασης γίνεται από Τριμελή Επιτροπή που θα συγκροτηθεί για το σκοπό αυτό σύμφωνα με την παρ. 11 περ. β του άρθρου 221 του Ν.4412/16. Κατά την διαδικασία παραλαβής του διενεργείται ποσοτικός και ποιοτικός έλεγχος και εφόσον το επιθυμεί μπορεί να παραστεί και ο προμηθευτής.

Η επιτροπή παραλαβής, μετά τους προβλεπόμενους ελέγχους συντάσσει πρωτόκολλα (οριστικό- παραλαβής του συμβατικού αντικειμένου με παρατηρήσεις – απόρριψης) σύμφωνα με την παρ.3 του άρθρου 208 του ν. 4412/16.

Τα πρωτόκολλα που συντάσσονται από την επιτροπή κοινοποιούνται υποχρεωτικά και στον ανάδοχο.

**6.2.2.** Η παραλαβή της προμήθειας με την έκδοση του σχετικού πρωτοκόλλου παραλαβής πραγματοποιείται στον ανωτέρω καθοριζόμενο χρόνο παραλαβής, ήτοι των 60 ημερών από την ημερομηνία υπογραφής της σύμβασης.

Αν η παραλαβή της προμήθειας και η σύνταξη του σχετικού πρωτοκόλλου δεν πραγματοποιηθεί από την επιτροπή παραλαβής μέσα στον οριζόμενο από τη σύμβαση χρόνο, θεωρείται ότι η παραλαβή συντελέστηκε αυτοδίκαια, με κάθε επιφύλαξη των δικαιωμάτων του Δημοσίου και εκδίδεται προς τούτο σχετική απόφαση του αρμοδίου αποφαινομένου οργάνου, με βάση μόνο το θεωρημένο από την υπηρεσία που παραλαμβάνει τα υλικά αποδεικτικό προσκόμισης τούτων, σύμφωνα δε με την απόφαση αυτή η αποθήκη του φορέα εκδίδει δελτίο εισαγωγής του υλικού και εγγραφής του στα βιβλία της, προκειμένου να πραγματοποιηθεί η πληρωμή του αναδόχου.

Ανεξάρτητα από την, κατά τα ανωτέρω, αυτοδίκαιη παραλαβή και την πληρωμή του αναδόχου, πραγματοποιούνται οι προβλεπόμενοι από την σύμβαση έλεγχοι από επιτροπή που συγκροτείται με απόφαση του αρμοδίου αποφαινομένου οργάνου, στην οποία δεν μπορεί να συμμετέχουν ο πρόεδρος και τα μέλη της επιτροπής που δεν πραγματοποίησε την παραλαβή στον προβλεπόμενο από την σύμβαση χρόνο. Η παραπάνω επιτροπή παραλαβής προβαίνει σε όλες τις διαδικασίες παραλαβής που προβλέπονται από την ως άνω παράγραφο 1 και το άρθρο 208 του ν. 4412/2016 και συντάσσει τα σχετικά πρωτόκολλα.

Η εγγυητική επιστολή καλής εκτέλεσης δεν επιστρέφεται πριν από την ολοκλήρωση όλων των προβλεπόμενων από τη σύμβαση ελέγχων και τη σύνταξη των σχετικών πρωτοκόλλων.

### **6.3 Αναπροσαρμογή τιμής**

Η τιμή που αφορά στα έγγραφα της σύμβασης για την συγκεκριμένη προμήθεια δεν αναπροσαρμόζεται.

### **6.4 Απόρριψη συμβατικών υλικών – Αντικατάσταση**

**6.4.1.** Σε περίπτωση οριστικής απόρριψης ολόκληρης ή μέρους της συμβατικής ποσότητας των υλικών, με απόφαση του αποφαινομένου οργάνου ύστερα από γνωμοδότηση του αρμόδιου οργάνου, μπορεί να εγκρίνεται αντικατάστασή της με άλλη, που να είναι σύμφωνη με τους όρους της σύμβασης, μέσα σε τακτή προθεσμία που ορίζεται από την απόφαση αυτή.

**6.4.2.** Αν η αντικατάσταση γίνεται μετά τη λήξη του συμβατικού χρόνου, η προθεσμία που ορίζεται για την αντικατάσταση δεν μπορεί να είναι μεγαλύτερη του 1/2 του συνολικού

συμβατικού χρόνου, ο δε ανάδοχος θεωρείται ως εκπρόθεσμος και υπόκειται σε κυρώσεις λόγω εκπρόθεσμης παράδοσης.

Αν ο ανάδοχος δεν αντικαταστήσει τα υλικά που απορρίφθηκαν μέσα στην προθεσμία που του τάχθηκε και εφόσον έχει λήξει ο συμβατικός χρόνος, κηρύσσεται έκπτωτος και υπόκειται στις προβλεπόμενες κυρώσεις.

**6.4.3.** Η επιστροφή των υλικών που απορρίφθηκαν γίνεται σύμφωνα με τα προβλεπόμενα στις παρ. 2 και 3 του άρθρου 213 του ν. 4412/2016.

## **6.5 Λοιποί όροι**

---

Η συμμετοχή στη διαδικασία του διαγωνισμού συνεπάγεται πλήρη και ανεπιφύλακτη αποδοχή των όρων της παρούσας Διακήρυξης και των Παραρτημάτων της.

### **6.5.1 Επεξεργασία των δεδομένων προσωπικού χαρακτήρα - Εμπιστευτικότητα**

Ο Υποψήφιος Ανάδοχος αναλαμβάνει την ευθύνη να τηρεί και συμμορφώνεται πλήρως με τους κανόνες του εσωτερικού δικαίου και την κοινοτική νομοθεσία που αφορά στην επεξεργασία των δεδομένων προσωπικού χαρακτήρα, καθώς και τους όρους και τις αρχές της εμπιστευτικότητας.

### **6.5.2 Σύγκρουση συμφερόντων**

- Ο Υποψήφιος Ανάδοχος λαμβάνει όλα τα απαραίτητα μέτρα για να αποτρέψει κάθε κατάσταση στην οποία τίθεται σε κίνδυνο η αμερόληπτη και αντικειμενική εφαρμογή της Σύμβασης για λόγους που συνεπάγονται οικονομικό συμφέρον, πολιτική ή εθνική συνάφεια, οικογενειακούς ή συναισθηματικούς δεσμούς ή οποιοδήποτε άλλο κοινό συμφέρον («σύγκρουση συμφερόντων»).
- Κάθε κατάσταση που συνιστά ή ενδέχεται να οδηγήσει σε σύγκρουση συμφερόντων κατά την εφαρμογή της Σύμβασης κοινοποιείται γραπτώς στην Αναθέτουσα Αρχή χωρίς καθυστέρηση. Ο Υποψήφιος Ανάδοχος λαμβάνει αμέσως όλα τα απαραίτητα μέτρα για να διορθώσει αυτή την κατάσταση. Η Αναθέτουσα Αρχή διατηρεί το δικαίωμα να επαληθεύσει ότι τα ληφθέντα μέτρα είναι κατάλληλα και ενδέχεται να απαιτήσει τη λήψη πρόσθετων μέτρων εντός συγκεκριμένης προθεσμίας.

## ΠΑΡΑΡΤΗΜΑΤΑ

### ΠΑΡΑΡΤΗΜΑ Ι - Τεχνικές Προδιαγραφές (και Οικονομικά στοιχεία)

#### Ι.1.ΤΕΧΝΙΚΕΣ ΠΡΟΔΙΑΓΡΑΦΕΣ

Αντικείμενο της παρούσας προκήρυξης είναι η ανάδειξη Αναδόχου για την **ΠΡΟΜΗΘΕΙΑ ΚΑΙ ΕΓΚΑΤΑΣΤΑΣΗ ΣΥΣΤΗΜΑΤΟΣ ΨΥΞΗΣ - ΘΕΡΜΑΝΣΗΣ ΣΤΟ ΚΠΑ2 ΘΕΣΣ/ΝΙΚΗΣ**, βάσει όσων ορίζονται στην κατωτέρω Τεχνική Περιγραφή και Προδιαγραφές.

#### ΤΕΧΝΙΚΗ ΠΕΡΙΓΡΑΦΗ ΚΑΙ ΠΡΟΔΙΑΓΡΑΦΕΣ

Η παρούσα Τεχνική Περιγραφή αφορά στην προμήθεια και πλήρη εγκατάσταση εσωτερικών και εξωτερικών μονάδων συστήματος κλιματισμού πολυδιαιρούμενου τύπου, σε χώρους του ΚΠΑ2 ΔΥΠΑ Θεσσαλονίκης.

#### A. ΤΕΧΝΙΚΗ ΠΕΡΙΓΡΑΦΗ

##### **A.1 Δομή-απαιτήσεις συστήματος**

Αντικείμενο της παρούσας περιγραφής αποτελεί όπως προαναφέρθηκε ο κλιματισμός του ισόγειου χώρου γραφείων του ΚΠΑ2 ΔΥΠΑ Θεσσαλονίκης, και το πατάρι με 2 γραφεία, ο κεντρικός χώρος και μία κουζίνα, ενώ οι υπόλοιποι χώροι δεν θα είναι κλιματιζόμενοι. Το υφιστάμενο σύστημα που αποτελείται από 6 καναλάτες μονάδες διαρούμενου τύπου (R22) θα αποξηλωθεί, (εσωτερικές/εξωτερικές μονάδες, χειριστήρια, κανάλια/αεραγωγοί, στόμια, σωληνώσεις κλπ) και θα απομακρυνθεί προς ανακύκλωση σύμφωνα με τη νομοθεσία.

Το νέο σύστημα πρέπει ικανοποιεί τις κάτωθι απαιτήσεις-ανάγκες :

- Αυτονομία λειτουργίας
- Επίτευξη βέλτιστων συνθηκών άνεσης στους εργασιακούς χώρους
- Ελάχιστη έως μηδενική αισθητική όχληση
- Υψηλό βαθμό απόδοσης, **SEER & SCOP** 7,5 και 4,5 κατ' ελάχιστο

Για την κάλυψη των αναγκών θέρμανσης και ψύξης της Υπηρεσίας, θα τοποθετηθεί ένα πολυζωνικό-πολυδιαιρούμενο αερόψυκτο σύστημα κλιματισμού άμεσης εκτόνωσης, μεταβλητής ροής ψυκτικού μέσου R410A. Θα αποτελείται από μία εξωτερική μονάδα η οποία θα είναι συστοιχία μίας ή περισσότερων εξωτερικών μονάδων και πλήθος εσωτερικών μονάδων απ' ευθείας εκτόνωσης, με κοινό δίκτυο σωληνώσεων ψυκτικού μέσου. Το σύστημα θα λειτουργεί είτε σε ψύξη είτε σε θέρμανση. Ο αριθμός των συνδεόμενων εσωτερικών μονάδων σε μία



συστοιχία, μέσω κοινού δικτύου σωληνώσεων, θα φθάνει έως τις **64 μονάδες** όλων των τύπων και μεγεθών, οι οποίες θα μπορούν να ελέγχονται ανεξάρτητα από τοπικά χειριστήρια είτε κεντρικά ομαδοποιημένα. Το σύνολο της αποδιδόμενης ισχύος των εσωτερικών μονάδων θα μπορεί να είναι από 50% έως και το 150% του συνόλου της αποδιδόμενης ισχύος των εξωτερικών μονάδων του συστήματος.

Η εξωτερική μονάδα θα αποτελείται από μία συστοιχία, με συνολική ονομαστική απόδοση σε θέρμανση τουλάχιστον 80KW (7oC). Οι εξωτερικές μονάδες θα έχουν τη δυνατότητα να συνδεθούν μεταξύ τους ελεύθερα. Θα έχει ψηλό εποχιακό βαθμό ενεργειακής απόδοσης **SEER & SCOP** 7,5 και 4,5 τουλάχιστον, πιστοποιημένους από τον ανεξάρτητο φορέα πιστοποίησης Eurovent.

Χαρακτηριστικές λειτουργίες του συστήματος θα είναι:

**1)** Έλεγχος απόψυξης. Οι εξωτερικές μονάδες θα διαθέτουν σύστημα ελέγχου ανίχνευσης παγετού σε πραγματικό χρόνο με αποτέλεσμα την αυξημένη διάρκεια λειτουργίας τους μεταξύ 2 κύκλων απόψυξης. Ο έλεγχος απόψυξης θα χρησιμοποιεί έναν αλγόριθμο ελέγχου ο οποίος θα συγκρίνει τη θερμοκρασία του εναλλάκτη θερμότητας σε πραγματικό χρόνο με τις θερμοκρασίες του στοιχείου όταν είναι καθαρό χωρίς την εμφάνιση πάγου. Με τη λειτουργία αυτή θα αποφεύγονται οι συχνοί κύκλοι απόψυξης όταν αυτό δεν απαιτείται πραγματικά.

Οι εξωτερικές μονάδες που βρίσκονται σε συστοιχία θα διαθέτουν διβάθμιο έλεγχο διαχείρισης της απόψυξης και θα μεταβάλουν τη συχνότητα συμπίεσης τους ώστε η εξωτερική μονάδα που θα εισέρχεται σε κύκλο απόψυξης θα το εκτελεί με τη βοήθεια του συμπιεστή της άλλης εξωτερικής μονάδας. Ο συμπιεστής της εξωτερικής που είναι σε λειτουργία θέρμανσης θα μπορεί να παρέχει ισχύ στην εξωτερική μονάδα που είναι σε κύκλο απόψυξης και παράλληλα θα στέλνει θερμική ισχύ στις εσωτερικές μονάδες με αποτέλεσμα να γίνεται ο κύκλος απόψυξης πολύ πιο γρήγορα και το στοιχείο της εσωτερικής μονάδας να είναι πάντα ζεστό ώστε να μην σταματάει ο ανεμιστήρας της εσωτερικής μονάδας.

**2)** Το σύστημα θα ελέγχει τη ροή του ψυκτικού μέσου σε κάθε μία εσωτερική μονάδα ικανοποιώντας τόσο τη ζήτηση όσο και τις απαιτήσεις του κάθε χώρου του κτιρίου. Το σύστημα θα ελέγχει τη ροή του ψυκτικού σε κάθε μία εσωτερική μονάδα μέσω ανεξάρτητου ελέγχου της κάθε PMV. Σε κάθε εσωτερική μονάδα θα υπάρχουν 3 αισθητήρια θερμοκρασίας ψυκτικού μέσου, αισθητήριο θερμοκρασίας αέρα και μία βαλβίδα μεταβλητού παλμού (Pulse Modulating Valve - PMV). Μέσω των ανωτέρω θα καταγράφεται συνεχώς η

θερμοκρασία του ψυκτικού μέσου και του εισερχόμενου αέρα και μέσω της PMV θα ρυθμίζεται η ροή και η θερμοκρασία του ψυκτικού μέσου.

Θα βελτιστοποιείται κατ' αυτό τον τρόπο η ροή ψυκτικού μέσου προς όλες τις εσωτερικές μονάδες ικανοποιώντας τόσο τη ζήτηση όσο και τις απαιτήσεις του συνόλου των χώρων του κτιρίου. Ο όγκος του ψυκτικού θα προσαρμόζεται για τη διατήρηση σταθερής θερμοκρασίας, ανεξάρτητα από τη θέση της εσωτερικής και θα διασφαλίζεται η ομαλή κατανομή απόδοσης.

- 3)** Το σύστημα θα έχει την δυνατότητα συλλογής και καταγραφής δεδομένων όπως θερμοκρασίες, πιέσεις όλων των διαθέσιμων αισθητηρίων και έλεγχο βασικών παραμέτρων της λειτουργίας του, από την εξωτερική μονάδα ή από οποιαδήποτε εσωτερική μονάδα, για περίοδο μέχρι 1 μήνα με τη χρήση αντάπτορα με ενσωματωμένη κάρτα μνήμης microSDHC 8GB. Επίσης θα υπάρχει η δυνατότητα ασύρματης λήψης δεδομένων για γρήγορη και ασφαλή παρακολούθηση του συστήματος μέσω NFC για συσκευές Android με έκδοση λογισμικού 9.0 και νεότερη. Τέλος θα υπάρχει η δυνατότητα σύνδεσης με υπολογιστή μέσω θύρας usb απ'ευθείας στην πλακέτα της εξωτερικής μονάδας για συλλογή και καταγραφή δεδομένων.
- 4)** Το εργοστάσιο κατασκευής θα διαθέτει πιστοποιητικό ποιότητας κατασκευής κατά **ISO 9001** και πιστοποιητικό συστήματος περιβαλλοντικής διαχείρισης κατά **ISO 14001**. Οι αποδόσεις θα είναι πιστοποιημένες από τον ανεξάρτητο φορέα πιστοποίησης **Eurovent**.

Οι μονάδες θα έχουν κατασκευαστεί σύμφωνα με τις ακόλουθες ευρωπαϊκές οδηγίες/κανονισμούς:

- **Κανονισμός (ΕΕ) Νο 2281/2016**, σχετικά με τις απαιτήσεις Οικολογικού Σχεδιασμού (EcoDesign) όσον αφορά τα προϊόντα για θέρμανση αέρα, τα ψυκτικά προϊόντα, τους ψύκτες διεργασιών υψηλής θερμοκρασίας και τις μονάδες ανεμιστήρα-στοιχείου.
- **Κανονισμός (ΕΕ) Νο 206/2012**, σχετικά με τις απαιτήσεις Οικολογικού Σχεδιασμού (EcoDesign) όσον αφορά τον σχεδιασμό κλιματιστικών μηχανημάτων και ανεμιστήρων άνεσης.
- **Κανονισμός (ΕΕ) Νο 626/2011** όσον αφορά την ενεργειακή σήμανση των μονάδων κλιματισμού.
- **Κανονισμός (ΕΕ) Νο 327/2011**, σχετικά με τις απαιτήσεις Οικολογικού Σχεδιασμού (EcoDesign) όσον αφορά τον σχεδιασμό των κινητήρων των ανεμιστήρων.
- Οδηγία ηλεκτρικού εξοπλισμού σχεδιασμένου για χρήση εντός ορισμένων ορίων τάσης **2014/35/EU**

- Οδηγία ηλεκτρομαγνητικής συμβατότητας **2014/30/EU** .
- Οδηγία για τον περιορισμό της χρήσης ορισμένων επικίνδυνων ουσιών σε είδη ηλεκτρικού και ηλεκτρονικού εξοπλισμού **2011/65/EC**.
- Οδηγία **2009/125/EC** του Ευρωπαϊκού Κοινοβουλίου και του Συμβουλίου για τη θέσπιση πλαισίου για τον καθορισμό απαιτήσεων οικολογικού σχεδιασμού όσον αφορά τα συνδεδεμένα με την ενέργεια προϊόντα.
- Οδηγία σχετικά με την σήμανση και τις πληροφορίες των προϊόντων όσο αφορά την κατανάλωση ενέργειας και άλλων πηγών ενέργειας **2010/30/EU**.
- Οδηγία μηχανικού εξοπλισμού **2006/42/EC**.
- Οδηγία εξοπλισμού υπό πίεση (**PED**) **2014/68/EU**.

**5)** Κάθε εξωτερική μονάδα θα συγκροτείται στο εργοστάσιο, θα είναι κατάλληλη για εξωτερική τοποθέτηση και θα είναι κατασκευασμένη από γαλβανισμένο έλασμα σιδήρου πάχους περισσότερο από 0,8mm με ηλεκτροστατική βαφή ελάχιστου πάχους 22μm. Οι εξωτερικές μονάδες θα διαθέτουν προστασία για τα ηλεκτρονικά τους εξαρτήματα από το νερό με δείκτη προστασίας IPX4 και θα είναι κατάλληλες για ηλεκτρολογική παροχή 380 - 415 V / 3phase / 50Hz, και κάθε μονάδα θα τροφοδοτείται με καλώδιο και ασφάλεια σύμφωνα με τον κατασκευαστή.

Οι μεμονωμένες & κύριες μονάδες θα είναι δυνατόν να συνδεθούν μεταξύ τους σε κοινό ψυκτικό κύκλωμα, ανά δύο, τρεις, τέσσερις ή πέντε, επεκτείνοντας την απόδοση ενός συστήματος με ισχύ έως 120HP. Ο συνδυασμός των εξωτερικών μονάδων θα μπορεί να γίνεται ελεύθερα χωρίς περιορισμό.

Ο κατασκευαστής υποχρεούται να παρέχει πίνακες με την αποδιδόμενη και απορροφούμενη ισχύ εκάστης μονάδας και συστοιχίας και για διαφορετικές θερμοκρασίες αέρα εισόδου στο συμπυκνωτή και εξατμιστή, για φόρτωση του συστήματος από 30% έως 100%.

Όλες οι ανωτέρω μεμονωμένες & κύριες μονάδες θα διαθέτουν διπλούς ή τριπλούς περιστροφικούς συμπιεστές inverter τύπου DC twin rotary ή DC triple rotary.

Οι εξωτερικές μονάδες θα είναι χαμηλής στάθμης θορύβου. Η μέτρηση της στάθμης θορύβου θα δίνεται σε απόσταση 1m οριζόντια και 1,5 m επάνω από το επίπεδο βάσης της εξωτερικής μονάδας ή συστοιχίας μονάδων και δεν θα ξεπερνά τα κάτωθι όρια: Για συστοιχίες εξωτερικών μονάδων έως 120 HP η μέγιστη ηχητική πίεση θα πρέπει να είναι 70,0 / 74,0dB(A) για λειτουργία ψύξης / θέρμανσης αντίστοιχα.

Το σύστημα θα έχει τη δυνατότητα μείωσης της στάθμης θορύβου(νυχτερινή λειτουργία) με μείωση της απόδοσης του συστήματος και των στροφών των ανεμιστήρων. Αυτή η λειτουργία θα μπορεί να πραγματοποιηθεί από την εξωτερική μονάδα ή από τις εσωτερικές μονάδες.

Το εύρος λειτουργίας του συστήματος θα είναι:

- ο Λειτουργία σε ψύξη: από  $-10^{\circ}\text{C}$  έως  $+52^{\circ}\text{C DB}$ .
- ο Λειτουργία σε θέρμανση: από  $-25^{\circ}\text{C}$  έως  $+15,5^{\circ}\text{C WB}$ .

Το σύστημα θα έχει την δυνατότητα εκτεταμένου μήκους σωληνώσεων και ειδικότερα:

- ο Μέγιστη ισοδύναμη απόσταση εξωτερικής από την πιο απομακρυσμένη εσωτερική: **250 μ.**
- ο Μέγιστη ισοδύναμη απόσταση μεταξύ πρώτου συνδέσμου και πιο απομακρυσμένης εσωτερικής: **90 μ.**
- ο Μέγιστη υψομετρική διαφορά μεταξύ εξωτερικής - εσωτερικών μονάδων: **110μ.με** προϋπόθεση ότι η υψομετρική διαφορά μεταξύ των εσωτερικών είναι 3 μ. διαφορετικά **70 μ.** Εάν η εξωτερική μονάδα είναι τοποθετημένη σε χαμηλότερο ύψος σε σχέση με τις εσωτερικές μονάδες, η μέγιστη υψομετρική διαφορά μειώνεται στα **40 μ.**
- ο Μέγιστη υψομετρική διαφορά μεταξύ των εσωτερικών μονάδων: **40μ.**
- ο Μέγιστο μήκος ψυκτικών σωληνώσεων: **1.200 μ.** για συνδυασμό εξωτερικών μονάδων, **500 μ.** για συστήματα μίας εξωτερικής μονάδας.

Η τεχνολογία του συστήματος θα προσφέρει μεγάλη ευελιξία στην εγκατάσταση του δικτύου των ψυκτικών σωληνώσεων. Λόγω της ύπαρξης των αισθητήρων θερμοκρασίας ψυκτικού μέσου σε όλες τις εσωτερικές μονάδες και επομένως του ακριβή ελέγχου της ροής του ψυκτικού μέσου σε όλα τα σημεία, το δίκτυο σωληνώσεων θα μπορεί να κατασκευαστεί ως ακολούθως:

- ο Συνδέσμους-Υ (joints) μετά από Διανομείς (headers).
- ο Διανομείς (headers) μετά από Συνδέσμους-Υ (joints).
- ο Συνδέσμους-Υ (joints) μετά από Συνδέσμους-Υ(joints).
- ο Διανομείς (headers) μετά από Διανομείς (headers).

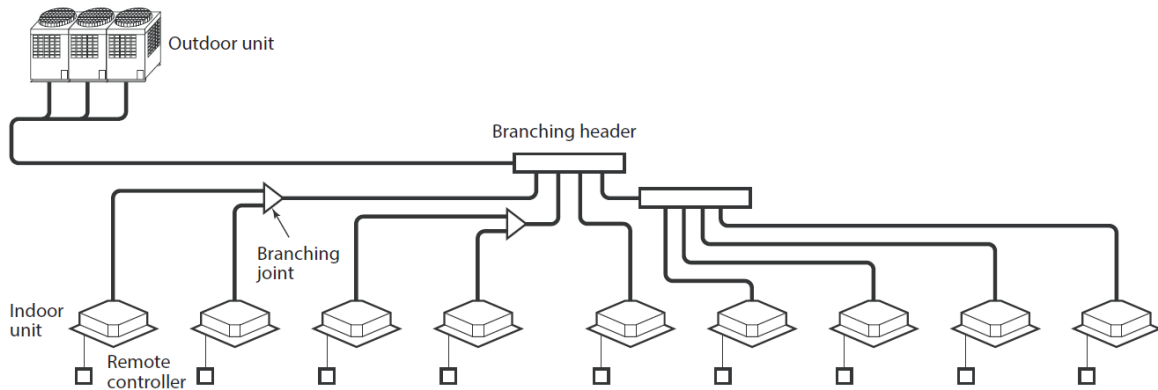

Η δυνατότητα αυτή όλων των πιθανών συνδυασμών, εκτός από την απλούστευση του σχεδιασμού του δικτύου, επιτρέπει και την μετέπειτα επέκτασή του χωρίς προβλήματα και αλλαγές στο υπάρχον δίκτυο. **Ελαιοπαγίδες δεν θα απαιτούνται στο ψυκτικό κύκλωμα.** Η διατομή και η ποιότητα των σωληνώσεων θα πρέπει να είναι κατάλληλες για το ψυκτικό μέσο R410A, διαστάσεων σύμφωνα με την τελική διαμόρφωση του δικτύου και την κατασκευάστρια εταιρία (θα προσκομισθεί διάγραμμα των μονάδων με τις αποδόσεις τους, την συνδεσμολογία τους και τις διαστάσεις των σωληνώσεων από την εταιρία κατασκευής των μονάδων). Η διατομή και το πάχος των σωληνώσεων θα είναι με βάση τα εγχειρίδια του κατασκευαστή. Οι σωληνώσεις του ψυκτικού μέσου θα πρέπει να είναι καθαρές και για την συγκόλληση τους θα πρέπει να χρησιμοποιηθεί αέριο άζωτο, ώστε να αποφευχθεί η οξειδωση του εσωτερικού των σωλήνων.

**Όλα τα ψυκτικά εξαρτήματα (joints, headers) θα πρέπει να είναι της κατασκευάστριας εταιρείας.**

**6)** Θα διαθέτονται διαφορετικοί τύποι εσωτερικών μονάδων ανάλογα με τη χρήση και τη θέση εγκατάστασης τους, οι οποίοι τουλάχιστον θα είναι:

- Κασέτα οροφής τεσσάρων κατευθύνσεων, απόδοσης από 2,8 kW έως 16,0 kW
- Κασέτα οροφής τεσσάρων κατευθύνσεων 60 x 60, απόδοσης από 1,7 kW έως 5,6 kW
- Κασέτα οροφής δύο κατευθύνσεων, απόδοσης από 2,2kW έως 16,0 kW
- Κασέτα οροφής μιας κατεύθυνσης, απόδοσης από 2,2 kW έως 7,1 kW
- Μονάδα οροφής εμφανούς τοποθέτησης, απόδοσης από 4,5 kW έως 16,0 kW
- Επίτοιχη μονάδα εμφανούς τοποθέτησης, απόδοσης από 2,2 kW έως 7,1 kW
- Μονάδα δαπέδου εμφανούς τοποθέτησης, απόδοσης από 2,2 kW έως 7,1 kW
- Καναλάτη μονάδα με εναλλάκτη αέρα - αέρα με ή χωρίς στοιχείο DX

Η ηλεκτρική τροφοδοσία όλων των εσωτερικών μονάδων θα είναι μονοφασική με γείωση, με τάση 230(220-240)Volts/50Hz.

**Στο συγκεκριμένο σύστημα θα τοποθετηθούν κασέτες 4 κατευθύνσεων διαστάσεων 60X60, με δυνατότητα λήψης νωπού αέρα, και ενσωματωμένη αντλία συμπηκνωμάτων, και καναλάτες μονάδες με εναλλάκτη αέρα-αέρα χωρίς DX στοιχείο (όλες οι μονάδες θα είναι της ίδιας εταιρίας)**

7) Κάθε εσωτερική μονάδα θα έχει τη δυνατότητα να συνδεθεί και να ελέγχεται από μία σειρά χειριστηρίων, τα οποία θα συνδέονται με διπολικά καλώδια χωρίς πολικότητα, όπως ακριβώς και οι εσωτερικές μονάδες μεταξύ τους. Το σύστημα θα θέτει αυτόματα τις αντίστοιχες διευθύνσεις, ενώ θα διαθέτει «ρουτίνα» ανίχνευσης σωστής συνδεσμολογίας (Mis-wiring Check). Κάθε τοπικό χειριστήριο θα δύναται να ελέγξει μέχρι και 8 εσωτερικές μονάδες, ενώ κάθε εσωτερική μονάδα θα δύναται να ελεγχθεί και από δύο πλήρη τοπικά χειριστήρια (ενσύρματα ή ασύρματα). Το αισθητήριο θερμοκρασίας βρίσκεται και στο τοπικό χειριστήριο.

Τα τοπικά χειριστήρια θα έχουν τις παρακάτω δυνατότητες:

- Τα χειριστήρια θα συνδέονται με διπολικά καλώδια χωρίς πολικότητα και η απόσταση μεταξύ της εσωτερικής και του χειριστηρίου θα μπορεί να είναι έως 500 μέτρα.
- Θα είναι κατασκευασμένα από πλαστικό τύπου ABS με οθόνη υγρών κρυστάλλων με οπίσθιο φωτισμό.
- Το σύστημα θα θέτει αυτόματα τις αντίστοιχες διευθύνσεις, ενώ θα διαθέτει «ρουτίνα» ανίχνευσης σωστής συνδεσμολογίας (Mis-wiring Check).
- Κάθε μεμονωμένο τοπικό χειριστήριο θα δύναται να ελέγξει μέχρι και 16 εσωτερικές μονάδες, ενώ κάθε εσωτερική μονάδα θα δύναται να ελεγχθεί και από δύο τοπικά χειριστήρια, ένα κύριο και ένα βοηθητικό.
- Το χειριστήριο θα πρέπει να είναι εξοπλισμένο με αισθητήριο θερμοκρασίας και ο ελεγκτής θα πρέπει να παρέχει την επιλογή ο έλεγχος της θερμοκρασίας να γίνεται από την εσωτερική μονάδα ή από το τοπικό χειριστήριο.
- Το ενσύρματο χειριστήριο θα έχει τη δυνατότητα εβδομαδιαίου χρονοπρογραμματισμού.
- Το χειριστήριο θα παρέχει πληροφορίες και ελέγχους για τις παρακάτω λειτουργίες :
  - Έναρξη / Παύση Λειτουργίας
  - Κατάσταση Λειτουργίας (αυτόματη, ψύξη, θέρμανση, αφύγρανση, λειτουργία ανεμιστήρα)
  - Λειτουργία ήπιας ψύξης.
  - Ρύθμιση θερμοκρασίας ( από 18°C έως 29°C) με βήμα  $\pm 0,5^{\circ}\text{C}$
  - Ρύθμιση εύρους θερμοκρασίας ρύθμισης
  - Ταχύτητα ανεμιστήρα (Υψηλή, μεσαία , χαμηλή & αυτόματη)
  - Θέση περσίδων (όπου υπάρχει συμβατότητα)

- Μεμονωμένη θέση περσίδων ( όπου υπάρχει συμβατότητα)
- Αιώρηση περσίδων (όπου υπάρχει συμβατότητα)
- Δυνατότητα τριών επιλογών ρυθμίσεων για εβδομαδιαίο χρονοπρογραμματισμού με 8 διαφορετικές ρυθμίσεις/ημέρα
- Ένδειξη καθαρισμού φίλτρων
- Αυτόματη επανεκκίνηση
- Έλεγχος μονάδας αερισμού.
- Ρύθμιση εξωτερικής στατικής πίεσης ανεμιστήρα για μονάδες κρυφής τοποθέτησης
- Νυχτερινή λειτουργία
- Λειτουργία εξοικονόμησης ενέργειας
- Ρύθμιση ημερομηνίας και ώρας.
- Κλείδωμα πληκτρολογίου.
- Πληροφορίες εσωτερικής μονάδα (μοντέλο, σειριακός αριθμός)
- Ένδειξη θερμοκρασίας εσωτερικού χώρου και περιβάλλοντος
- Ένδειξη συνολικού χρόνου λειτουργίας.
- Πολύγλωσσο χειριστήριο με διαθέσιμη την Ελληνική.

Στη συγκεκριμένη περίπτωση θα τοποθετηθεί ένα ενσύρματο χειριστήριο για κάθε εσωτερική μονάδα και ένα κεντρικό, με έγχρωμη οθόνη αφής 7ιντσών, που θα μπορεί να ελέγχει όλες τις εσωτερικές μονάδες, είτε μεμονωμένα είτε χωρισμένες σε ομάδες.

Οι δυνατότητες του κεντρικού χειριστηρίου θα είναι:

- Θα διαθέτει εγκατεστημένο τερματικό εξωτερικών εισόδων/εξόδων, το οποίο θα μπορεί να ενεργοποιεί ομαδοποιημένη λειτουργία Έναρξης/Παύσης λειτουργίας από εξωτερική είσοδο και επίσης ομαδοποιημένη έξοδο συναγερμού από εξωτερική έξοδο.
- Λειτουργία εξοικονόμησης ενέργειας θα είναι διαθέσιμη με περιορισμό της απορροφούμενης ισχύος είτε με περιορισμό της απόδοσης είτε με περιορισμό της κατανάλωσης ηλεκτρικής ισχύος (επειδή απαιτείται παλμικός μετρητής ηλεκτρικής ενέργειας και διεπαφή ηλεκτρικής ενέργειας, θα τοποθετηθούν τόσοι όσες και οι εξωτερικές μονάδες) στην εξωτερική μονάδα με δυνατότητα ορισμού έως και 4 επίπεδα. Χωρίς την εγκατάσταση προαιρετικών εξαρτημάτων, ο περιορισμός της απορροφούμενης ισχύος θα μπορεί ακόμα να χρησιμοποιηθεί.
- Λειτουργία χρονοπρογραμματισμού θα μπορεί να ρυθμιστεί με έως και 10 ρυθμίσεις την ημέρα με δυνατότητα ρύθμισης θερμοκρασίας, τρόπου λειτουργίας, έναρξη/παύση λειτουργίας και αργίες μπορούν να ρυθμιστούν.
- Λειτουργία περιορισμού λειτουργίας των τοπικών τηλεχειριστηρίων με περιορισμό: ρύθμιση θερμοκρασίας, τρόπου λειτουργίας, έναρξη/παύση λειτουργίας. Θα είναι δυνατή η αποστολή email σε οποιαδήποτε διεύθυνση email ακόμα και όταν εμφανίζεται συναγερμός

- Ενεργειακή παρακολούθηση της συνολικής εγκατάστασης και κατανομή της ισχύος σε κάθε εσωτερική μονάδα με τη χρήση ενός επιπλέον interface και ενός παλμικού μετρητή ενέργειας με ημερήσια και μηνιαία έκθεση. **(συμπεριλαμβάνονται στην εγκατάσταση)**
- Σύνδεση με τοπικό δίκτυο υπολογιστών.

### 8) Τοποθέτηση των μονάδων στο έργο

Θα πρέπει να τηρούνται οι εργοστασιακές προδιαγραφές για την τοποθέτηση των μονάδων στο χώρο. Οι εξωτερικές μονάδες θα πρέπει να είναι τοποθετημένες με τέτοιο τρόπο ώστε να είναι εύκολα προσβάσιμες σε περίπτωση συντήρησης ή επισκευής. Δεν θα πρέπει να υπάρχει εμπόδιο στα μπροστινά καπάκια (του ηλεκτρολογικού πίνακα). Θα τοποθετηθούν πάνω σε μεταλλική βάση, με αντικραδασμικά.

Θα πρέπει να τηρούνται όλες οι αποστάσεις που προδιαγράφει ο κατασκευαστής και αφορούν την σωστή λειτουργία των μονάδων και δεν θα πρέπει να υπάρχει εμπόδιο στην έξοδο των ανεμιστήρων. Σε περίπτωση που οι μονάδες συνδέονται μεταξύ τους ως συστοιχία θα πρέπει οι σωλήνες που διέρχονται από τα σημεία ελέγχου της μονάδας να έχουν απόσταση τουλάχιστον 50 cm από την μονάδα έτσι ώστε να είναι δυνατή στο μέλλον οποιαδήποτε εργασία επισκευής (π.χ. αντικατάσταση συμπιεστού).

Οι ψυκτικές σωληνώσεις του συστήματος θα είναι χαλκού με προδιαγραφές σύμφωνα με τον κατασκευαστή (πάχος τουλάχιστον 0,8mm, διάμετρος σύμφωνα με τον κατασκευαστή κλπ). Θα είναι συγκολλητές με εξωτερική μόνωση τύπου ARMAFLEX πάχους τουλάχιστον 13mm., η οποία θα έχει και εξωτερική προστασία UV με φράγμα ατμού (σε όλα τα τμήματα όχι μόνο αυτά που είναι στο εξωτερικό περιβάλλον.)

Οι διακλαδωτήρες ή συλλέκτες που θα χρησιμοποιηθούν (Joints) θα είναι της ίδιας εταιρίας που κατασκευάζει και το σύστημα θέρμανσης, με μόνωση εξωτερικά, και διαστάσεων σύμφωνα με το διάγραμμα που θα προσκομίσει ο ανάδοχος, και θα είναι από την κατασκευάστρια εταιρία του συστήματος VRF, σύμφωνα με την τελική διάταξη του δικτύου σωληνώσεων.

Οι μονάδες μεταξύ τους και με τα χειριστήρια θα συνδέονται με καλώδιο θωρακισμένο 2Χ1,5mm<sup>2</sup> ή ότι άλλο προδιαγράφει η κατασκευάστρια εταιρία, αλλά με θωράκιση.

Τα μηχανήματα θα έχουν εγγύηση καλής λειτουργίας τουλάχιστον 3 ετών.



Η τοποθέτηση των εξωτερικών μονάδων θα γίνει πάνω σε μεταλλικές βάσεις με αντιδιαβρωτική προστασία, και οι ψυκτικές σωληνώσεις όπως και τα καλώδια ισχύος θα οδεύουν μέσα σε κλειστές σχάρες γαλβανιζέ, οι οποίες θα στερεωθούν πάνω σε βάσεις ύψους τουλάχιστον 10cm από το δώμα, επίσης μεταλλικές γαλβανιζέ.

Όλες οι εσωτερικές μονάδες θα φέρουν αντλία συμπυκνωμάτων, οπότε οι αποχετεύσεις τους θα συνδεθούν σε ενιαίο δίκτυο με κλίση 5% τουλάχιστον και θα αποχετεύονται στο πλησιέστερο σημείο (wc, κουζίνα, εξωτερικά)

Οι εσωτερικές θα τοποθετηθούν με τρόπο ώστε να εξασφαλίζεται πλήρης πρόσβαση για εργασίες συντήρησης. Ιδιαίτερη σημασία έχει να επισημανθούν κατά την τοποθέτηση τα κρίσιμα για την συντήρηση σημεία (λεκάνες συμπυκνωμάτων, φίλτρα κοκ) ώστε η τοποθέτηση να γίνει με τρόπο που να μην εμποδίζεται η πρόσβαση σε αυτά. Οι εσωτερικές μονάδες θα αναρτηθούν από την οροφή, με τη μικρότερη δυνατή παρέμβαση στα δομικά στοιχεία. Ειδικά για τις μονάδες σε χώρους με εσωτερικό πατάρι, δεν επιτρέπεται καμία διάτρηση στο μεταλλικό σκελετό. Στις δύο μονάδες ισόγειο με μεγάλο ύψος (χώρος εργασιακών ανέργων, 2Χ3,2KW) θα γίνει μεταλλική κατασκευή από κοιλοδοκούς ή άλλης διατομής μεταλλικά στοιχεία, ανάμεσα στα δύο δοκάρια, από όπου και θα αναρτηθούν οι δύο μονάδες ώστε να είναι στο ύψος της ψευδοροφής (μελλοντικά θα κατασκευαστεί επέκταση της ψευδοροφής στο συγκεκριμένο τμήμα)

Στο δίκτυο ψυκτικών σωληνώσεων στο εξωτερικού τμήμα θα οδεύει πάνω σε σχάρα με μεταλλικό καπάκι για μηχανική προστασία. Η στήριξη της σχάρας θα γίνει στο δάπεδο του δώματος, χωρίς διάτρηση αυτού, πάνω σε γαλβανιζέ προφίλ σε απόσταση τουλάχιστον 10cm από το δάπεδο. Στους εσωτερικούς χώρους θα οδεύουν εντός της ψευδοροφής με στηρίγματα με λάστιχο, που θα αναρτώνται από την οροφή με ντίζες και ούπα όπου υπάρχει οροφή μπετόν είτε από το μεταλλικό σκελετό του παταριού χωρίς να γίνει διάτρηση των στοιχείων του. Το ίδιο ισχύει και για την ανάρτηση των κασετών και του δικτύου αποχέτευσης των συμπυκνωμάτων. (η τοποθέτηση των κασετών συνιστάται να γίνει σε μέρος που υπάρχει κανονική οροφή και όχι πατάρι ώστε να μην επιβαρυνθεί η σκελετός του επιπέδου)

Η τοποθέτηση των VAM θα είναι όπως στα σχέδια, δύο στην αποθήκη με ανάρτηση από την οροφή (1000m<sup>3</sup>/h και 500m<sup>3</sup>/h), και 2 (500m<sup>3</sup>/h) εντός ψευδοροφής. Στην ψευδοροφή θα αναρτηθούν από την οροφή ή θα γίνει στήριξή τους με μεταλλική βάση στον τοίχο, σε ύψος κοντά στο όριο της ψευδοροφής ώστε να είναι εύκολα προσβάσιμες για έλεγχο και συντήρηση. Η εγκατάστασή τους περιλαμβάνει εύκαμπους αεραγωγούς και στόμια απαγωγής και προσαγωγής αέρα στους χώρους καθώς και πρόσληψης νωπού και απόρριψης στο περιβάλλον.

Όλα τα στόμια προσαγωγής και απαγωγής αέρα από τους χώρους θα φέρουν χειροκίνητο ρυθμιστικό διάφραγμα. Τα στόμια προσαγωγής θα είναι 4 κατευθύνσεων αλουμινίου με εσωτερικό διάφραγμα διαστάσεων 300X300mm, και 250X250mm (ενδεικτικού τύπου O4 ή OK της ΑΕΡΟΓΡΑΜΜΗ) και τα απαγωγής 250X250mm και 200X200mm με εσωτερικό διάφραγμα (ενδεικτικού τύπου T της ΑΕΡΟΓΡΑΜΜΗ).

Τα στόμια νωπού και απόρριψης θα είναι 400X300mm για παροχές 500m<sup>3</sup>/h και 500X350mm για παροχές 1000m<sup>3</sup>/h χωρίς διάφραγμα, με εσωτερικό πλέγμα και αραιά πτερύγια (ενδεικτικού τύπου BT της ΑΕΡΟΓΡΑΜΜΗ) και πρόφιλτρο για τα στόμια νωπού.

Η μονάδα των 1000m<sup>3</sup>/h θα έχει και ένα μεταλλικό τμήμα αεραγωγών, από γαλβανισμένη λαμαρίνα πάχους 0,8mm, της οποίας η όδευση θα γίνει όπως η όδευση υφιστάμενων αεραγωγών, οι οποίοι θα αποξηλωθούν, και θα προσάγει/απάγει αέρα από το ισόγειο.

Η λήψη νωπού και η απόρριψη θα γίνεται μέσω αεραγωγών από γαλβανισμένη λαμαρίνα 0,8mm, διατομής κατάλληλης για την όδευση στην ψευδοροφή, και ταχύτητα αέρα όχι μεγαλύτερη από 4m/s ώστε η συνολική πτώση πίεσης να είναι στα όρια λειτουργίας του VAM.

Όλα τα στόμια θα είναι άβαφα, από ανοδιωμένο αλουμίνιο.

Η λήψη νωπού και απόρριψη για τα δύο VAM που θα τοποθετηθούν στο ισόγειο, θα γίνεται από στόμια όπως περιγράφηκαν παραπάνω, και η τοποθέτηση αυτών θα γίνει σε πάνελ πολυουρεθάνης, χρώματος σκούρου μπλέ πάχους >5mm το οποίο θα αντικαταστάσει τον υφιστάμενο υαλοπίνακα στο κούφωμα ή θα γίνει στο ψηλότερο σημείο πάνω από τον υαλοπίνακα εφόσον αυτό δεν εμποδίζεται από δομικό στοιχείο.

Σημειώνεται τέλος ότι για:

- Το δίκτυο αποχέτευσης των συμπυκνωμάτων (διατομή, υλικά κατασκευής, κλίσεις κοκ)
- Το δίκτυο των ψυκτικών σωληνώσεων (διατομές, σύνδεσμοι, μονώσεις κοκ)
- Τις περιμετρικές αποστάσεις (από ταβάνια, τοίχους) των εσωτερικών και εξωτερικών μονάδων
- Τα καλώδια παροχής ρεύματος στις εσωτερικές και εξωτερικές μονάδες καθώς και τις σχετικές ασφάλειες στον πίνακα
- Τα καλώδια επικοινωνίας μεταξύ των εσωτερικών - εξωτερικών μονάδων καθώς και αυτά των χειριστηρίων

θα ληφθούν υπόψη τα αναφερόμενα στο εγχειρίδιο εγκατάστασης του κατασκευαστή, το οποίο και θα προσκομιστεί και θα εγκριθεί από την Υπηρεσία.

## A.2 Εργασίες

Στις υποχρεώσεις του αναδόχου ενδεικτικά περιλαμβάνονται:

- Η εγκατάσταση δικτύου ψυκτικών σωληνώσεων σύμφωνα με τις προδιαγραφές του κατασκευαστή. Όπως προαναφέρθηκε το δίκτυο θα οδεύει εντός της ψευδοροφής εντός μεταλλικών σχαρών.
- Η εγκατάσταση της/των εξωτερικής/ών κλιματιστικών συσκευών πάνω σε κατάλληλες μεταλλικές βάσεις και η σύνδεσή τους με τις σωληνώσεις ψυκτικού μέσου και τις καλωδιώσεις αυτοματισμού. Η ηλεκτρολογική σύνδεση αυτών στον πίνακα στο αποθήκη δίπλα στο δώμα (πατάρι) (διαθέσιμη παροχή 3x160A) με οτιδήποτε υλικό ή μικροϋλικό απαιτηθεί (ασφάλειες, διακόπτες κλπ). Οι διατομές καλωδίων και οι διακόπτες ισχύος θα είναι σύμφωνα με τις προδιαγραφές του κατασκευαστή. Η όδυσή τους όπως ορίζει η νομοθεσία (εντός σωληνώσεων ή πάνω σε σχάρες). Η εγκατάσταση της εξωτερικής(-ων) μονάδας(-ων) του συστήματος θα γίνει στο δώμα του ισογείου.
- Η εγκατάσταση των εσωτερικών κλιματιστικών συσκευών, η σύνδεσή τους με τις σωληνώσεις ψυκτικού μέσου, το αποχετευτικό δίκτυο (περιλαμβάνεται η κατασκευή νέου δικτύου αποκλειστικά για τις συσκευές κλιματισμού σύμφωνα με τις απαιτήσεις του κατασκευαστή), οι καλωδιώσεις τροφοδοσίας, αυτοματισμού και τα χειριστήρια. Ο ανάδοχος θα εγκαταστήσει τα απαιτούμενα επί πλέον καλώδια και αντίστοιχο διακοπτικό υλικό στον ηλεκτρικό πίνακα, προκειμένου να τεθούν σε πλήρη και κανονική λειτουργία (όπου απαιτείται).
- Η εγκατάσταση ενός (1) κεντρικού χειριστηρίου στο γραφείο του προϊστάμενου ή σε χώρο που θα υποδείξει η υπηρεσία, και των υπολοίπων χειριστηρίων στο χώρο που κλιματίζουν οι συσκευές που ελέγχονται από αυτά.
- Η δημιουργία κενού στις σωληνώσεις, πρεσάρισμα και έλεγχος τυχόν διαρροών τουλάχιστον για 24 ώρες, πλήρωση με ψυκτικό υγρό, η εκκίνηση του συστήματος με προγραμματισμό και ρύθμιση των παραμέτρων και δοκιμαστική λειτουργία σε ψύξη και θέρμανση.
- Η τοποθέτηση των εσωτερικών μονάδων και των VAM θα γίνει σύμφωνα με τα σχέδια. Αλλαγές που μπορεί να απαιτηθούν στην τοποθέτηση αυτών ή όδευση σωληνώσεων/αεραγωγών λόγω δομικών στοιχείων που δεν λήφθηκαν υπόψη, ή άλλων παραμέτρων, όπως και η θέση των VAM μπορούν να γίνουν μόνο ύστερα από τη σύμφωνη γνώμη της υπηρεσίας και με την προϋπόθεση ότι δεν υποβαθμίζεται η απόδοση του συστήματος.

- Η αποξήλωση και απομάκρυνση για ανακύκλωση λαμβάνοντας υπόψη όλα τα απαραίτητα μέσα προστασίας και την ισχύουσα νομοθεσία, του υφιστάμενου συστήματος κλιματισμού (Μηχανήματα κ δίκτυο αεραγωγών)

### A.3 Εξοπλισμός

Ο εξοπλισμός που θα τοποθετηθεί, όπως προέκυψε από τις ανάγκες κάθε χώρου, παρουσιάζεται στον ακόλουθο πίνακα.

<b>ΣΥΓΚΕΝΤΡΩΤΙΚΟΣ ΠΙΝΑΚΑΣ ΚΛΙΜΑΤΙΣΤΙΚΩΝ ΣΥΣΚΕΥΩΝ ΠΟΥ ΑΦΟΡΟΥΝ ΤΗΝ ΠΡΟΜΗΘΕΙΑ ΚΑΙ ΕΓΚΑΤΑΣΤΑΣΗ ΤΟΥΣ</b>				
	Τύπος	Ονομαστική Απόδοση KW (Ψύξη)	Ονομαστική Απόδοση KW (Θέρμανση)	ΤΜΧ
1	Εξωτερική μονάδα, ενδεικτικός τύπος TOSHIBA MMY-MUP3011HT8P-E ή ισοδύναμος	83.90	83.90	1
2	Εσωτερική μονάδα τύπου κασέτας, compact ενδεικτικός τύπος TOSHIBA, MMU-UP0071MH-E ή ισοδύναμος	2,2	2,5	2
3	Εσωτερική μονάδα τύπου κασέτας, compact ενδεικτικός τύπος TOSHIBA, MMU-UP0091MH-E ή ισοδύναμος	2,8	3,2	3
4	Εσωτερική μονάδα τύπου κασέτας, compact ενδεικτικός τύπος TOSHIBA, MMU-UP00121MH-E ή ισοδύναμος	3,6	4,0	12
5	Εσωτερική μονάδα τύπου κασέτας, compact ενδεικτικός τύπος TOSHIBA, MMU-UP00151MH-E ή ισοδύναμος	4,5	5,0	6
6	Εναλλάκτης αέρα-αέρα 1000m <sup>3</sup> /h ενδεικτικού τύπου TOSHIBA VN-M1000HE1			1
7	Εναλλάκτης αέρα-αέρα 500m <sup>3</sup> /h ενδεικτικού τύπου TOSHIBA VN-M1000HE1			3
8	Ενσύρματα Χειριστήρια τοπικά	-		23+4
9	Ενσύρματα Χειριστήρια κεντρικά	-		1

Αναλυτικά, η κατανομή των παραπάνω μονάδων στους χώρους φαίνεται στο συνημμένο σχέδιο. Στον παραπάνω εξοπλισμό περιλαμβάνονται και όσα ειδικά εξαρτήματα απαιτηθούν (ενδεικτικά διακλαδώσεις σωληνώσεων, διακοσμητικά πλαίσια, στόμια, αεραγωγοί κοκ). Γίνονται αποδεκτές μικρές αποκλίσεις (πχ0,1-0,2KW) στις παραπάνω αναφερόμενες αποδόσεις.

## B. ΓΕΝΙΚΟΙ ΟΡΟΙ - ΥΠΟΧΡΕΩΣΕΙΣ ΑΝΑΔΟΧΟΥ

- Όλοι οι ενδιαφερόμενοι θα πρέπει να επισκεφθούν τους χώρους του κτηρίου, προκειμένου να λάβουν γνώση του αντικειμένου των εργασιών και των ειδικών συνθηκών του έργου.
- Η κατάθεση προσφοράς, πιστοποιεί ότι ο ενδιαφερόμενος έλαβε πλήρη γνώση των συνθηκών του κτηρίου και των υφιστάμενων εγκαταστάσεών του.
- Για λόγους ασφαλείας ο ανάδοχος υποχρεούται, να ενημερώνει την Επιτροπή Παρακολούθησης, σχετικά με τα ονοματεπώνυμα των προσώπων (προσωπικού, συνεργατών, βοηθών εκπλήρωσης) που θα χρησιμοποιήσει κατά την εκτέλεση του έργου, προσκομίζοντας και τις αντίστοιχες άδειες τεχνίτη/εγκαταστάτη. Η Επιτροπή Παρακολούθησης έχει το δικαίωμα να απαιτεί οποτεδήποτε από τον ανάδοχο, την αντικατάσταση οποιουδήποτε προσώπου από τα προαναφερόμενα θεωρεί κατά την ελεύθερη κρίση της ακατάλληλο.
- Ο ανάδοχος υποχρεούται να τηρεί απαρεγκλίτως και να εφαρμόζει όλες τις διατάξεις της εργατικής νομοθεσίας. Σε περίπτωση που διαπιστωθεί παράβαση αυτών, θα καταγγέλλεται η σύμβαση με την ανάδοχο εταιρεία.
- Ο ανάδοχος υποχρεούται να λαμβάνει όλα τα απαραίτητα μέτρα ασφαλείας βάσει των διατάξεων της κείμενης νομοθεσίας, όπως αυτές ισχύουν, καθ' όλη τη διάρκεια εκτέλεσης των εργασιών, καθώς επίσης υποχρεούται να τηρήσει τις ισχύουσες διατάξεις της κείμενης νομοθεσίας περί μέτρων ασφαλείας και υγιεινής και είναι αποκλειστικός υπεύθυνος, ποινικώς και αστικώς, για οποιοδήποτε ατύχημα ήθελε προκληθεί εκ παραβάσεως των ισχυουσών διατάξεων της κείμενης νομοθεσίας (Π.Δ. 17/96, Π.Δ.159/99) όπως ισχύουν, κ.λ.π. περί υγείας και ασφάλειας και Π.Δ. 305/96 Ελάχιστες Απαιτήσεις Υγείας και Ασφάλειας Προσωρινών και Κινητών Εργοταξίων), όπως αυτή κάθε φορά ισχύει.
- Ο ανάδοχος είναι αποκλειστικά υπεύθυνος και υπόχρεος για την ασφάλιση όλων όσων απασχοληθούν κατά την εκτέλεση του αντικειμένου της παρούσας καθώς και για την καταβολή ασφαλιστικών εισφορών εργοδότη και ασφαλισμένων στο Ίδρυμα Κοινωνικών Ασφαλίσεων ή σε οποιοδήποτε άλλο κατά νόμο ασφαλιστικό φορέα κύριας ή επικουρικής ασφάλισης. Σε περίπτωση που από οποιοδήποτε ασφαλιστικό φορέα απαιτηθεί η καταβολή οποιοσδήποτε ασφαλιστικής εισφοράς για το ανωτέρω έργο ο ανάδοχος υποχρεούται να καταβάλλει σε αυτή το αντίστοιχο ποσό. Επισημαίνεται δε ότι τα άτομα που θα απασχολήσει ο ανάδοχος για την εκτέλεση του αντικειμένου της παρούσας θα έχουν νόμιμο δικαίωμα παραμονής και εργασίας στην Ελλάδα.
- Ο ανάδοχος είναι αποκλειστικώς υπεύθυνος, ποινικώς και αστικώς, για οποιοδήποτε ατύχημα ήθελε προκληθεί εκ παραβάσεως των ισχυουσών διατάξεων και της κείμενης νομοθεσίας και είναι μοναδικός υπεύθυνος και υπόχρεος για την αποζημίωση οποιουδήποτε, για κάθε φύσεως και είδους ζημιές, που τυχόν υποστεί από πράξεις ή παραλείψεις του ιδίου ή των προσώπων που θα χρησιμοποιήσει για την εκτέλεση του Έργου. Στις περιπτώσεις αυτές, αν υποχρεωθεί ο κύριος του έργου, να καταβάλει οποιαδήποτε αποζημίωση, ο ανάδοχος υποχρεούται να καταβάλει σ' αυτήν το αντίστοιχο ποσό, συμπεριλαμβανομένων τυχόν τόκων και εξόδων. Ο κύριος του

έργου, δε φέρει καμία αστική ή άλλη ευθύνη έναντι του προσωπικού που θα απασχοληθεί για την εκτέλεση του Έργου.

- Όλα τα υλικά και τεχνικός εξοπλισμός που πρόκειται να χρησιμοποιηθούν για την εκτέλεση του έργου θα πρέπει να είναι τυποποιημένα προϊόντα γνωστών κατασκευαστών, που ασχολούνται κανονικά με την παραγωγή τέτοιων υλικών και να φέρουν σήμα CE.

- Οι ενδιαφερόμενοι θα πρέπει να διαθέτουν συνεργείο service και εγκαταστάσεις υποστήριξης σε παρακαταθήκη ανταλλακτικών. Επίσης θα βεβαιώνουν την ύπαρξη ανταλλακτικών για τουλάχιστον δέκα (10) έτη από την παραλαβή της εν λόγω προμήθειας και εγκατάστασης.

- Όλα τα υλικά και τεχνικός εξοπλισμός που πρόκειται να χρησιμοποιηθούν για την εκτέλεση του έργου θα πρέπει να είναι καινούργια, άριστης ποιότητας χωρίς ελαττώματα και θα έχουν τις διαστάσεις και τα βάρη που προβλέπονται από τους κανονισμούς, όταν δεν καθορίζονται από τις προδιαγραφές. Ιδιοκατασκευές δεν γίνονται δεκτές. Ελαττωματικά υλικά ή / και τεχνικός εξοπλισμός που υπέστη ζημιά κατά τη διάρκεια της κατασκευής ή δοκιμών θα αντικατασταθούν ή διορθωθούν σύμφωνα με τις οδηγίες της επιτροπής παρακολούθησης και παραλαβής.

- Τα υλικά και ο τεχνικός εξοπλισμός θα εγκατασταθούν σύμφωνα με τις οδηγίες του εργοστασίου κατασκευής. Η εγκατάσταση θα εκτελεστεί από ειδικευμένους τεχνίτες, κατάλληλους για την απαιτούμενη εργασία.

- Κάθε υλικό υπόκειται στην έγκριση της Υπηρεσίας και της Επιτροπής παρακολούθησης και παραλαβής των εργασιών, που έχει το δικαίωμα απόρριψης οποιουδήποτε υλικού που η ποιότητα ή τα ειδικά του χαρακτηριστικά κρίνονται όχι ικανοποιητικά ή ανεπαρκή για την εκτέλεση της εγκατάστασης. Ο Ανάδοχος είναι υποχρεωμένος να υποβάλλει στην Υπηρεσία και στην Επιτροπή παρακολούθησης και παραλαβής των εργασιών, εικονογραφημένο έντυπο τεχνικών χαρακτηριστικών, διαγράμματα λειτουργίας και απόδοσης, διαστάσεις και λοιπά λεπτομερή στοιχεία των κατασκευαστών, για όλα τα μηχανήματα και συσκευές των διάφορων εγκαταστάσεων πριν από την παραγγελία ή προσκόμιση οποιουδήποτε μηχανήματος ή συσκευής επί του έργου. Πριν από την παράδοση του έργου θα πρέπει, επίσης, να προσκομίσει όλες τις τεχνικές πληροφορίες του εξοπλισμού σχετικά με την εγκατάσταση, θέση σε λειτουργία, ρυθμίσεις, διάγνωση και αποκατάσταση βλαβών, στα Ελληνικά ή Αγγλικά, το πρόγραμμα προληπτικής συντήρησης και κατασκευαστικά σχέδια σε ηλεκτρονική μορφή (οδεύσεις σωληνώσεων, θέση και τύπος μηχανημάτων κλπ).

- Εργασίες που προκαλούν όχληση (θόρυβος, σκόνη κ.λ.π.) θα εκτελούνται κατά τις μη εργάσιμες ώρες των Υπηρεσιών του κτηρίου, ή ανάλογα με τις οδηγίες της επιτροπής παρακολούθησης και παραλαβής.

- Οι μεταφορές τυχόν αντικειμένων που υπάρχουν στους χώρους θα γίνουν με ευθύνη του αναδόχου. Η συγκέντρωση, αποκομιδή και απόρριψη όλων των άχρηστων υλικών που θα προκύψουν από τις εκτελούμενες εργασίες θα γίνεται μόνο σε χώρους που επιτρέπεται από τις αρχές, με ευθύνη και δαπάνες του αναδόχου. Τα μπάζα θα συγκεντρώνονται και θα τοποθετούνται σε πλαστικές σακούλες στο χώρο προέλευσής τους και θα απομακρύνονται από τους χώρους

του κτηρίου κάθε βράδυ. Επισημαίνεται ότι απαγορεύεται ρητά η μεταφορά οποιουδήποτε υλικού ή μπαζών με τον ανελκυστήρα.

• Στα σημεία του κτηρίου που προβλέπεται να γίνουν εργασίες, η μεταφορά υλικών θα γίνεται με ιδιαίτερη προσοχή, προκειμένου να μην υπάρξουν ζημιές στους ήδη διαμορφωμένους χώρους του κτηρίου. Στην περίπτωση, τυχόν, πρόκλησης οιασδήποτε ζημιών ο ανάδοχος θα φέρει την απόλυτη και αποκλειστική ευθύνη για την πλήρη αποκατάστασή τους.

• Μετά το πέρας των εργασιών θα γίνει πλήρης καθαρισμός των χώρων, καθώς και όλων των εγκαταστάσεων των χώρων, από ειδικευμένο συνεργείο με την χρήση και ειδικών μηχανημάτων, εφόσον αυτό απαιτείται, ώστε όλοι οι χώροι του κτιρίου να παραδοθούν ελεύθεροι από κάθε άχρηστο υλικό, καθαροί και έτοιμοι προς χρήση.

• Ως **συνολικός χρόνος** της εν λόγω προμήθειας και εκτέλεσης εργασιών, ορίζονται **οι εξήντα (60) ημερολογιακές ημέρες από την ημερομηνία ανάθεσης.**

• Για την έγκαιρη παράδοση του έργου εάν απαιτηθεί, θα εργασθούν συνεργεία σε βάρδιες, Σάββατα και Κυριακές, η δαπάνη των οποίων θα έχει συνυπολογισθεί στην προσφορά του. Σε περίπτωση εκτέλεσης νυκτερινής εργασίας και εργασίας κατά τις Αργίες και Εορτές, ο ανάδοχος υποχρεούται να εξασφαλίζει τη σχετική άδεια, όπως ο νόμος ορίζει, που αφορούν τέτοια εργασία και δεν δικαιούται να ζητήσει πρόσθετη αποζημίωση.

• Το ακριβές χρονοδιάγραμμα της εν λόγω προμήθειας και εκτέλεσης εργασιών θα καταρτιστεί από τον Ανάδοχο και θα υποβληθεί προς έγκριση στην Επιτροπή παρακολούθησης και παραλαβής των εργασιών με στόχο την ελαχιστοποίηση του χρόνου που κάθε γραφείο θα παραμένει εκτός λειτουργίας και άνευ κλιματισμού. Θα κατατεθεί, δε, στην αρμόδια Επιτροπή προς έγκριση εντός τριών (3) ημερών από την ημερομηνία ανάθεσης της εν λόγω προμήθειας και εκτέλεσης εργασιών.

• Ως **χρόνος εγγύησης**, για την όλη εγκατάσταση, ορίζεται το διάστημα των τριάντα έξι **(36) μηνών** από την παραλαβή. Ειδικά για τους συμπιεστές των εξωτερικών μονάδων, ως χρόνος εγγύησης, ορίζεται το διάστημα εξήντα **(60) μηνών** από την παραλαβή. Οι ελάχιστες υποχρεώσεις του αναδόχου, στο πλαίσιο της Εγγύησης Καλής Λειτουργίας, είναι:

- Αντικατάσταση οποιουδήποτε εξαρτήματος παρουσιάσει προβλήματα λειτουργίας
- Αποκατάσταση οποιασδήποτε δυσλειτουργίας που οφείλεται σε σφάλματα ηλεκτρονικού εξοπλισμού και λογισμικού
- Αποστολή στον τόπο εγκατάστασης και λειτουργίας του εξοπλισμού εξειδικευμένου προσωπικού εντός, της ίδιας ημέρας, από την ειδοποίησή του περί βλάβης του συστήματος. Σε περίπτωση που η αποκατάσταση της βλάβης απαιτεί την επισκευή / αντικατάσταση οποιουδήποτε εξαρτήματος τότε αυτή θα πραγματοποιείται το αργότερο εντός πέντε (5) εργάσιμων ημερών από την ειδοποίηση.
- Επίλυση προβλημάτων σε συνεργασία με τον τεχνικό υπεύθυνο της Αναθέτουσας Αρχής, από τηλεφώνου, ηλεκτρονικού ταχυδρομείου και fax.



- Για την εφαρμογή όλων των παραπάνω ο προμηθευτής υποχρεούται να διατηρεί καθ' όλη τη διάρκεια της περιόδου εγγύησης καλής λειτουργίας, κατάλληλα εκπαιδευμένο τεχνικό προσωπικό ON CALL καθώς και επαρκές απόθεμα ανταλλακτικών στην Ελλάδα, το οποίο και θα αναφερθεί στην προσφορά, ώστε να είναι δυνατή η έγκαιρη επισκευή ή αντικατάσταση εξαρτημάτων που παρουσιάζουν βλάβη ή φθορές.
- Κάθε συμμετέχων στον διαγωνισμό, θα δηλώνει (με Υπ. Δήλωση) την 10ετή κάλυψη ανταλλακτικών της εγκατάστασης κλιματισμού VRV.
- Κάθε συμμετέχων, θα προσφέρει κατ' αποκοπή τιμή, σύμφωνα με τον επισυναπτόμενο προϋπολογισμό. Στην κατ' αποκοπή τιμή θα περιλαμβάνονται όλες οι προμήθειες υλικών- εργασιών που αναφέρονται στην παραπάνω τεχνική περιγραφή, αλλά και όλα τα απαιτούμενα μικροϋλικά - μικροεργασίες για την ολοκλήρωσή τους, έστω κι αν αυτά δεν αναφέρονται ρητά. Η κατ' αποκοπή τιμή, θα υπόκειται στις νόμιμες κρατήσεις. Ο Φ.Π.Α. θα βαρύνει τον κύριο του έργου. Η ανάδειξη μειοδότη θα γίνει με κριτήριο τη χαμηλότερη συνολική κατά αποκοπή τιμή.
- Σε περίπτωση, που ο ανάδοχος δεν προσέλθει για να υπογράψει τη σύμβαση, εντός του οριζομένου από την απόφαση ανάθεσης χρονικού διαστήματος, θα κηρύσσεται αυτομάτως έκπτωτος και θα υφίσταται όλες τις προβλεπόμενες νόμιμες κυρώσεις.
- Η πληρωμή του αναδόχου, θα γίνει με την προσκόμιση των σχετικών τιμολογίων και με την υποβολή της βεβαίωσης της αρμόδιας Επιτροπής για την οριστική ποιοτική και ποσοτική παραλαβή της εν λόγω προμήθειας και εκτέλεσης εργασιών.
- Ο Κύριος του έργου διατηρεί το δικαίωμα με απόφασή του (χωρίς να υποχρεούται να την αιτιολογήσει), να προχωρήσει στη ματαίωση της παρούσας προμήθειας-εγκατάστασης σε οποιοδήποτε στάδιο της διαδικασίας, χωρίς να υποχρεούται να αιτιολογήσει την απόφασή του.
- Κάθε υλικό υπόκειται στην έγκριση της Υπηρεσίας και της Επιτροπής παρακολούθησης και παραλαβής των εργασιών, που έχει το δικαίωμα απόρριψης οποιουδήποτε υλικού που η ποιότητα ή τα ειδικά του χαρακτηριστικά κρίνονται όχι ικανοποιητικά ή ανεπαρκή για την εκτέλεση της εγκατάστασης. Ο Ανάδοχος είναι υποχρεωμένος να υποβάλλει στην Υπηρεσία και στην Επιτροπή παρακολούθησης και παραλαβής των εργασιών, εικονογραφημένο έντυπο τεχνικών χαρακτηριστικών, διαγράμματα λειτουργίας και απόδοσης, διαστάσεις και λοιπά λεπτομερή στοιχεία των κατασκευαστών, για όλα τα μηχανήματα και συσκευές των διάφορων εγκαταστάσεων πριν από την παραγγελία ή προσκόμιση οποιουδήποτε μηχανήματος ή συσκευής επί του έργου καθώς και σχέδια σε ηλεκτρονική μορφή της θέσης και ισχύς των μηχανημάτων, της όδευσης των σωληνώσεων και των διατομών τους σε σχέδια κατόψεων που θα προμηθευτεί από την υπηρεσία. Πριν από την παράδοση του έργου θα πρέπει, επίσης, να προσκομίσει όλες τις τεχνικές πληροφορίες του εξοπλισμού σχετικά με την εγκατάσταση, θέση σε λειτουργία, ρυθμίσεις, διάγνωση και αποκατάσταση βλαβών, στα Ελληνικά ή Αγγλικά, το πρόγραμμα προληπτικής συντήρησης και κατασκευαστικά σχέδια σε ηλεκτρονική μορφή (οδεύσεις σωληνώσεων, θέση και τύπος μηχανημάτων κλπ).

**Γ. ΤΕΧΝΙΚΗ ΠΡΟΣΦΟΡΑ ΔΙΑΓΩΝΙΖΟΜΕΝΩΝ**

Κάθε διαγωνιζόμενος, με την τεχνική προσφορά του, θα υποβάλει τουλάχιστον τα κάτωθι:

- 1.** Εικονογραφημένα έντυπα (prospectus) τεχνικών χαρακτηριστικών, διαγράμματα λειτουργίας και απόδοσης, διαστάσεις και λοιπά λεπτομερή στοιχεία των κατασκευαστών, για όλα τα υπό προμήθεια μηχανήματα και συσκευές, απ' όπου θα προκύπτει η συμφωνία των με τις απαιτήσεις των προδιαγραφών της παρούσης προμήθειας. Θα προσκομισθεί και διάγραμμα με την απόδοση του συστήματος σε KW (εξωτερικής και εσωτερικών μονάδων) σε θέρμανση με εσωτερική θερμοκρασία 20οC και εξωτερική 7, 0, και -5οC , και αντίστοιχα η καταναλισκόμενη ενέργεια, για 100% και 75% φορτίο.
- 2.** Υπ. Δήλωση για την 10ετή κάλυψη ανταλλακτικών της εγκατάστασης κλιματισμού VRV, στο σύνολό της και ότι διαθέτουν κατάλληλο συνεργείο για συντήρηση και υποστήριξη.
- 3.** Υπ. Δήλωση για το χρόνο εγγύησης, τόσο των εξωτερικών μονάδων κλιματισμού, όσο και των εσωτερικών μονάδων κλιματισμού και της λοιπής εγκατάστασης VRV.
- 4. Κατάσταση με το προσωπικό που θα εργαστεί και την ειδικότητα του καθενός μαζί με την αντίστοιχη απαιτούμενη άδεια. (πχ ηλεκτρολόγου, ψυκτικού κλπ).**

## **I.2.ΚΑΤΟΨΕΙΣ ΧΩΡΩΝ**

Οι υποψήφιοι ανάδοχοι θα πρέπει να επισκεφτούν το χώρο και να λάβουν υπόψη τις υφιστάμενες συνθήκες ώστε να διαμορφώσουν σχετική άποψη.

### **ΙΣΟΓΕΙΟ**

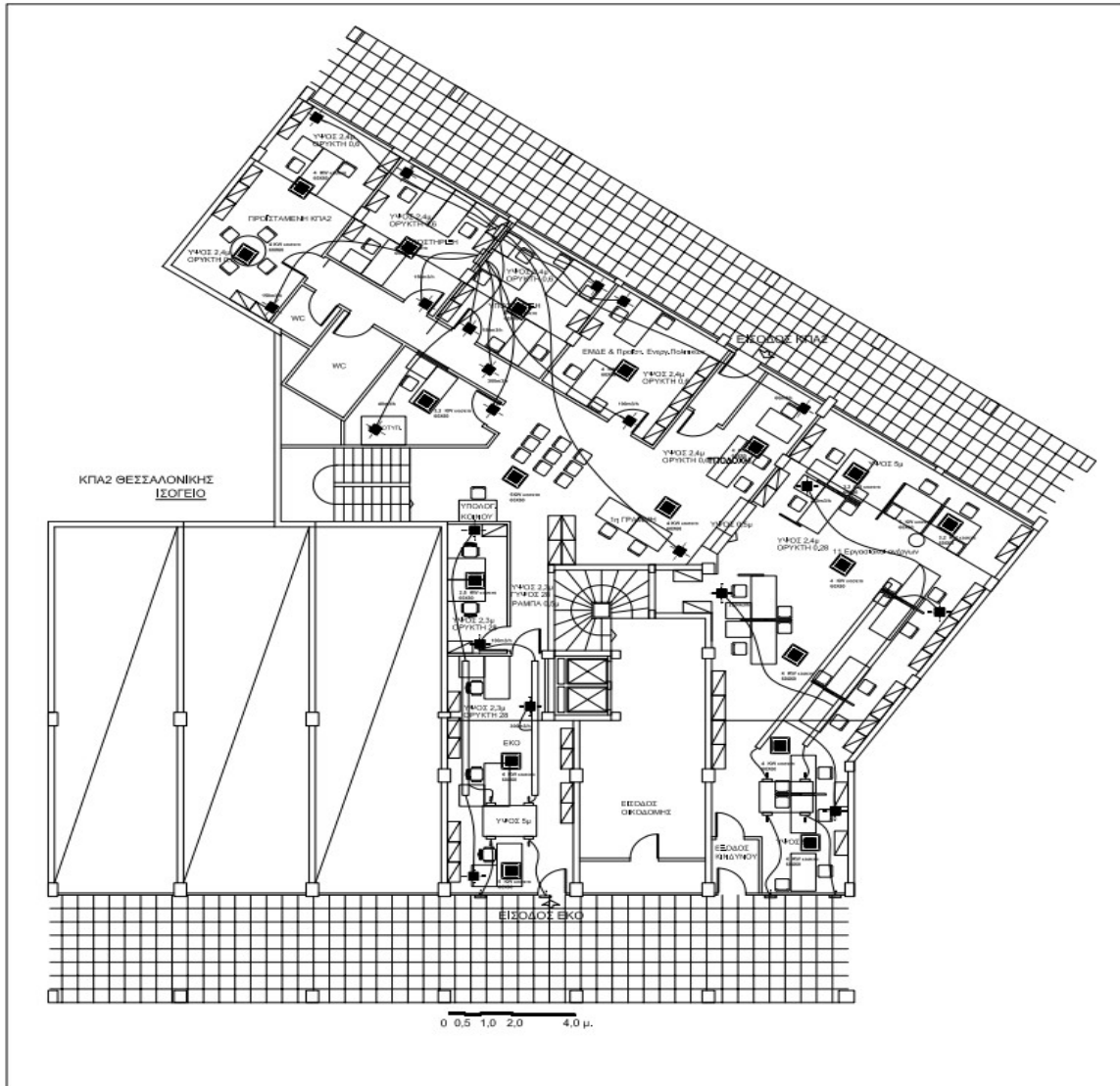

**ΠΑΤΑΡΙ**

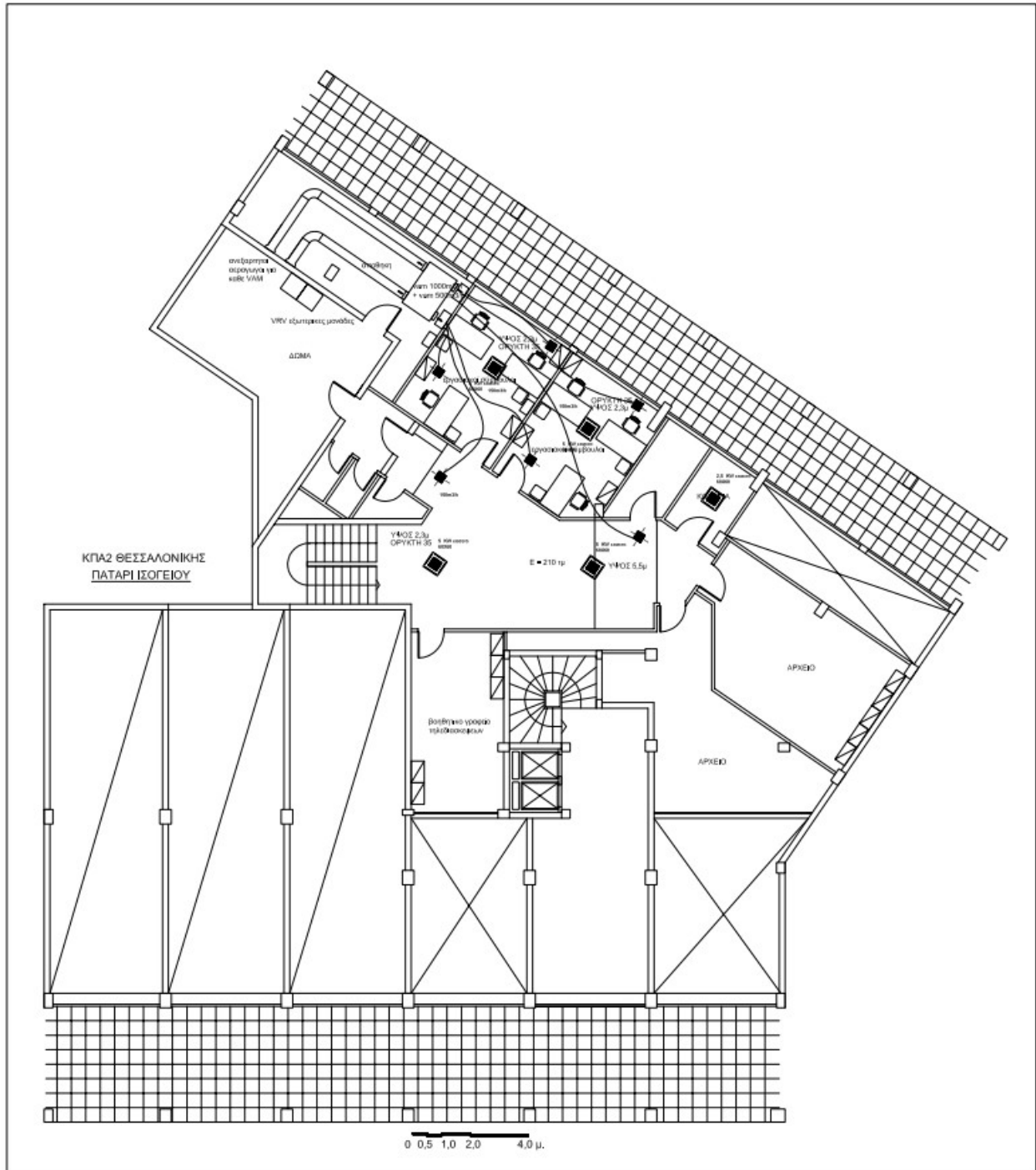

**I.3. ΟΙΚΟΝΟΜΙΚΑ ΣΤΟΙΧΕΙΑ**

**Προϋπολογισμός για την προμήθεια των παραπάνω μηχανημάτων και υλικών: 46.000€ + ΦΠΑ**

**Προϋπολογισμός εργασιών για την εγκατάσταση, ρύθμιση και παράδοση σε πλήρη λειτουργία των παραπάνω μηχανημάτων: 9.000€ + ΦΠΑ**

Δεν περιλαμβάνεται κόστος οικοδομικών εργασιών (διαμορφώσεις σε ψευδοροφές, εξωτερικά κουφώματα κλπ) πέραν αυτών που αναφέρονται ή είναι απαραίτητα για την λειτουργία του συστήματος (τοποθέτηση στομίων κλπ)

**ΠΑΡΑΡΤΗΜΑ ΙΙ – Υπόδειγμα Οικονομικής Προσφοράς**

Μέγιστη αξία σύμβασης σε ευρώ, χωρίς ΦΠΑ : 55.000,00 ευρώ ΦΠΑ (24%): 68.200,00 ευρώ

**Πίνακας Συνολικής προσφοράς**

<b>για την προμήθεια</b> ΓΕΝΙΚΟ ΣΥΝΟΛΟ (χωρίς ΦΠΑ) (σε €)	
ΓΕΝΙΚΟ ΣΥΝΟΛΟ (χωρίς ΦΠΑ) - ΟΛΟΓΡΑΦΩΣ	
<b>για τις υπηρεσίες εγκατάστασης</b> ΓΕΝΙΚΟ ΣΥΝΟΛΟ (με ΦΠΑ) (σε €)	
ΓΕΝΙΚΟ ΣΥΝΟΛΟ (με ΦΠΑ) - ΟΛΟΓΡΑΦΩΣ	
<b>συνολικά για την προμήθεια + υπηρεσίες εγκατάστασης</b> ΓΕΝΙΚΟ ΣΥΝΟΛΟ (με ΦΠΑ) (σε €)	
<b>συνολικά για την προμήθεια + υπηρεσίες εγκατάστασης</b> ΓΕΝΙΚΟ ΣΥΝΟΛΟ (με ΦΠΑ) - ΟΛΟΓΡΑΦΩΣ	

**Τρόπος πληρωμής**

<b>ΤΡΟΠΟΣ :</b> το 100% του τιμήματος με την οριστική παραλαβή και χωρίς χορήγηση προκαταβολής

**Χρόνος ισχύος της προσφοράς:** έως ΧΧ/ΧΧ/ΧΧΧΧ <συμπληρώνεται από τον υποψήφιο>

Στην τιμή περιλαμβάνονται οι υπέρ τρίτων κρατήσεις, ως και κάθε άλλη επιβάρυνση για παράδοση και εγκατάσταση του εξοπλισμού, στον τόπο που ορίζει η αναθέτουσα αρχή, σύμφωνα με την κείμενη νομοθεσία. **Επίσης, στην τιμή θα πρέπει να συμπεριλαμβάνεται και η αποξήλωση της υπάρχουσας εγκατάστασης.**

ΕΠΙΛΟΓΗ ΤΡΟΠΟΥ ΠΛΗΡΩΜΗΣ σύμφωνα με την παραγρ. 5.1. της Διακήρυξης) : .....

ΧΡΟΝΟΣ ΙΣΧΥΟΣ ΠΡΟΣΦΟΡΑΣ:.....

ΗΜΕΡΟΜΗΝΙΑ.....

ΥΠΟΓΡΑΦΗ

**ΠΑΡΑΡΤΗΜΑ ΙΙΙ – Υποδείγματα Εγγυητικών Επιστολών****Α. Υπόδειγμα Εγγυητικής Επιστολής Συμμετοχής**

Εκδότης (Πλήρης επωνυμία Πιστωτικού Χρηματοδοτικού Ιδρύματος ..... /  
 ΕΝΙΑΙΟ ΤΑΜΕΙΟ ΑΝΕΞΑΡΤΗΤΑ ΑΠΑΣΧΟΛΟΥΜΕΝΩΝ - ΤΟΜΕΑΣ ΣΥΝΤΑΞΗΣ ΜΗΧΑΝΙΚΩΝ  
 ΚΑΙ ΕΡΓΟΛΗΠΤΩΝ ΔΗΜΟΣΙΩΝ ΕΡΓΩΝ (Ε.Τ.Α.Α.-Τ.Μ.Ε.Δ.Ε.)

Ημερομηνία έκδοσης: .....

Προς: (Πλήρης επωνυμία Αναθέτουσας Αρχής/Αναθέτοντος Φορέα).....

(Διεύθυνση Αναθέτουσας Αρχής/Αναθέτοντος Φορέα) .....

Εγγύηση μας υπ' αριθμ. .... ποσού ..... ευρώ.

Έχουμε την τιμή να σας γνωρίσουμε ότι εγγυόμαστε με την παρούσα επιστολή ανέκκλητα και ανεπιφύλακτα παραιτούμενοι του δικαιώματος της διαιρέσεως και διζήσεως μέχρι του ποσού των ευρώ ..... υπέρ του

(i) [σε περίπτωση φυσικού προσώπου]: (ονοματεπώνυμο, πατρώνυμο) .....,

ΑΦΜ: ..... (διεύθυνση) ....., ή

(ii) [σε περίπτωση νομικού προσώπου]: (πλήρη επωνυμία) ....., ΑΦΜ: .....

(διεύθυνση) ..... ή

(iii) [σε περίπτωση ένωσης ή κοινοπραξίας:] των φυσικών / νομικών προσώπων

α) (πλήρη επωνυμία) ....., ΑΦΜ: ..... (διεύθυνση) .....

β) (πλήρη επωνυμία) ....., ΑΦΜ: ..... (διεύθυνση) .....

γ) (πλήρη επωνυμία) ....., ΑΦΜ: ..... (διεύθυνση) .....

ατομικά και για κάθε μία από αυτές και ως αλληλέγγυα και εις ολόκληρο υποχρεωών μεταξύ τους, εκ της ιδιότητάς τους ως μελών της ένωσης ή κοινοπραξίας,

για τη **συμμετοχή του/της/τους** σύμφωνα με την (αριθμό/ημερομηνία) ..... Διακήρυξη της (Αναθέτουσας Αρχής), για την ανάδειξη αναδόχου για την ανάθεση της σύμβασης: "(τίτλος σύμβασης)"/ για το «.....»

Η παρούσα εγγύηση καλύπτει μόνο τις από τη συμμετοχή στις ανωτέρω απορρέουσες υποχρεώσεις του/της (*υπέρ ου η εγγύηση*) καθ' όλο τον χρόνο ισχύος της.

Το παραπάνω ποσό τηρείται στη διάθεσή σας και θα καταβληθεί ολικά ή μερικά χωρίς καμία από μέρους μας αντίρρηση, αμφισβήτηση ή ένσταση και χωρίς να ερευνηθεί το βάσιμο ή μη της απαίτησής σας μέσα σε .....ημέρες από την απλή έγγραφη ειδοποίησή σας.

Η παρούσα ισχύει μέχρι και την ..... ή

Η παρούσα ισχύει μέχρις ότου αυτή μας επιστραφεί ή μέχρις ότου λάβουμε έγγραφη δήλωσή σας ότι μπορούμε να θεωρήσουμε την Τράπεζα μας απαλλαγμένη από κάθε σχετική υποχρέωση εγγυοδοσίας μας.

Σε περίπτωση κατάπτωσης της εγγύησης, το ποσό της κατάπτωσης υπόκειται στο εκάστοτε ισχύον πάγιο τέλος χαρτοσήμου.

Αποδεχόμαστε να παρατείνουμε την ισχύ της εγγύησης ύστερα από έγγραφο της Υπηρεσίας σας, στο οποίο επισυνάπτεται η συναίνεση του υπέρ ου για την παράταση της προσφοράς, σύμφωνα με το άρθρο ..... της Διακήρυξης, με την προϋπόθεση ότι το σχετικό αίτημά σας θα μας υποβληθεί πριν από την ημερομηνία λήξης της

Βεβαιώνουμε υπεύθυνα ότι το ποσό των εγγυητικών επιστολών που έχουν δοθεί, συνυπολογίζοντας και το ποσό της παρούσας, δεν υπερβαίνει το όριο των εγγυήσεων που έχουμε το δικαίωμα να εκδίδουμε

(Εξουσιοδοτημένη Υπογραφή)

**B. Υπόδειγμα Εγγυητικής Επιστολής Καλής Εκτέλεσης**

Εκδότης : (πλήρης επωνυμία Πιστωτικού ή Χρηματοδοτικού Ιδρύματος) .....

Ημερομηνία Έκδοσης:.....

Προς: (πλήρης επωνυμία Αναθέτουσας Αρχής) .....

Διεύθυνση Αναθέτουσας Αρχής) .....

**Εγγύηση μας υπ' αριθμ. ....ποσού .....ΕΥΡΩ**

Έχουμε την τιμή να σας γνωρίσουμε ότι εγγυόμαστε δια της παρούσης επιστολής ανέκκλητα και ανεπιφύλακτα, παραιτούμενοι του δικαιώματος της διαιρέσεως και διηζήσεως μέχρι του ποσού των ευρώ \_\_\_\_\_ υπέρ του :

(i) [σε περίπτωση φυσικού προσώπου]: (ονοματεπώνυμο, πατρώνυμο) .....

ΑΦΜ: .....(διεύθυνση)....., ή

(ii) [σε περίπτωση νομικού προσώπου]: (πλήρη επωνυμία) ....., ΑΦΜ

.....(διεύθυνση) .....ή ,

(iii) [σε περίπτωση ένωσης ή κοινοπραξίας]: των φυσικών / νομικών προσώπων .....

α) (πλήρη επωνυμία) ....., ΑΦΜ.....(διεύθυνση) .....

β) (πλήρη επωνυμία) ....., ΑΦΜ.....(διεύθυνση) .....

γ) (πλήρη επωνυμία) ....., ΑΦΜ.....(διεύθυνση) .....

(συμπληρώνεται με όλα τα μέλη της ένωσης/κοινοπραξίας )

ατομικά για κάθε μια από αυτές και ως αλληλέγγυα και εις ολόκληρων υποχρεων μεταξύ τους,

εκ της ιδιότητάς τους ως μελών της ένωσης ή κοινοπραξίας ,

για την καλή εκτέλεση του έργου και την πιστή εφαρμογή όλων των όρων της σύμβασης ,

σύμφωνα με την (αριθμό/ ημερομηνία).....Διακήρυξης.....

της Αναθέτουσας Αρχής .

Το παραπάνω ποσό τηρείται στη διάθεση σας και θα καταβληθεί ολικά ή μερικά χωρίς καμία από μέρους μας αντίρρηση, αμφισβήτηση ή ένσταση και χωρίς να ερευνηθεί το βάσιμο ή μη της απαίτησής σας μέσα σε τρεις (3) ημέρες από την απλή έγγραφη ειδοποίησή σας .

Η παρούσα ισχύει μέχρι και την .....

Σε περίπτωση κατάπτωσης της εγγύησης, το ποσό της κατάπτωσης υπόκειται στο εκάστοτε ισχύον τέλος χαρτοσήμου.

Βεβαιώνουμε υπεύθυνα, ότι το ποσό των εγγυητικών μας επιστολών, που έχουν δοθεί, συνυπολογίζοντας και το ποσό της παρούσας, δεν υπερβαίνει το όριο εγγυήσεων, που έχει καθοριστεί από το Υπουργείο Οικονομικών για την Τράπεζά μας.

(Εξουσιοδοτημένη υπογραφή )



**ΠΑΡΑΡΤΗΜΑ IV – Ενημέρωση για την προστασία προσωπικών δεδομένων****ΕΝΗΜΕΡΩΣΗ ΓΙΑ ΤΗΝ ΕΠΕΞΕΡΓΑΣΙΑ ΠΡΟΣΩΠΙΚΩΝ ΔΕΔΟΜΕΝΩΝ**

Η Αναθέτουσα Αρχή ενημερώνει υπό την ιδιότητά της ως υπεύθυνης επεξεργασίας το φυσικό πρόσωπο που υπογράφει την προσφορά ως Προσφέρων ή ως Νόμιμος Εκπρόσωπος Προσφέροντος, ότι το ίδιο ή και τρίτοι, κατ' εντολή και για λογαριασμό του, θα επεξεργάζονται τα ακόλουθα δεδομένα ως εξής:

I. Αντικείμενο επεξεργασίας είναι τα δεδομένα προσωπικού χαρακτήρα που περιέχονται στους φακέλους της προσφοράς και τα αποδεικτικά μέσα τα οποία υποβάλλονται στην Αναθέτουσα Αρχή, στο πλαίσιο του παρόντος Διαγωνισμού, από το φυσικό πρόσωπο το οποίο είναι το ίδιο Προσφέρων ή Νόμιμος Εκπρόσωπος Προσφέροντος.

II. Σκοπός της επεξεργασίας είναι η αξιολόγηση του Φακέλου Προσφοράς, η ανάθεση της Σύμβασης, η προάσπιση των δικαιωμάτων της Αναθέτουσας Αρχής, η εκπλήρωση των εκ του νόμου υποχρεώσεων της Αναθέτουσας Αρχής και η εν γένει ασφάλεια και προστασία των συναλλαγών. Τα δεδομένα ταυτοπροσωπίας και επικοινωνίας θα χρησιμοποιηθούν από την Αναθέτουσα Αρχή και για την ενημέρωση των Προσφερόντων σχετικά με την αξιολόγηση των προσφορών.

III. Αποδέκτες των ανωτέρω (υπό Α) δεδομένων στους οποίους κοινοποιούνται είναι:

(α) Φορείς στους οποίους η Αναθέτουσα Αρχή αναθέτει την εκτέλεση συγκεκριμένων ενεργειών για λογαριασμό της, δηλαδή οι Σύμβουλοι, τα υπηρεσιακά στελέχη, μέλη Επιτροπών Αξιολόγησης, Χειριστές του Ηλεκτρονικού Διαγωνισμού και λοιποί εν γένει προστηθέντες της, υπό τον όρο της τήρησης σε κάθε περίπτωση του απορρήτου.

(β) Το Δημόσιο, άλλοι δημόσιοι φορείς ή δικαστικές αρχές ή άλλες αρχές ή δικαιοδοτικά όργανα, στο πλαίσιο των αρμοδιοτήτων τους.

(γ) Έτεροι συμμετέχοντες στο Διαγωνισμό, στο πλαίσιο της αρχής της διαφάνειας και του δικαιώματος προδικαστικής και δικαστικής προστασίας των συμμετεχόντων στο Διαγωνισμό, σύμφωνα με το νόμο.

IV. Τα δεδομένα θα τηρούνται για χρονικό διάστημα για χρονικό διάστημα ίσο με τη διάρκεια της εκτέλεσης της σύμβασης, και μετά τη λήξη αυτής για χρονικό διάστημα πέντε ετών, για μελλοντικούς φορολογικούς-δημοσιονομικούς ή ελέγχους χρηματοδοτών ή άλλους προβλεπόμενους ελέγχους από την κείμενη νομοθεσία, εκτός εάν η νομοθεσία προβλέπει διαφορετική περίοδο διατήρησης. Σε περίπτωση εκκρεμοδικίας αναφορικά με δημόσια σύμβαση τα δεδομένα τηρούνται μέχρι το πέρας της εκκρεμοδικίας. Μετά τη λήξη των ανωτέρω περιόδων, τα προσωπικά δεδομένα θα καταστρέφονται.

V. Το φυσικό πρόσωπο που είναι είτε Προσφέρων είτε Νόμιμος Εκπρόσωπος του Προσφέροντος, μπορεί να ασκεί κάθε νόμιμο δικαίωμά του σχετικά με τα δεδομένα προσωπικού χαρακτήρα που το αφορούν, απευθυνόμενο στον υπεύθυνο προστασίας προσωπικών δεδομένων της Αναθέτουσας Αρχής.

VI. Η Αναθέτουσα Αρχή έχει υποχρέωση να λαμβάνει κάθε εύλογο μέτρο για τη διασφάλιση του απόρρητου και της ασφάλειας της επεξεργασίας των δεδομένων και της προστασίας τους από τυχαία ή αθέμιτη καταστροφή, τυχαία απώλεια, αλλοίωση, απαγορευμένη διάδοση ή πρόσβαση από οποιονδήποτε και κάθε άλλης μορφή αθέμιτη επεξεργασία.

**ΠΑΡΑΡΤΗΜΑ V: ΟΔΗΓΙΕΣ ΣΥΜΠΛΗΡΩΣΗΣ ΕΥΡΩΠΑΙΚΟΥ ΕΝΙΑΙΟΥ ΕΓΓΡΑΦΟΥ ΣΥΜΒΑΣΗΣ (ΕΕΕΣ)**

Το ΕΕΕΣ συμπληρώνεται σύμφωνα με τις διατάξεις του άρθρου 79 του ν 4412/2016.

Οι Οικονομικοί Φορείς καλούνται να χρησιμοποιήσουν το αρχείο του ΕΕΕΣ σε αρχείο XML το οποίο βρίσκεται αναρτημένο στην Πλατφόρμα WWW.PROMITHEUS.GOV.GR καθώς και στον χώρο «ΣΗΜΕΙΩΣΕΙΣ& ΣΥΝΗΜΜΕΝΑ» του συστημικού αριθμού με αριθμό ΕΣΗΔΗΣ: 272159

Προκειμένου να συμπληρώσουν οι Οικονομικοί Φορείς το εν λόγω έγγραφο καλούνται να εισέλθουν στην πλατφόρμα PROMITHEUS ESPint, που βρίσκεται στο άνω PORTAL.

Οι οικονομικοί φορείς μπορούν να λάβουν το ΕΕΕΣ και σε μορφή PDF στους ως άνω αναφερόμενους τόπους ανάρτησης.

Το εν λόγω έγγραφο αποτελεί αναπόσπαστο τμήμα της παρούσας Διακήρυξης και αναρτάται ως ξεχωριστό αρχείο αυτής.

Προς διευκόλυνση των ενδιαφερομένων οικονομικών φορέων παρέχονται:

A. Οδηγίες χρήσης σε μορφή .pdf αρχείου, που είναι αναρτημένες στην ηλεκτρονική διεύθυνση: [http://www.eprocurement.gov.gr/webcenter/files/anakinoseis/ees\\_odigies.pdf](http://www.eprocurement.gov.gr/webcenter/files/anakinoseis/ees_odigies.pdf)

B. Σχετικό μάθημα εκμάθησης για τη συμπλήρωση του ΕΕΕΣ στην παρακάτω διεύθυνση: <http://www.eprocurement.gov.gr/moodle/course/view.php?id=177>

Η ιστοσελίδα για το ΕΕΕΣ είναι η: <https://ec.europa.eu/growth/toolsdatabases/espdl/filter?lang=el> Σημείωση

Από τις 2-5-2019, οι αναθέτουσες αρχές συντάσσουν το ΕΕΕΣ με τη χρήση της νέας ηλεκτρονικής υπηρεσίας Promitheus ESPDint (<https://espdint.eprocurement.gov.gr/>), που προσφέρει την δυνατότητα ηλεκτρονικής σύνταξης και διαχείρισης του Ευρωπαϊκού Ενιαίου Εγγράφου Σύμβασης (ΕΕΕΣ).

Η σχετική ανακοίνωση είναι διαθέσιμη στη Διαδικτυακή Πύλη του Ε.Σ.Η.Δ.Η.Σ. [www.promitheus.gov.gr](http://www.promitheus.gov.gr)

## ΠΑΡΑΡΤΗΜΑ VI (Σχέδιο σύμβασης)

## ΣΥΜΒΑΣΗ

**ΠΡΟΜΗΘΕΙΑΣ ΚΑΙ ΕΓΚΑΤΑΣΤΑΣΗΣ ΣΥΣΤΗΜΑΤΟΣ ΨΥΞΗΣ - ΘΕΡΜΑΝΣΗΣ ΣΤΟ ΚΠΑ2  
ΘΕΣΣΑΛΟΝΙΚΗΣ**

No ...../23

Αριθμός Φακέλου ...../23, Δ/ξη ...../23

Στ....., σήμερα, την ..... του μηνός ..... 2023 και μεταξύ των εξής συμβαλλομένων μερών:

**1.** Της **Δημόσιας Υπηρεσίας Απασχόλησης (Δ.ΥΠ.Α)**, νομικού προσώπου δημοσίου δικαίου (Ν.Π.Δ.Δ.), που εδρεύει στην Αθήνα (οδός Εθνικής Αντιστάσεως αρ. 8) και εκπροσωπείται νόμιμα από τον Διοικητή του και Πρόεδρο του Διοικητικού του Συμβουλίου, Σπυρίδωνα Πρωτοψάλτη του Βασιλείου και για την υπογραφή της παρούσας από τον Προϊστάμενο της

.....  
(καλούμενη στο εξής χάριν συντομίας η «**Δ.ΥΠ.Α**»)

και

**2.** Της .....εταιρείας με την επωνυμία «.....» και με δ.τ. «.....» (**ΑΦΜ** ..... - **Δ.Ο.Υ**.....) που εδρεύει στο ....., όπως εκπροσωπείται νόμιμα για την υπογραφή της παρούσας από .....(εφεξής καλουμένης ο «**ΑΝΑΔΟΧΟΣ**»).

**Αφού έλαβαν υπόψη τους ότι:**

**Α.** Η Δ.ΥΠ.Α ενδιαφέρεται για την **ΠΡΟΜΗΘΕΙΑ ΚΑΙ ΕΓΚΑΤΑΣΤΑΣΗ ΣΥΣΤΗΜΑΤΟΣ ΨΥΞΗΣ - ΘΕΡΜΑΝΣΗΣ ΣΤΟ ΚΠΑ2 ΘΕΣ/ΝΙΚΗΣ** του Οργανισμού.

**Β.** Ο ΑΝΑΔΟΧΟΣ διαθέτει κατάλληλη υποδομή, επιχειρησιακή οργάνωση και επαρκή επαγγελματική εμπειρία στην παροχή συναφών με το αντικείμενο της παρούσας σύμβασης προμήθειας & υπηρεσιών.

**Γ.** Με την υπ' αριθ..... απόφαση του Δ.Σ. της Δ.ΥΠ.Α, εγκρίθηκε η διενέργεια ανοικτού ηλεκτρονικού διαγωνισμού (κάτω των ορίων) με κριτήριο ανάθεσης την πλέον συμφέρουσα από οικονομική άποψη προσφορά βάσει μόνο της τιμής για την ανάδειξη αναδόχου που θα αναλάβει την "**ΠΡΟΜΗΘΕΙΑ ΚΑΙ ΕΓΚΑΤΑΣΤΑΣΗ ΣΥΣΤΗΜΑΤΟΣ ΨΥΞΗΣ - ΘΕΡΜΑΝΣΗΣ ΣΤΟ ΚΠΑ2 ΘΕΣ/ΝΙΚΗΣ**" συνολικού προϋπολογισμού 55.000€ πλέον του ΦΠΑ (24%), ήτοι **68.200€ συμπεριλαμβανομένου του ΦΠΑ (24%)**.

**Δ.** Με την υπ' αριθ...../...../.....-.....-..... απόφαση του Δ.Σ. της Δ.ΥΠ.Α. κατακυρώθηκε στον ΑΝΑΔΟΧΟ η ανάθεση της ανωτέρω προμήθειας, σύμφωνα με τους όρους της υπ' αριθμ ...../..... Διακήρυξης της Δ.ΥΠ.Α., της προσφοράς του ΑΝΑΔΟΧΟΥ και της παρούσας σύμβασης.

Κατ' ακολουθία των παραπάνω συνομολογείτε μεταξύ των συμβαλλομένων τούτων (Δ.ΥΠ.Α και ΑΝΑΔΟΧΟΥ) η ακόλουθη σύμβαση η οποία διέπεται από όλους τους όρους που περιέχονται :

1. Στην παρούσα Σύμβαση.
2. Στην υπ' αριθ. ....../.....Διακήρυξη του ανοικτού ηλεκτρονικού διαγωνισμού και των σχετικών συνοδευτικών τευχών (**Παράρτημα Α**)
- 3.Στις υποβληθείσες προσφορές (Τεχνική και Οικονομική) του ΑΝΑΔΟΧΟΥ (**Παράρτημα Β και Γ**)

Σε περίπτωση ασυμφωνίας όρων θα υπερισχύουν κατά σειρά προτεραιότητας (1) η παρούσα σύμβαση, (2) η υπ' αριθμ. ....../..... Διακήρυξη του ανοιχτού ηλεκτρονικού διαγωνισμού και οι επ' αυτής διευκρινίσεις και (3) η Προσφορά του ΑΝΑΔΟΧΟΥ. Όλους τους ανωτέρω όρους δηλώνει ρητά ο ΑΝΑΔΟΧΟΣ ότι αποδέχεται εξ ολοκλήρου και ανεπιφύλακτα ως ουσιώδεις όρους της παρούσας σύμβασης.

**Συμφώνησαν, συνομολόγησαν και έκαναν αμοιβαία αποδεκτά τα ακόλουθα:**

#### **ΑΡΘΡΟ 1**

##### ΝΟΜΙΚΟ ΠΛΑΙΣΙΟ

1. Η παρούσα σύμβαση διέπεται από όλους τους όρους (ειδικούς και γενικούς) και το νομικό πλαίσιο που αναφέρονται στην υπ'αριθμ. ....../..... Διακήρυξη καθώς και στις διατάξεις :
2. Της υπ' αριθμ. ....../..... απόφασης του Δ.Σ. της Δ.ΥΠ.Α με την οποία εγκρίθηκε το σχέδιο της διακήρυξης του ανοιχτού ηλεκτρονικού διαγωνισμού.
3. Της υπ' αριθμ. ....../...../..... κατακυρωτικής απόφασης του ΔΣ της Δ.ΥΠ.Α
4. Της υπ' αριθμ. ....../..... αναληφθείσας υποχρέωσης

#### **ΑΡΘΡΟ 2**

##### ΑΝΤΙΚΕΙΜΕΝΟ ΣΥΜΒΑΣΗΣ

Με την παρούσα σύμβαση η Δ.ΥΠ.Α. αναθέτει στον ΑΝΑΔΟΧΟ και ο ΑΝΑΔΟΧΟΣ αναλαμβάνει, έναντι του τιμήματος που ορίζεται στην παρούσα σύμβασης την **“ΠΡΟΜΗΘΕΙΑ ΚΑΙ ΕΓΚΑΤΑΣΤΑΣΗ ΣΥΣΤΗΜΑΤΟΣ ΨΥΞΗΣ - ΘΕΡΜΑΝΣΗΣ ΣΤΟ ΚΠΑ2 ΘΕΣ/ΝΙΚΗΣ”** συνολικού προϋπολογισμού **55.000€ πλέον του ΦΠΑ (24%)**, ήτοι **68.200€ συμπεριλαμβανομένου του ΦΠΑ (24%)**, σύμφωνα με την αναλυτική Τεχνική περιγραφή και τους όρους της Διακήρυξης αριθμ...../2023 καθώς και την οικονομική προσφορά του Αναδόχου που επισυνάπτονται στην παρούσα και αποτελούν αναπόσπαστο μέρος και κύριο περιεχόμενο αυτής.

#### **ΑΡΘΡΟ 3**

##### ΔΙΑΡΚΕΙΑ ΣΥΜΒΑΣΗΣ

Η διάρκεια της σύμβασης ορίζεται σε χρονικό διάστημα ....., ήτοι από .....έως .....

Σε περίπτωση που ο ΑΝΑΔΟΧΟΣ καθυστερεί, χωρίς να συντρέχουν λόγοι ανωτέρας βίας, την παράδοση της προμήθειας πέραν του χρονικού ορίου που ορίζει η σύμβαση, η Δ.ΥΠ.Α. δύναται να **επιβάλει πρόστιμα** σύμφωνα με τις διατάξεις του Ν.4412/2016.

Η Δ.ΥΠ.Α. δικαιούται επιπλέον να απαιτήσει την πλήρη αποκατάσταση οποιασδήποτε περαιτέρω ζημίας την οποία ήθελε υποστεί από την καθυστέρηση αυτή.

#### **ΑΡΘΡΟ 4**

##### ΤΙΜΗΜΑ

Ο ΑΝΑΔΟΧΟΣ αναλαμβάνει την εκτέλεση του συνόλου **της προμήθειας και των υπηρεσιών που** αναφέρονται στην παρούσα σύμβαση έναντι του συνολικού ποσού των .....ευρώ (..... €) πλέον του Φ.Π.Α. 24%, συνολικά ..... (..... €).

Ο ανάδοχος εγγυάται την ακρίβεια του ως άνω τιμήματος, ρητά δε παραιτείται από οποιαδήποτε αξίωση αναπροσαρμογής του για οποιοδήποτε λόγο και αιτία. Το ως άνω τίμημα περιλαμβάνει όλες τις νόμιμες κρατήσεις και **παραμένει σταθερό** για όλη τη διάρκεια της σύμβασης, αποκλείεται δε οποιαδήποτε αναπροσαρμογή του.

Το ανωτέρω συμβατικό τίμημα περιλαμβάνει την υλοποίηση του συνόλου της προμήθειας και αφορά στα κάθε είδους έξοδα, **δαπάνες, επιβαρύνσεις, αμοιβές** (τρίτων, προσωπικού, συνεργατών), όπως και κάθε παρεχόμενη υπηρεσία του Αναδόχου προς την Δ.ΥΠ.Α, στο πλαίσιο υλοποίησης των όρων της παρούσας σύμβασης.

Με την εξόφληση της ως άνω τιμής εξαντλείται κάθε υποχρέωση της Δ.ΥΠ.Α έναντι του αναδόχου και ο τελευταίος ουδεμία απαίτηση έχει ή διατηρεί κατά της Δ.ΥΠ.Α

## ΑΡΘΡΟ 5

### ΚΑΤΑΒΟΛΗ ΤΙΜΗΜΑΤΟΣ- ΚΡΑΤΗΣΕΙΣ

1. Η καταβολή του συμβατικού τιμήματος θα γίνει με τον τρόπο που ορίζεται στην παρ. 5.1.1 της Διακήρυξης. Η εξόφληση θα γίνει μετά την οριστική παραλαβή **της συνολικής προμήθειας και των υπηρεσιών** και αφού πρώτα προσκομισθούν από τον ανάδοχο τα νόμιμα παραστατικά και δικαιολογητικά που προβλέπονται από τις ισχύουσες διατάξεις καθώς και κάθε άλλου δικαιολογητικού που τυχόν ζητηθεί από τις αρμόδιες υπηρεσίες που διενεργούν τον έλεγχο και την πληρωμή κατά το χρόνο πληρωμής και σε χρόνο προσδιοριζόμενο από την αναγκαία διοικητική διαδικασία για την έκδοση του σχετικού εντάλματος πληρωμής.

2. Τον Ανάδοχο βαρύνουν οι υπέρ τρίτων κρατήσεις, ως και κάθε άλλη επιβάρυνση, σύμφωνα με την κείμενη νομοθεσία, μη συμπεριλαμβανομένου Φ.Π.Α., για την παράδοση του υλικού στον τόπο και με τον τρόπο που προβλέπεται στα έγγραφα της σύμβασης. Ιδίως βαρύνεται με τις ακόλουθες κρατήσεις:

**α) Κράτηση 0,10%** η οποία υπολογίζεται επί της αξίας κάθε πληρωμής προ φόρων και κρατήσεων της αρχικής, καθώς και κάθε συμπληρωματικής ή τροποποιητικής σύμβασης υπέρ της Ενιαίας Ανεξάρτητης Αρχής Δημοσίων Συμβάσεων (παρ. 3 άρθρου 350 Ν.4412/2016 όπως τροποποιήθηκε με τη διάταξη του άρθρου 7, παρ. 3 του νόμου 4912/2022).

**β) Κράτηση ύψους 0,02%** υπέρ της ανάπτυξης και συντήρησης του ΟΠΣ ΕΣΗΔΗΣ, η οποία υπολογίζεται επί της αξίας, εκτός ΦΠΑ, της αρχικής, καθώς και κάθε συμπληρωματικής σύμβασης. Το ποσό αυτό παρακρατείτε σε κάθε πληρωμή από την αναθέτουσα αρχή στο όνομα και για λογαριασμό του Υπουργείου Ψηφιακής Διακυβέρνησης, σύμφωνα με την παρ. 6 του άρθρου 36 του Ν. 4412/2016.

**Μέχρι την έκδοση της κοινής απόφασης της παρ. 6 του άρθρου 36 του ν. 4412/2016, η ως άνω κράτηση δεν επιβάλλεται** (παρ. 1 άρθρου 25 του Ν. 5039/2023 - ΦΕΚ Α' 83).

Οι υπέρ τρίτων κρατήσεις υπόκεινται στο εκάστοτε ισχύον αναλογικό τέλος χαρτοσήμου και στην επ' αυτού εισφορά υπέρ ΟΓΑ.

Σύμφωνα με τις διατάξεις του άρθρου **64 του Ν.4172/2013** (ΦΕΚ Α/167) θα γίνει **παρακράτηση φόρου εισοδήματος ύψους 4% επί της καθαρής αξίας του τιμολογίου που αφορά στην προμήθεια και ύψους 8% επί της καθαρής αξίας του τιμολογίου που αφορά στην παροχή των υπηρεσιών εγκατάστασης**, για την οποία (παρακράτηση) θα δοθεί στον Ανάδοχο σχετική βεβαίωση από την Αναθέτουσα.

Η καταβολή των χρημάτων πραγματοποιείται με ηλεκτρονική συναλλαγή σε πίστωση του λογαριασμού - IBAN που έχει δηλώσει ο δικαιούχος και με επιβάρυνση της τραπεζικής προμήθειας, όπως ισχύει κάθε φορά.

Η δαπάνη θα βαρύνει τον **ΚΑΕ .....** & τον **ΚΑΕ .....** του προϋπολογισμού του οικονομικού έτους 2023.

## Άρθρο 6

### ΥΠΟΧΡΕΩΣΕΙΣ ΑΝΑΔΟΧΟΥ

1. Καθ' όλη τη διάρκεια εκτέλεσης της σύμβασης, ο Ανάδοχος υποχρεούται να συνεργάζεται στενά με τη Δ.ΥΠ.Α. και να λαμβάνει υπόψη του οποιεσδήποτε παρατηρήσεις της σχετικά με την εκτέλεση της.

2. Ο ΑΝΑΔΟΧΟΣ εγγυάται ότι η προμήθεια θα εκτελεσθεί σύμφωνα με τους όρους και προϋποθέσεις της παρούσας σύμβασης, της Προκήρυξης και της Προσφοράς του και όπως αυτές θα υποδειχθούν από την Δ.ΥΠ.Α κατά την εκτέλεση της
3. Ο Ανάδοχος θα είναι πλήρως και αποκλειστικά μόνος υπεύθυνος για την τήρηση της **ισχύουσας νομοθεσίας** ως προς το απασχολούμενο από αυτόν προσωπικό και τους συνεργάτες του, ενόψει της εκπλήρωσης των υποχρεώσεων της Σύμβασης.
4. Ο Ανάδοχος εγγυάται ότι δεν θα απασχολήσει ή θα εκμεταλλευθεί ανήλικους κάτω των 15 ετών (άρθρα 138 και 182 της Διεθνούς Σύμβασης Εργασίας).
5. Ο ΑΝΑΔΟΧΟΣ οφείλει να ενεργεί με **επιμέλεια και φροντίδα**, ώστε να εμποδίζει πράξεις ή παραλείψεις, που θα μπορούσαν να έχουν αποτέλεσμα αντίθετο προς το συμφέρον της Δ.ΥΠ.Α.
6. Κατά την εκτέλεση της σύμβασης ο ανάδοχος τηρεί τις υποχρεώσεις στους τομείς του περιβαλλοντικού, κοινωνικοασφαλιστικού και εργατικού δικαίου, που έχουν θεσπιστεί με το δίκαιο της Ένωσης, το εθνικό δίκαιο, συλλογικές συμβάσεις ή διεθνείς διατάξεις περιβαλλοντικού, κοινωνικοασφαλιστικού και εργατικού δικαίου, οι οποίες απαριθμούνται στο Παράρτημα Χ του Προσαρτήματος Α του ν. 4412/2016. Η τήρηση των εν λόγω υποχρεώσεων από τον ανάδοχο ελέγχεται και βεβαιώνεται από τα όργανα που επιβλέπουν την εκτέλεση της σύμβασης και τις αρμόδιες δημόσιες αρχές και υπηρεσίες που ενεργούν εντός των ορίων της ευθύνης και της αρμοδιότητάς τους.
7. Καθ' όλη τη διάρκεια της Σύμβασης, αλλά και μετά την λήξη ή λύση αυτής, ο Ανάδοχος υποχρεούται να τηρήσει **εμπιστευτικές** και να μη γνωστοποιήσει σε οποιονδήποτε τρίτο, οποιαδήποτε έγγραφα ή πληροφορίες που θα περιέλθουν σε γνώση του κατά την εκτέλεση των υπηρεσιών και την εκπλήρωση των υποχρεώσεών του.
8. Ο ΑΝΑΔΟΧΟΣ πρέπει να συμμορφώνεται με τις διατάξεις της ελληνικής και ευρωπαϊκής νομοθεσίας ως προς την **επεξεργασία των προσωπικών δεδομένων** που περιέρχονται σε γνώση του στο πλαίσιο της παρούσας σύμβασης.
9. Ο ΑΝΑΔΟΧΟΣ δεσμεύεται ότι:

**α)** σε όλα τα στάδια που προηγήθηκαν της σύμβασης δεν ενήργησε αθέμιτα, παράνομα ή καταχρηστικά και ότι θα εξακολουθήσει να μην ενεργεί κατ' αυτόν τον τρόπο κατά το στάδιο εκτέλεσης της σύμβασης,

**β)** ότι θα δηλώσει αμελλητί στην αναθέτουσα αρχή, από τη στιγμή που λάβει γνώση, οποιαδήποτε κατάσταση (ακόμη και ενδεχόμενη) σύγκρουσης συμφερόντων (προσωπικών, οικογενειακών, οικονομικών, πολιτικών ή άλλων κοινών συμφερόντων, συμπεριλαμβανομένων και αντικρουόμενων επαγγελματικών συμφερόντων) μεταξύ των νομίμων ή εξουσιοδοτημένων εκπροσώπων του καθώς και υπαλλήλων ή συνεργατών τους οποίους απασχολεί στην εκτέλεση της σύμβασης και μελών του προσωπικού της αναθέτουσας αρχής που εμπλέκονται καθ' οιονδήποτε τρόπο στη διαδικασία εκτέλεσης της σύμβασης ή/και μπορούν να επηρεάσουν την έκβαση και τις αποφάσεις της αναθέτουσας αρχής περί την εκτέλεσή της, οποτεδήποτε και εάν η κατάσταση αυτή προκύψει κατά τη διάρκεια εκτέλεσης της σύμβασης. Οι υποχρεώσεις και οι απαγορεύσεις της ρήτρας αυτής ισχύουν, αν ο ανάδοχος είναι ένωση, για όλα τα μέλη της ένωσης.

## **Άρθρο 7**

### ΧΡΟΝΟΣ ΚΑΙ ΤΡΟΠΟΣ ΠΑΡΑΛΑΒΗΣ

1. Ο Ανάδοχος υποχρεούται να παραδώσει το συμβατικό αντικείμενο σύμφωνα με το άρθρο 6.1. της Διακήρυξης. Μη εμπρόθεσμη παράδοση των υλικών από τον Ανάδοχο επάγεται τη κήρυξη αυτού ως έκπτωτου σύμφωνα με το άρθρο 6.1.2 της Διακήρυξης.
2. Η παραλαβή των υλικών γίνεται από Τριμελή Επιτροπή που θα συγκροτηθεί για το σκοπό αυτό σύμφωνα με την παρ. 11 περ. β του άρθρου 221 του Ν.4412/16. Κατά την διαδικασία παραλαβής του διενεργείται ποσοτικός και ποιοτικός έλεγχος και εφόσον το επιθυμεί μπορεί να παραστεί και ο προμηθευτής.

Η επιτροπή παραλαβής, μετά τους προβλεπόμενους ελέγχους συντάσσει πρωτόκολλα (οριστικό-παραλαβής με παρατηρήσεις – απόρριψης) σύμφωνα με την παρ.3 του άρθρου 208 του ν. 4412/16.

Τα πρωτόκολλα που συντάσσονται από την επιτροπή κοινοποιούνται υποχρεωτικά και στον ανάδοχο.

Σε περίπτωση οριστικής απόρριψης ολόκληρης ή μέρους της συμβατικής ποσότητας των υλικών, με απόφαση του αποφαινομένου οργάνου ύστερα από γνωμοδότηση του αρμόδιου οργάνου, μπορεί να εγκρίνεται αντικατάστασή της με άλλη, που να είναι σύμφωνη με τους όρους της σύμβασης, μέσα σε τακτή προθεσμία που ορίζεται από την απόφαση αυτή.

Αν η αντικατάσταση γίνεται μετά τη λήξη του συμβατικού χρόνου, η προθεσμία που ορίζεται για την αντικατάσταση δεν μπορεί να είναι μεγαλύτερη του 1/2 του συνολικού συμβατικού χρόνου, ο δε ανάδοχος θεωρείται ως εκπρόθεσμος και υπόκειται σε κυρώσεις λόγω εκπρόθεσμης παράδοσης. Αν ο ανάδοχος δεν αντικαταστήσει το υλικό που απορρίφθηκε μέσα στην προθεσμία που του τάχθηκε και εφόσον έχει λήξει ο συμβατικός χρόνος, κηρύσσεται έκπτωτος και υπόκειται στις προβλεπόμενες κυρώσεις.

Η επιστροφή των υλικών που απορρίφθηκαν γίνεται σύμφωνα με τα προβλεπόμενα στις παρ. 2 και 3 του άρθρου 213 του ν. 4412/2016

**3.** Ο συμβατικός χρόνος παράδοσης των υλικών μπορεί να παρατείνεται, πριν από τη λήξη του αρχικού συμβατικού χρόνου παράδοσης, υπό τις προϋποθέσεις του άρθρου 206 του ν. 4412/2016. Στην περίπτωση που το αίτημα υποβάλλεται από τον Ανάδοχο και η παράταση χορηγείται από την Δ.ΥΠ.Α. χωρίς να συντρέχουν λόγοι ανωτέρας βίας ή άλλοι ιδιαίτερος σοβαροί λόγοι που καθιστούν αντικειμενικά αδύνατη την εμπρόθεσμη παράδοση των συμβατικών ειδών επιβάλλονται στον Ανάδοχο οι κυρώσεις του άρθρου 207 του ν. 4412/2016.

### **Άρθρο 8**

#### ΕΓΓΥΗΣΗ ΚΑΛΗΣ ΕΚΤΕΛΕΣΗΣ

Ο ΑΝΑΔΟΧΟΣ έχει καταθέσει την υπ' αριθ. .... εγγυητική επιστολή καλής εκτέλεσης των όρων της σύμβασης της Τράπεζας....., το ύψος της οποίας αντιστοιχεί σε ποσοστό 4% της συνολικής συμβατικής αξίας, μη συμπεριλαμβανομένου του Φ.Π.Α., ήτοι εγγυητική επιστολή ποσού € .....€ σύμφωνα με τα οριζόμενα στην υπ' αριθ. ..../..... διακήρυξη.

Η εγγύηση καλής εκτέλεσης επιστρέφεται στον ΑΝΑΔΟΧΟ με την λήξη της σύμβασης και εφόσον τηρήθηκαν όλοι οι όροι της παρούσας και την εκκαθάριση του συνόλου των απαιτήσεων από τα εδώ συμβαλλόμενα μέρη.

### **Άρθρο 9**

#### ΚΗΡΥΞΗ ΟΙΚΟΝΟΜΙΚΟΥ ΦΟΡΕΑ ΕΚΠΤΩΤΟΥ -ΚΥΡΩΣΕΙΣ

Ο ανάδοχος κηρύσσεται **υποχρεωτικά έκπτωτος** (άρθρο 203 του ν. 4412/2016) από την ανάθεση που έγινε στο όνομά του και από κάθε δικαίωμα που απορρέει από αυτήν, **(με την επιφύλαξη της συνδρομής λόγων ανωτέρας βίας)** με απόφαση του αρμόδιου αποφαινομένου οργάνου, ύστερα από γνωμοδότηση του αρμόδιου οργάνου:

**α)** στην περίπτωση της παρ. 7 του άρθρου 105 περί κατακύρωσης και σύναψης σύμβασης,

**β)** στην περίπτωση που δεν εκπλήρωσε τις υποχρεώσεις του που απορρέουν από τη σύμβαση ή/και δεν συμμορφώθηκε με τις σχετικές γραπτές εντολές της υπηρεσίας, που είναι σύμφωνες με τη σύμβαση ή τις κείμενες διατάξεις, εντός του συμφωνημένου χρόνου εκτέλεσης της σύμβασης,

γ) εφόσον δεν φόρτωσε, δεν παρέδωσε ή δεν αντικατέστησε τα συμβατικά αγαθά ή δεν επισκεύασε ή δεν συντήρησε αυτά μέσα στον συμβατικό χρόνο ή στον χρόνο παράτασης που του δόθηκε, σύμφωνα με όσα προβλέπονται στο άρθρο 206 περί χρόνου παράδοσης υλικών, με την επιφύλαξη της παρ. 2

2. Στην περίπτωση συνδρομής λόγου έκπτωσης του αναδόχου από σύμβαση κατά την ως άνω περίπτωση (γ), η αναθέτουσα αρχή κοινοποιεί στον ανάδοχο **ειδική όχληση**, η οποία μνημονεύει τις διατάξεις του παρόντος άρθρου και περιλαμβάνει συγκεκριμένη περιγραφή των ενεργειών στις οποίες οφείλει να προβεί ο ανάδοχος, προκειμένου να συμμορφωθεί, μέσα σε προθεσμία, η οποία δεν μπορεί να είναι μικρότερη των **δεκαπέντε (15) ημερών** από την κοινοποίηση της ανωτέρω όχλησης. Αν η προθεσμία, που τεθεί με την ειδική όχληση, **παρέλθει, χωρίς ο ανάδοχος να συμμορφωθεί, κηρύσσεται έκπτωτος μέσα σε προθεσμία τριάντα (30) ημερών από την άπρακτη πάροδο της προθεσμίας συμμόρφωσης με απόφαση της αναθέτουσας αρχής.**

3. Ο ανάδοχος δεν κηρύσσεται έκπτωτος για λόγους που αφορούν **σε υπαιτιότητα του φορέα εκτέλεσης της σύμβασης ή αν συντρέχουν λόγοι ανωτέρας βίας.**

4. Στον οικονομικό φορέα, που κηρύσσεται **έκπτωτος** από την κατακύρωση, ανάθεση ή σύμβαση, επιβάλλονται, με απόφαση του αποφαινόμενου οργάνου, ύστερα από γνωμοδότηση του αρμόδιου οργάνου, το οποίο υποχρεωτικά καλεί τον ενδιαφερόμενο προς παροχή εξηγήσεων, αθροιστικά οι παρακάτω **κυρώσεις:**

**α) ολική κατάπτωση της εγγύησης συμμετοχής ή καλής εκτέλεσης της σύμβασης,** κατά περίπτωση,

**β) καταλογισμός του διαφέροντος,** που προκύπτει εις βάρος της αναθέτουσας αρχής, εφόσον αυτή προμηθευτεί τα αγαθά, που δεν προσκομίστηκαν προσηκόντως από τον έκπτωτο οικονομικό φορέα, αναθέτοντας το ανεκτέλεστο αντικείμενο της σύμβασης στον επόμενο κατά σειρά κατάταξης οικονομικό φορέα που είχε λάβει μέρος στη διαδικασία ανάθεσης της σύμβασης. Αν ο οικονομικός φορέας του προηγούμενου εδαφίου δεν αποδεχθεί την ανάθεση της σύμβασης, η αναθέτουσα αρχή μπορεί να προμηθευτεί τα αγαθά, που δεν προσκομίστηκαν προσηκόντως από τον έκπτωτο οικονομικό φορέα, από τρίτο οικονομικό φορέα είτε με διενέργεια νέας διαδικασίας ανάθεσης σύμβασης είτε με προσφυγή στη διαδικασία διαπραγμάτευσης, χωρίς προηγούμενη δημοσίευση, εφόσον συντρέχουν οι προϋποθέσεις του άρθρου 32 Ν.4412/2016.

Το διαφέρον υπολογίζεται με τον ακόλουθο τύπο :

$\Delta = (TKT - TKE) \times \Pi$  Όπου:  $\Delta$  = Διαφέρον που θα προκύψει εις βάρος της αναθέτουσας αρχής, εφόσον αυτή προμηθευτεί τα αγαθά που δεν προσκομίστηκαν προσηκόντως από τον έκπτωτο οικονομικό φορέα, σύμφωνα με τα ανωτέρω αναφερόμενα. Το διαφέρον λαμβάνει θετικές τιμές, αλλιώς θεωρείται ίσο με μηδέν.

$TKT$  = Τιμή κατακύρωσης της προμήθειας των αγαθών, που δεν προσκομίστηκαν προσηκόντως από τον έκπτωτο οικονομικό φορέα στον νέο ανάδοχο.

$TKE$  = Τιμή κατακύρωσης της προμήθειας των αγαθών, που δεν προσκομίστηκαν προσηκόντως από τον έκπτωτο οικονομικό φορέα, σύμφωνα με τη σύμβαση από την οποία κηρύχθηκε έκπτωτος ο οικονομικός φορέας.

$\Pi$  = Συντελεστής προσαύξησης προσδιορισμού της έμμεσης ζημίας που προκαλείται στην αναθέτουσα αρχή από την έκπτωση του αναδόχου ο οποίος λαμβάνει την τιμή 1,01.

Ο καταλογισμός του διαφέροντος επιβάλλεται στον έκπτωτο οικονομικό φορέα με απόφαση της αναθέτουσας αρχής, που εκδίδεται σε αποκλειστική προθεσμία δεκαοκτώ (18) μηνών μετά την έκδοση και την κοινοποίηση της απόφασης κήρυξης εκπτώτου, και εφόσον κατακυρωθεί η προμήθεια των αγαθών που δεν προσκομίστηκαν προσηκόντως από τον έκπτωτο οικονομικό φορέα σε τρίτο οικονομικό φορέα.



Για την είσπραξη του διαφέροντος από τον έκπτωτο οικονομικό φορέα μπορεί να εφαρμόζεται η διαδικασία του Κώδικα Είσπραξης Δημόσιων Εσόδων. Το διαφέρον εισπράττεται υπέρ της αναθέτουσας αρχής

γ) Επιπλέον, μπορεί να επιβληθεί προσωρινός αποκλεισμός του αναδόχου από το σύνολο των συμβάσεων προμηθειών ή υπηρεσιών των φορέων που εμπíπτουν στο πεδίο εφαρμογής του παρόντος νόμου κατά τα ειδικότερα **προβλεπόμενα στο άρθρο 74 Ν.4412/2016**, περί αποκλεισμού οικονομικού φορέα από δημόσιες συμβάσεις.

### **Άρθρο 10**

#### **ΠΡΟΣΤΙΜΑ - ΡΗΤΡΕΣ**

**A) Αν η προμήθεια παραδοθεί ή αντικατασταθεί μετά τη λήξη του συμβατικού χρόνου και μέχρι λήξης του χρόνου της παράτασης που χορηγήθηκε, σύμφωνα με το άρθρο 206 του Ν.4412/16, επιβάλλεται πρόστιμο πέντε τοις εκατό (5%) επί της συμβατικής αξίας της ποσότητας που παραδόθηκε εκπρόθεσμα.**

Το παραπάνω πρόστιμο υπολογίζεται επί της συμβατικής αξίας των εκπρόθεσμα παραδοθέντων υλικών, χωρίς ΦΠΑ. Εάν τα υλικά που παραδόθηκαν εκπρόθεσμα επηρεάζουν τη χρησιμοποίηση των υλικών που παραδόθηκαν εμπρόθεσμα, το πρόστιμο υπολογίζεται επί της συμβατικής αξίας της συνολικής ποσότητας αυτών.

Κατά τον υπολογισμό του χρονικού διαστήματος της καθυστέρησης για φόρτωση- παράδοση ή αντικατάσταση των υλικών, με απόφαση του αποφαινομένου οργάνου, ύστερα από γνωμοδότηση του αρμοδίου οργάνου, δεν λαμβάνεται υπόψη ο χρόνος που παρήλθε πέραν του εύλογου, κατά τα διάφορα στάδια των διαδικασιών, για το οποίο δεν ευθύνεται ο ανάδοχος και παρατείνεται, αντίστοιχα, ο χρόνος φόρτωσης - παράδοσης.

Η είσπραξη του προστίμου γίνεται με παρακράτηση από το ποσό πληρωμής του αναδόχου ή, σε περίπτωση ανεπάρκειας ή έλλειψης αυτού, με ισόποση κατάπτωση της εγγύησης καλής εκτέλεσης, εφόσον ο ανάδοχος δεν καταθέσει το απαιτούμενο ποσό.

Σε περίπτωση ένωσης οικονομικών φορέων, το πρόστιμο και οι τόκοι επιβάλλονται αναλόγως σε όλα τα μέλη της ένωσης.

**B) Σε περίπτωση που ο ΑΝΑΔΟΧΟΣ καθυστερεί, χωρίς να συντρέχουν λόγοι ανωτέρας βίας, την παροχή υπηρεσιών πέραν του χρονικού ορίου που ορίζει η σύμβαση, η Δ.ΥΠ.Α. δύναται να επιβάλει ποινική ρήτρα καθυστέρησης, σύμφωνα με τις διατάξεις του Ν.4412/2016.**

Αν οι υπηρεσίες παρασχεθούν από υπαιτιότητα του αναδόχου μετά τη λήξη της διάρκειας της σύμβασης και μέχρι λήξης του χρόνου της παράτασης που τυχόν χορηγήθηκε, επιβάλλονται εις βάρος του **ποινικές ρήτρες**, με αιτιολογημένη απόφαση της αναθέτουσας αρχής, οι οποίες υπολογίζονται ως εξής:

**α)** για καθυστέρηση που περιορίζεται σε χρονικό διάστημα που δεν υπερβαίνει το 50% της προβλεπόμενης συνολικής διάρκειας της σύμβασης ή σε περίπτωση τμηματικών/ενδιαμέσων προθεσμιών της αντίστοιχης προθεσμίας επιβάλλεται ποινική ρήτρα 2,5% επί της συμβατικής αξίας χωρίς ΦΠΑ των υπηρεσιών που παρασχέθηκαν εκπρόθεσμα,

**β)** για καθυστέρηση που υπερβαίνει το 50% επιβάλλεται ποινική ρήτρα 5% χωρίς ΦΠΑ επί της συμβατικής αξίας των υπηρεσιών που παρασχέθηκαν εκπρόθεσμα,

Το ποσό των ποινικών ρητρών αφαιρείται/συμψηφίζεται από/με την αμοιβή του αναδόχου.

Η επιβολή ποινικών ρητρών δεν στερεί από την αναθέτουσα αρχή το δικαίωμα να κηρύξει τον ανάδοχο έκπτωτο.

Η Δ.ΥΠ.Α. δικαιούται επιπλέον να απαιτήσει την πλήρη αποκατάσταση οποιασδήποτε περαιτέρω θετικής ζημίας την οποία ήθελε υποστεί από την καθυστέρηση αυτή.

Η απόδειξη της ανωτέρας βίας βαρύνει εξ ολοκλήρου τον ΑΝΑΔΟΧΟ, ο οποίος υποχρεούται μέσα **σε είκοσι (20) μέρες** από τότε που συνέβησαν τα περιστατικά, που συνιστούν την ανωτέρα βία να τα αναφέρει εγγράφως και αιτιολογημένα προς τη Δ.ΥΠ.Α.

**Άρθρο 11\_**

**ΤΡΟΠΟΠΟΙΗΣΗ ΣΥΜΒΑΣΗΣ ΚΑΤΑ ΤΗ ΔΙΑΡΚΕΙΑ ΤΗΣ**

Τροποποίηση της παρούσας σύμβασης μπορεί να γίνει μόνο σε αντικειμενικά δικαιολογημένες περιπτώσεις, σύμφωνα με όσα ορίζονται στο άρθρο 132 του Ν. 4412/2016 μετά από σχετική γνωμοδότηση του αρμοδίου οργάνου (άρθρο 201 του Ν. 4412/2016), η οποία εγκρίνεται από το Δ.Σ. της ΔΥΠΑ.

**Άρθρο 12\_**

**ΑΝΩΤΕΡΑ ΒΙΑ**

Τα συμβαλλόμενα μέρη δεν ευθύνονται για τη μη εκπλήρωση των συμβατικών τους υποχρεώσεων, στο μέτρο που η αδυναμία εκπλήρωσης οφείλεται σε περιστατικά ανωτέρας βίας.

Ο Ανάδοχος, επικαλούμενος υπαγωγή της αδυναμίας εκπλήρωσης υποχρεώσεων του σε γεγονός που εμπίπτει στην έννοια της ανωτέρας βίας, οφείλει να γνωστοποιήσει και επικαλεσθεί προς την Δ.ΥΠ.Α τους σχετικούς λόγους και περιστατικά εντός αποσβεστικής προθεσμίας **είκοσι (20) ημερών** από τότε που συνέβησαν, προσκομίζοντας τα απαραίτητα αποδεικτικά στοιχεία. Η Δ.ΥΠ.Α αποφασίζει μετά από γνωμοδότηση του αρμόδιου για αυτό οργάνου.

Μόνο η έγγραφη αναγνώριση από την Δ.ΥΠ.Α της ανώτερης βίας που επικαλείται ο Ανάδοχος τον απαλλάσσει από τις συνέπειες της εκπρόθεσμης ή μη κατάλληλα εκπλήρωσης της προμήθειας.

**Άρθρο 13**

**ΟΛΟΚΛΗΡΩΣΗ ΣΥΜΒΑΤΙΚΟΥ ΑΝΤΙΚΕΙΜΕΝΟΥ**

Η σύμβαση θεωρείται ότι έχει ολοκληρωθεί, όταν παραληφθούν οριστικά, ποσοτικά και ποιοτικά τα αγαθά που παραδόθηκαν, όταν αποπληρωθεί το συμβατικό τίμημα και εκπληρωθούν και οι τυχόν λοιπές συμβατικές ή νόμιμες υποχρεώσεις και από τα δύο συμβαλλόμενα μέρη και όταν αποδεσμευθούν οι σχετικές εγγυήσεις κατά τα προβλεπόμενα στη σύμβαση.

**Άρθρο 14**

**ΕΚΧΩΡΗΣΗ**

Απαγορεύεται η εκχώρηση από τον ΑΝΑΔΟΧΟ σε οποιονδήποτε τρίτο των υποχρεώσεων και δικαιωμάτων του που απορρέουν από την παρούσα σύμβαση, χωρίς την προηγούμενη έγγραφη συναίνεση της ΔΥΠΑ, εκτός του ληξιπρόθεσμου μέρους της αμοιβής του, το οποίο μπορεί με έγκριση της ΔΥΠΑ να εκχωρήσει σε τράπεζα της επιλογής του.

**Άρθρο 15**

**ΔΙΚΑΙΩΜΑ ΜΟΝΟΜΕΡΟΥΣ ΛΥΣΗΣ ΤΗΣ ΣΥΜΒΑΣΗΣ**

Η Αναθέτουσα Αρχή μπορεί, με τις προϋποθέσεις που ορίζονται στο άρθρο 4.6 της Διακήρυξης, να καταγγείλει τη σύμβαση κατά τη διάρκεια της εκτέλεσής της.

**Άρθρο 16**

**ΠΛΗΡΗΣ ΣΥΜΦΩΝΙΑ**

Ρητά συμφωνείται ότι η παρούσα σύμβαση καθώς και όλα τα Παραρτήματα που επισυνάπτονται και αποτελούν αναπόσπαστο τμήμα αυτής, συνιστούν την πλήρη συμφωνία των μερών και υπερισχύουν κάθε άλλης προηγούμενης συμφωνίας, συμπληρωματικής ή παράλληλης, γραπτής ή προφορικής ή δήλωσης γραπτής ή προφορικής των μερών.

**Άρθρο 17**

**ΥΠΕΥΘΥΝΗ ΔΗΛΩΣΗ ΠΕΡΙ ΟΨΙΓΕΝΩΝ ΜΕΤΑΒΟΛΩΝ**

Ο Ανάδοχος προσκόμισε την από .../.../2023 υπεύθυνη δήλωση σύμφωνα με όσα ορίζονται στο άρθρο 79Α του ν. 4412/2016, στην οποία δηλώνεται ότι, δεν έχουν επέλθει στο πρόσωπό του **οψιγενείς μεταβολές** κατά την έννοια του άρθρου 104 του ν. 4412/2016. **(προσκομίζεται μόνο στην περίπτωση προηγούμενης άσκησης προδικαστικής προσφυγής).**

### **Άρθρο 18**

#### ΕΦΑΡΜΟΣΤΕΟ ΔΙΚΑΙΟ -ΕΠΙΛΥΣΗ ΔΙΑΦΟΡΩΝ

Η παρούσα σύμβαση καθώς και κάθε διαφορά που απορρέει από αυτήν διέπεται από τις διατάξεις του Ελληνικού Δικαίου.

Σε περίπτωση διαφορών, που ενδεχομένως προκύψουν σχετικά με την ερμηνεία ή την εκτέλεση ή την εφαρμογή της σύμβασης ή εξ αφορμής αυτής, η ΔΥΠΑ και ο ΑΝΑΔΟΧΟΣ καταβάλλουν κάθε προσπάθεια για τη φιλική επίλυσή τους, σύμφωνα με τους κανόνες της καλής πίστης και των χρηστών συναλλακτικών ηθών.

### **Άρθρο 19**

#### ΛΟΙΠΟΙ ΟΡΟΙ

Κατά τα λοιπά ισχύουν οι όροι της υπ' αριθ. ..../..... Διακήρυξης, όπως και οι όροι της Τεχνικής και Οικονομικής Προσφοράς του ΑΝΑΔΟΧΟΥ που όλα επισυνάπτονται στην παρούσα ως Παραρτήματα και αποτελούν αναπόσπαστα τμήματα αυτής.

**Σε πίστωση** των ανωτέρω συμφωνηθέντων, συντάχθηκε το παρόν σε τέσσερα (4) όμοια πρωτότυπα και αφού διαβάστηκε και υπογράφηκε νόμιμα, έλαβε ο πρώτος συμβαλλόμενος τρία (3) και ο δεύτερος ένα (1).

ΟΙ ΣΥΜΒΑΛΛΟΜΕΝΟΙ

**ΓΙΑ ΤΗ Δ.ΥΠ.Α.**

**ΓΙΑ ΤΟΝ ΑΝΑΔΟΧΟ**

.....

.....

#### **ΣΥΝΗΜΜΕΝΑ ΠΑΡΑΡΤΗΜΑΤΑ**

**ΠΑΡΑΡΤΗΜΑ Α:** Διακήρυξη υπ' αριθ. ..../23

**ΠΑΡΑΡΤΗΜΑ Β:** Τεχνική Προσφορά και Οικονομική Προσφορά του Αναδόχου

**ΠΑΡΑΡΤΗΜΑ Γ:** Εγγύηση Καλής Εκτέλεσης

**ΠΑΡΑΡΤΗΜΑ Δ'** Ρήτρα ακεραιότητας

**ΠΑΡΑΡΤΗΜΑ VII - ΡΗΤΡΑ ΑΚΕΡΑΙΟΤΗΤΑΣ**

**Δηλώνω/ούμε ότι** δεσμευόμαστε ότι σε όλα τα στάδια που προηγήθηκαν της κατακύρωσης της σύμβασης δεν ενήργησα/ενεργήσαμε αθέμιτα, παράνομα ή καταχρηστικά και ότι θα εξακολουθήσω/ουμε να ενεργώ/ούμε κατ' αυτόν τον τρόπο κατά το στάδιο εκτέλεσης της σύμβασης αλλά και μετά τη λήξη αυτής.

Ειδικότερα ότι:

**1)** δεν διέθετα/διαθέταμε εσωτερική πληροφόρηση, πέραν των στοιχείων που περιήλθαν στη γνώση και στην αντίληψη μου/μας μέσω των εγγράφων της σύμβασης και στο πλαίσιο της συμμετοχής μου/μας στη διαδικασία σύναψης της σύμβασης και των προκαταρκτικών διαβουλεύσεων στις οποίες συμμετείχα/με και έχουν δημοσιοποιηθεί.

**2)** δεν πραγματοποίησα/ήσαμε ενέργειες νόθευσης του ανταγωνισμού μέσω χειραγώγησης των προσφορών, είτε ατομικώς είτε σε συνεργασία με τρίτους, κατά τα οριζόμενα στο δίκαιο του ανταγωνισμού.

**3)** δεν διενήργησα/διενεργήσαμε ούτε θα διενεργήσω/ήσουμε πριν, κατά τη διάρκεια ή και μετά τη λήξη της σύμβασης παράνομες πληρωμές για διευκολύνσεις, εξυπηρετήσεις ή υπηρεσίες που αφορούν τη σύμβαση και τη διαδικασία ανάθεσης.

**4)** δεν πρόσφερα/προσφέραμε ούτε θα προσφέρω/ουμε πριν, κατά τη διάρκεια ή και μετά τη λήξη της σύμβασης, άμεσα ή έμμεσα, οποιαδήποτε υλική εύνοια, δώρο ή αντάλλαγμα σε υπαλλήλους ή μέλη συλλογικών οργάνων της αναθέτουσας αρχής, καθώς και συζύγους και συγγενείς εξ αίματος ή εξ αγχιστείας, κατ' ευθεία μεν γραμμή απεριορίστως, εκ πλαγίου δε έως και τέταρτου βαθμού ή συνεργάτες αυτών ούτε χρησιμοποίησα/χρησιμοποίησαμε ή θα χρησιμοποιήσω/ χρησιμοποιήσουμε τρίτα πρόσωπα, για να διοχετεύσουν χρηματικά ποσά στα προαναφερόμενα πρόσωπα.

**5)** δεν θα επιχειρήσω/ουμε να επηρεάσω/ουμε με αθέμιτο τρόπο τη διαδικασία λήψης αποφάσεων της αναθέτουσας αρχής, ούτε θα παράσχω-ουμε παραπλανητικές πληροφορίες οι οποίες ενδέχεται να επηρεάσουν ουσιωδώς τις αποφάσεις της αναθέτουσας αρχής καθ' όλη τη διάρκεια της εκτέλεσης της σύμβασης αλλά και μετά τη λήξη της,

**6)** δεν έχω/ουμε προβεί ούτε θα προβώ/ούμε, άμεσα (ο ίδιος) ή έμμεσα (μέσω τρίτων προσώπων), σε οποιαδήποτε πράξη ή παράλειψη [εναλλακτικά: ότι δεν έχω-ουμε εμπλακεί και δεν θα εμπλακώ-ουμε σε οποιαδήποτε παράτυπη, ανέντιμη ή απατηλή συμπεριφορά (πράξη ή παράλειψη)] που έχει ως στόχο την παραπλάνηση [εξαπάτηση] οποιουδήποτε προσώπου ή οργάνου της αναθέτουσας αρχής εμπλεκόμενου σε οποιαδήποτε διαδικασία σχετική με την εκτέλεση της σύμβασης (όπως ενδεικτικά στις διαδικασίες παρακολούθησης και παραλαβής), την απόκρυψη πληροφοριών από αυτό, τον εξαναγκασμό αυτού σε ή/και την αθέμιτη απόσπαση από αυτό ρητής ή σιωπηρής συγκατάθεσης στην παραβίαση ή παράκαμψη νομίμων ή συμβατικών υποχρεώσεων που σχετίζονται με την εκτέλεση της σύμβασης, ή τυχόν έγκρισης, θετικής γνώμης ή απόφασης παραλαβής (μέρους ή όλου) του συμβατικού αντικείμενου ή/και καταβολής (μέρους ή όλου) του συμβατικού τιμήματος,

**7)** ότι θα απέχω/ουμε από οποιαδήποτε εν γένει συμπεριφορά που συνιστά σοβαρό επαγγελματικό παράπτωμα και θα μπορούσε να θέσει εν αμφιβόλω την ακεραιότητά μου-μας,

**8)** ότι θα δηλώσω/ουμε στην αναθέτουσα αρχή, αμελλητί με την περιέλευση σε γνώση μου/μας, οποιαδήποτε κατάσταση (ακόμη και ενδεχόμενη) σύγκρουσης συμφερόντων (προσωπικών, οικογενειακών, οικονομικών, πολιτικών ή άλλων κοινών συμφερόντων, συμπεριλαμβανομένων και αντικρουόμενων επαγγελματικών συμφερόντων) μεταξύ των νομίμων ή εξουσιοδοτημένων εκπροσώπων μου-μας, υπαλλήλων ή συνεργατών μου-μας που χρησιμοποιούνται για την

εκτέλεση της σύμβασης (συμπεριλαμβανομένων και των υπεργολάβων μου) με μέλη του προσωπικού της αναθέτουσας αρχής που εμπλέκονται καθ' οιονδήποτε τρόπο στη διαδικασία εκτέλεσης της σύμβασης ή/και μπορούν να επηρεάσουν την έκβαση και τις αποφάσεις της αναθέτουσας αρχής περί την εκτέλεσή της, συμπεριλαμβανομένων των μελών των αποφαινόμενων ή/και γνωμοδοτικών οργάνων αυτής, ή/και των μελών των οργάνων διοίκησής της ή/και των συζύγων και συγγενών εξ αίματος ή εξ αγχιστείας, κατ' ευθεία μεν γραμμή απεριορίστως, εκ πλαγίου δε έως και τετάρτου βαθμού των παραπάνω προσώπων, οποτεδήποτε και εάν η κατάσταση αυτή σύγκρουσης συμφερόντων προκύψει κατά τη διάρκεια εκτέλεσης της σύμβασης και μέχρι τη λήξη της.

### Υπογραφή/Σφραγίδα

Ο/η ..... (σε περίπτωση φυσικού προσώπου/ ατομικής επιχείρησης)

ή το νομικό πρόσωπο.....με την επωνυμία .....και με το διακριτικό τίτλο «.....», που εδρεύει ..... (. ΑΦΜ:....., ΔΟΥ: ....., Τ.Κ. ...., νομίμως εκπροσωπούμενο (μόνο για νομικά πρόσωπα) από τον .....